



Les prix indiqués sur ce catalogue, sont des prix TTC  
pour enlèvement à notre atelier de Bordeaux  
40 av du général Leclerc 33200 Bordeaux  
Pour toutes expéditions veuillez nous contacter.  
Tel : 05 56 02 44 88

# Table analytique

site ↓

# 1000

<b>.00</b>	<b>.Nos pièces d'entretien / bloquages de différentiel / batteries</b>	<b>6 – 11</b>
<b>.01</b>	<b>.Essieux</b>	<b>12 – 17</b>
<b>.02</b>	<b>.Système d'échappement</b>	<b>18 – 21</b>
<b>.03</b>	<b>.Freinage</b>	<b>22 – 25</b>
<b>.04</b>	<b>.Équipement électrique</b>	<b>26 – 31</b>
<b>.05</b>	<b>.Train roulant</b>	<b>32 – 45</b>
<b>.06</b>	<b>.Boîte de vitesses</b>	<b>46 – 55</b>
<b>.07</b>	<b>.Arbres de transmission et accessoires</b>	<b>56 – 57</b>
<b>.08</b>	<b>.Carrosserie</b>	<b>58 – 65</b>
<b>.09</b>	<b>.Système d'alimentation</b>	<b>66 – 69</b>
<b>.10</b>	<b>.Embrayage</b>	<b>70 – 71</b>
<b>.11</b>	<b>.Système de refroidissement</b>	<b>72 – 75</b>
<b>.12</b>	<b>.Direction</b>	<b>76 – 79</b>
<b>.13</b>	<b>.Moteur</b>	<b>80 – 87</b>
<b>.14</b>	<b>.Pneus / jantes / élargisseurs</b>	<b>88 – 95</b>
<b>.15</b>	<b>.Warrior parts</b>	<b>96 – 97</b>
<b>.16</b>	<b>.Rétroviseurs / charnières / grilles de protection / protecteurs</b>	<b>98 – 104</b>
<b>.17</b>	<b>.Barres de protection / porte-roues / boules de remorquage</b>	<b>105 – 109</b>
<b>.18</b>	<b>.Softtops / bikinitops / hardtops / aménagement intérieur / système audio / éclairage</b>	<b>110 – 127</b>
<b>.19</b>	<b>.Chrysler autres - Voyager</b>	<b>128 – 130</b>

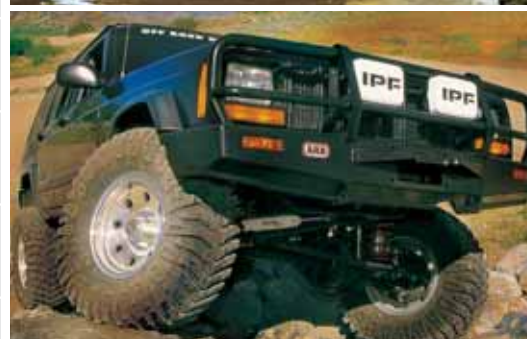

Nous ne sommes pas un concessionnaire Chrysler. Jeep, Wrangler et Cherokee sont des marques déposées de la société Daimler-Chrysler AG. Il n'existe aucune garantie de revendeur Daimler-Chrysler. L'offre est sans engagement. Sous réserve de modification de tout genre. Nous déclinons toute responsabilité quant à l'exactitude des indications fournies. © by ASP-Eberle. Copyright. 02/06

# Récapitulatif des types de véhicules

## CJ® 5/7

Exemple: Année de construction: 75-80 J9A93EH000000

2<sup>e</sup> chiffre-A./constr. 5 - 1975 8 - 1978  
6 - 1976 9 - 1979  
7 - 1977 0 - 1980

3<sup>e</sup> chiffre-BV A - automatique  
F - 3 vitesses  
M - 4 vitesses

4<sup>e</sup> + 5. chiffre-Modèle 83 - CJ5  
93 - CJ7

7<sup>e</sup> chiffre-Moteur A - 6 cyl. 4.2-l. mot. à carb. simple corps  
C - 6 cyl. 4.2-l. mot. à carb. double corps  
E - 6 cyl. 3.8-l. mot. à carb. simple corps  
H - V8 4.9-l. mot. à carb. double corps

Exemple: Année de construction 81-86 1JCCM85E4BT000000

4<sup>e</sup> chiffre -Moteur B - 4 cyl. 2.5-l. GM  
C - 6 cyl. 4.2-l. AMC  
H - V8 4.9-l.  
U+Y - 4 cyl. 2.5-l. AMC

5<sup>e</sup> chiffre-BV E - automatique  
N - 5 vitesses  
M - 4 vitesses

6<sup>e</sup>+ 7. chiffre-Modèle 85 - CJ5 87 - CJ7  
86 - CJ6 88 - CJ8

10<sup>e</sup> chiffre-A./constr. B - 1981 E - 1984  
C - 1982 F - 1985  
D - 1983 G - 1986

## Wrangler® YJ / Cherokee XJ

Exemple: A./constr.: 1987-1988 Wrangler

A./constr.: 1984-1988 Cherokee 1JCMT7843JT000000

4<sup>e</sup> chiffre-Moteur

B - 2.1-l. mot. Diesel N - 5.9-l. mot. à essence  
C - 4.2-l. mot. à essence U - 2.5-l. mot. à essence  
H - 2.5-l. mot. à essence (TBI) W - 2.8-l. mot. à essence  
M - 4.0-l. mot. à essence (MPI)

5<sup>e</sup> chiffre-BV

E - BV automatique /commande de vitesses sur colonne de direction  
F/L/N - 5 vitesses  
Z - BV automatique avec NP 231

6<sup>e</sup>+ 7. chiffre-Modèle

15 - Grand Wagoneer 74 - Cherokee 2 WD 4 portes  
63 - Comanche 4 WD 6" vers. à plateau arr. 75 - Wagoneer 4 WD 4 portes  
64 - Comanche 2 WD 6" vers. à plateau arr. 77 - Wagoneer 4 WD 2 portes  
65 - Comanche 4 WD 7" vers. à plateau arr. 78 - Cherokee 4 WD 4 portes  
66 - Comanche 2 WD 7" vers. à plateau arr. 81 - Wrangler  
73 - Cherokee 2 WD 2 portes

10<sup>e</sup> chiffre-A./constr.

E - 1984  
F - 1985  
G - 1986  
H - 1987  
J - 1988

## Wrangler® TJ / Cherokee XJ + KJ / Grand Cherokee ZJ + WJ

Exemple: A./constr. 89-04 1J4FJ78S5ML000000

5<sup>e</sup> chiffre-Modèle 1989-2004

J - XJ Cherokee ou Comanche 4WD Y - Wrangler  
T - XJ Cherokee ou Comanche 2WD A - Wrangler 4WD  
N - XJ Wagoneer ou Briarwood X - ZJ+WJ Grand Cherokee 2WD  
S - SJ Grand Wagoneer Z - ZJ Grand Cherokee 4WD  
K - Liberty 2WD W - WJ Grand Cherokee 4WD  
L - Liberty 4WD 2 - WJ Grand Cherokee 4WD

6<sup>e</sup> chiffre-Version 1989-2004

1 - Sport 5 - Laredo/Sahara TJ/Limited KJ/Limited WJ  
2 - Standard (Base SE) 6 - Eliminator/Sport/Renegade/Rubicon  
3 - Pioneer ou Islander/Sport WJ/ Renegade KJ 7 - Limited EURO/Country US  
4 - Sahara/Laredo WJ/Sport TJ/ Sport KJ 8 - Limited ZJ

7<sup>e</sup> chiffre-Carosserie 1989-2004

6 - 2 portes Pick up 8 - 4 portes Cherokee  
7 - 2 portes Cherokee 9 - modèle découvert (Wrangler)

8<sup>e</sup> chiffre-Modèle 1989-2004

B - 2.1-l. mot. Diesel  
M - 2.5-l. mot. Diesel 1 - 2.4-l. mot. à essence  
P - 2.5-l. mot. à essence (MPI)  
M+T - 4.2-l. mot. à essence 2 - 5.7-l. HEMI (EZB)  
G+E - 2.5-l. mot. à essence (TBI)  
S - 4.0-l. mot. à essence (MPI) 4 - 3.1-l. mot. Diesel à turboc.  
J - 4.7-l. H/O (EVC)  
Y - 5.2-l. mot. à essence (MPI) 5 - 2.8-l. mot. Diesel à turboc.  
K - 3.7-l. V6 (EKG)  
Z - 5.9-l. mot. à essence 7 - 2.5-l. mot. Diesel à turboc.  
N - 4.7-l. mot. à essence

10<sup>e</sup> chiffre- A./constr. 1989-2004

K - 1989 R - 1994 X - 1999 4 - 2004  
L - 1990 S - 1995 Y - 2000 5 - 2005  
M - 1991 T - 1996 1 - 2001  
N - 1992 V - 1997 2 - 2002  
P - 1993 W - 1998 3 - 2003

# .Récapitulatif des différents types de véhicules

## CJ 5/7

La CJ fut construite avec plusieurs variantes. Tout d'abord, la CJ-5, fabriquée entre 1974 et 1983. Ce modèle est facilement reconnaissable avec ses accès de portières arrondis sur l'arrière. La CJ-7, quant à elle, fut produite entre 1976 et 1986. Son aspect extérieur est identique à celui de la CJ-5, toutefois l'empattement est un peu plus long et les formes sont plus harmonieuses au niveau de l'accès au véhicule. Ces deux modèles se démarquent véritablement par leur calandre arrondie et leurs phares ronds classiques.



## Wrangler YJ

La Wrangler YJ fut construite entre 1987 et 1995. Elle succéda directement à la légendaire CJ. Avec ses phares aux contours carrés, on la distingue facilement de la CJ.



## Wrangler TJ

La Wrangler TJ est fabriquée depuis 1996. La forme ronde de ses phares rappelle beaucoup la CJ, et la carrosserie et le châssis entièrement revus en font un véhicule tout terrain moderne d'allure classique.



## Cherokee XJ

Cette Cherokee a progressivement remplacé la Cherokee-Chief. Construite depuis 1984, la XJ fut relookée en 1997. Ses formes carrées à l'origine ont été largement remaniées.



## Cherokee KJ

Depuis fin de l'année 2002 la KJ est sur le marché comme réédition de la Cherokee et a remplacé la XJ. Elle se fait remarquer par son allure arrondie avec ses phares ronds.



## Grand Cherokee ZJ/ZG

La ZJ/ZG, que la plupart d'entre nous connaissent sous le nom de Grand Cherokee, est la grande sœur de la Cherokee XJ. La Grand Cherokee ZJ/ZG fut construite entre 1992 et 1998.



## Grand Cherokee WJ/WG

La WJ, la deuxième génération de la Grand Cherokee, est sur le marché depuis 1999. Elle est la réédition concluante d'un concept réussi.



## Grand Cherokee WH/WK

Avec la WH le concept réussi de la Grand Cherokee est continué en 2006. Par ses phares ronds d'une forme élégante la WH reçoit de nouveau une allure classique.



# .Nos pièces d'entretien en un clin d'œil

## Pièces d'entretien - filtres

0930



### CJ®

0915	Filtre à air		€
0915.01	80-86	2.5-l.	D 9,00
0915.02	76-86	4.2-l.	D 9,00
0915.03	76-81	4.9-5.9-l.	D 10,00

0918	Filtre à carburant		€
0918.01	76-86	pot cat. 3 voies	D 8,00

Z610	Filtre à huile BV, y compris le joint		€
Z610.01	77-79	+ TH400 (Quadra)	E 19,00
Z610.02	80-86	+ TF904	E 16,00

1340	Filtre à huile		€
1340.01	76-86	4.2-l.	A 9,00
1340.02	83-86	2.5-l.	A 9,00
1340.03	73-86	4.9-5.9-l.	A 9,00

### Wrangler®

0915	Filtre à air		€
0915.10	87-95	2.5-l.	D 12,00
0915.11	87-90	4.2-l.	D 9,00
0915.12	91-95	4.0-l.	D 12,00
0915.20	96-04	2.5-l. + 4.0-l.	D 24,00
0915.21	02-04	2.4 l.	D 16,00

0918	Filtre à carburant		€
0918.10	87-95	2.5-l.	D 18,00
0918.11	87-90	4.2-l.	D 8,00
0918.12	91-95	4.0-l.	D 18,00
0918.20	96-04	2.5-l. + 4.0-l.	G 77,00
0918.21	03-05	2.4-l.	G 77,00

Z610	Filtre à huile BV		€
Z610.10	87-01	y compris le joint	E 16,00

1340	Filtre à huile		€
1340.10	87-90	2.5-l. + 4.2-l.	D 7,00
1340.11	91-95	4.0-l. + 2.5-l.	D 7,00
1340.20	96-04	4.0-l. + 2.5-l.	D 7,00
1340.21	02-04	2.4 l.	D 7,00

1340



0918



0915

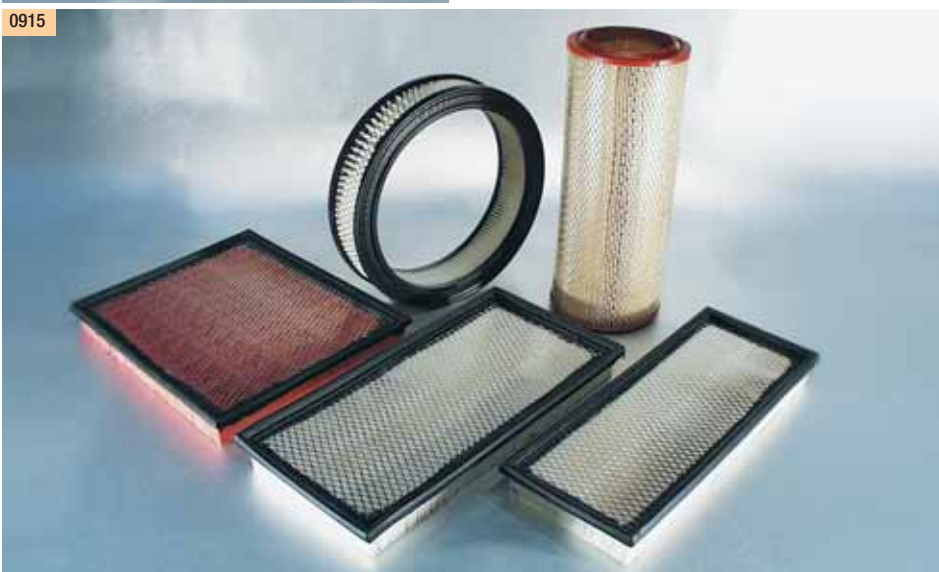

### Cherokee®

0915	Filtre à air		€
0915.40	84-90	2.5-l. mot. à carb.	D 14,00
0915.41	87-99	2.5-l. mot. à inj.	D 13,00
0915.42	84-86	2.8-l. V6	D 9,00
0915.43	87-03	4.0-l.	D 13,00
0915.44	84-96	2.1 + 2.5-l. mot. Diesel	D 13,00
0915.45	97-01	2.5-l. mot. Diesel	D 12,00
0915.46	02-04	2.4-l. KJ	D 16,00
0915.47	02-04	3.7 + 2.5D + 2.80 KJ	D 16,00

0918	Filtre à carburant		€
0918.40	84-93	2.5-l. mot. à carb.	D 13,00
0918.41	84-86	2.8-l. V6	D 18,00
0918.42	87-96	4.0-l.	D 18,00
0918.43	84-99	2.5-l. mot. à ess.	D 18,00
0918.44	84-95	2.1-l. mot. Diesel	H 36,00
0918.45	93-01	2.5-l. mot. Diesel	H 26,00
0918.46	97-01	4.0-l.	G 77,00
0918.47	02-03	2.4 + 3.7 l. KJ	D 90,00
0918.48	02-04	2.5D + 2.8 l. mot. Diesel KJ	G 52,00

Z610	Filtre à huile BV		€
Z610.40	84-01	4.0-l.	D 44,00
Z610.41	02-04	BV automatique KJ	G 23,00

1340	Filtre à huile		€
1340.40	87-90	2.5-l. + 4.0-l.	D 7,00
1340.41	91-03	2.5-l. + 4.0-l. HO	D 7,00
1340.42	86-94	2.1-l. mot. Diesel	D 7,00
1340.43	94-01	2.5-l. mot. Diesel	D 7,00
1340.44	02-04	2.4 L KJ	D 7,00
1340.45	02-04	3.7 L KJ	D 7,00
1340.46	02	2.5 L mot. Diesel KJ	G 19,00

### Grand Cherokee®

0915	Filtre à air		€
0915.60	92-95	4.0-l. + 5.2-l.	D 25,00
0915.61	96-98	4.0-l. + 5.2-l.	D 25,00
0915.62	95-98	2.5-l. mot. Diesel	D 25,00
0915.65	99-03	2.7-l.+3.1-l. mot. Diesel	D 25,00
0915.66	99-03	4.0-l.	D 25,00
0915.67	99-03	4.7-l.	D 25,00

0918	Filtre à carburant		€
0918.60	92-96	4.0-l. + 5.2-l.	D 21,00
0918.61	96-98	2.5-l. mot. Diesel	H 26,00
0918.62	97-98	4.0-l. + 5.2-l.	G 77,00
0918.64	99-03	4.0-l. + 4.7-l.	D 58,00
0918.65	99-03	3.1-LTD WJ	D 48,00
0918.66	02-04	2.7 LTD WG	G 42,00

0930	Filtre à huile BV (y compr. le joint*)		€
0930.60	92-98	5.2	E 16,00
0930.61	92-98	*4.0-l. 6 cyl.	E 16,00
0930.62	99-04	BV autom. à 4 vitesses	A 16,00

1340	Filtre à huile		€
1340.61	92-98	4.0 + 5.2 + 5.9-l.	D 7,00
1340.62	96-98	2.5-l. mot. Diesel	D 7,00
1340.65	99-04	3.1-l. mot. Diesel	D 27,00
1340.66	99-04	4.0-l.	D 7,00
1340.67	99-04	4.7-l.	D 7,00
1340.68	02-04	2.7-l. mot. D. à turboc.	D 7,00

# .Nos pièces d'entretien en un clin d'œil

## Pièces d'entretien - freinage

ATTENTION : Pour les véhicules immatriculés pour la première fois à partir de 1982, vérifiez l'année de fabrication indiquée par le dixième chiffre du numéro du châssis !

### CJ®

0301	Mâchoires de frein - essieu arrière	€/jeu
0301.01	76-78 Ø 280 mm E	48,00
0301.02	79-86+ Ø 254 mm E	48,00

0302	Cylindre de roue - essieu arrière	€/unité
0302.01	76-86 gauche E	23,00
0302.02	76-86 droit E	23,00

0310	Tambour de frein - essieu arrière	€/unité
0310.01	76-78 Ø 280 mm F	112,00
0310.02	79-86 Ø 254 mm F	97,00

0321	Plaquettes de frein - essieu avant	€/jeu
0321.01	77-78 F	28,00
0321.02	79-81 F	28,00
0321.03	79-83 CJ5 F	28,00
0321.13	82-86+ Super Duty E	47,00

0322	Disque de frein - essieu avant	€/unité
0322.01	77-78 D	120,00
0322.02	79-86 D	110,00

voir également : page 22-25

### Wrangler®

0301	Mâchoires de frein - essieu arrière	€/unité
0301.10	87-89+ Ø 254 mm E	48,00
0301.11	90-95+ Ø 229 mm E	50,00
0301.20	96-04 Ø 229 mm E	50,00

0302	Cylindre de roue - essieu arrière	€/unité
0302.10	87-89 gauche E	23,00
0302.11	84-89 droit E	23,00
0302.12	90-95 gauche, sans ABS E	30,00
0302.13	90-95 droit, sans ABS E	30,00
0302.14	94-95 gauche, avec ABS E	30,00
0302.15	94-95 droit, avec ABS E	30,00
0302.20	96-04 gauche, sans ABS E	30,00
0302.21	96-04 droit, sans ABS E	30,00
0302.22	96-04 gauche, avec ABS E	30,00
0302.23	96-04 droit, avec ABS E	30,00

0307	Plaquettes de frein à disque essieu arrière	€
0307.20	03-04 Rubicon E	79,00

0308	Disque de frein - essieu arrière	€
0308.20	03-04 Rubicon E	78,00

0309	Mâchoires de frein (frein à main)	€
0309.20	03-04 Rubicon G	75,00

0310	Tambour de frein - essieu arrière	€/unité
0310.10	87-89 Ø 254 mm F	86,00
0310.11	90-95 Ø 229 mm E	86,00
0310.20	96-04 Ø 229 mm E	86,00

0321	Plaquettes de frein - essieu avant	€/unité
0321.12	87-89+ Super Duty E	47,00
0321.14	90-95+ Super Duty E	49,00
0321.21	96-04 Super Duty E	49,00

0322	Disque de frein - essieu avant	€/unité
0322.10	87-89 E	69,00
0322.11	90-95 E	79,00
0322.20	96-99 E	79,00
0322.21	00-04 A	92,00

voir également : page 22-25

### Cherokee®

0301	Mâchoires de frein - essieu arrière	€/jeu
0301.40	84-89+ E	48,00
0301.41	90-01 E	50,00
0301.42	84-95 Dana 44 E	59,00

0302	Cylindre de roue - essieu arrière	€/unité
0302.40	84-89 gauche E	23,00
0302.41	84-89 droit E	23,00
0302.42	90-01 gauche, avec ABS E	30,00
0302.43	90-01 droit, avec ABS E	30,00
0302.44	90-01 gauche, sans ABS E	30,00
0302.45	90-01 droit, sans ABS E	30,00

0307	Plaquettes de frein à disque - ess. ar.	€/jeu
0307.40	02-04 KJ arrière E	79,00

0308	Disque de frein - essieu arrière	€/unité
0308.40	02-04 KJ arrière E	78,00

0309	Mâchoires de frein (frein à main)	€/jeu
0309.40	02-04 KJ arrière E	68,00

0310	Tambour de frein - essieu arrière	€/unité
0310.40	84-89 Ø 254 mm F	86,00
0310.41	90-01 Ø 229 mm E	86,00

0321	Jeu de plaquettes de frein	€/jeu
0321.42	84-89+ Super Duty E	47,00
0321.43	90-01+ Super Duty E	49,00
0321.44	02-04 KJ E	68,00

0322	Disque de frein - essieu avant	€/unité
0322.40	84-89 E	69,00
0322.41	90-99 E	79,00
0322.42	84-90 sans transm. intégr. A	133,00
0322.43	00-01 A	89,00
0322.44	02-03 KJ E	89,00

### Grand Cherokee®

0301	Mâchoires de frein - essieu arrière	€/jeu
0301.60	92-94 frein à tambour E	88,00

0302	Cylindre de roue	€/unité
0302.60	92-94 gauche E	23,00
0302.61	92-94 droit E	23,00

0307	Plaquettes de frein à disque - ess. ar.	€/jeu
0307.60	93-94 Super Duty D	59,00
0307.61	95-98 Super Duty D	59,00
0307.65	99-04 Super Duty F	72,00

0308	Disque de frein - essieu arrière	€/unité
0308.60	94-98 H	75,00
0308.65	99-04 WJ A	70,00

0309	Mâchoires de frein (frein à main)	€/jeu
0309.60	94-98 jusqu'à n°/châssis 358321 D	76,00
0309.62	95-98 à partir de n°/châssis 358321 D	69,00
0309.65	99-04 WJ D	78,00

0310	Tambour de frein	€/unité
0310.60	92-94 F	86,00

0321	Plaquettes de frein - essieu avant	€/jeu
0321.61	92-98+ Super Duty E	49,00
0321.65	99-04 Super Duty F	69,00
0321.67	02-04 piston double F	96,00

0322	Disque de frein - essieu avant	€/unité
0322.60	92-98 E	79,00
0322.65	99-04 WJ E	72,00

0307	Plaquettes de frein à disque - ess. ar.	€/jeu
0307.60	93-94 Super Duty D	59,00
0307.61	95-98 Super Duty D	59,00
0307.65	99-04 Super Duty F	72,00

0308	Disque de frein - essieu arrière	€/unité
0308.60	94-98 H	75,00
0308.65	99-04 WJ A	70,00

0309	Mâchoires de frein (frein à main)	€/jeu
0309.60	94-98 jusqu'à n°/châssis 358321 D	76,00
0309.62	95-98 à partir de n°/châssis 358321 D	69,00
0309.65	99-04 WJ D	78,00

0310	Tambour de frein	€/unité
0310.60	92-94 F	86,00

0321	Plaquettes de frein - essieu avant	€/jeu
0321.61	92-98+ Super Duty E	49,00
0321.65	99-04 Super Duty F	69,00
0321.67	02-04 piston double F	96,00

0322	Disque de frein - essieu avant	€/unité
0322.60	92-98 E	79,00
0322.65	99-04 WJ E	72,00

voir également : page 22-25

0309



0301



0321/0307



0321/0307



0322/0308



0310



Note !! Nous utilisons exclusivement des plaquettes de frein en métal fritté fabriquées par des entreprises de renommée qui disposent du marquage E+ = Qualité „Sinter Metall Super Duty“

0302



# .Nos pièces d'entretien en un clin d'œil

## .Pièces d'entretien - système d'allumage + croisillons



### Pièces d'entretien - Croisillons

#### Tous les modèles

0703	Croisillon de cardan	€
0703.01	76-04 t/mod. Ø 82 mm	E 21,00
0703.04	93-04 YJ, TJ, XJ - Ø 95 mm	E 56,00
0703.05	76-04 t/mod.vers. renf. Ø 82 mm	E 35,00

#### CJ®

0162	Croisillon - demi-arbre 30	€
0162.01	76-86	E 30,00

#### Wrangler®

0162	Croisillon - demi-arbre 30	€
0162.10	87-95 sans ABS	E 30,00
0162.11	87-95 avec ABS	E 30,00
0162.20	96-05 sans ABS	E 30,00
0162.21	96-05 avec ABS	E 30,00

#### Cherokee®

0162	Croisillon - demi-arbre 30	€
0162.40	84-01 sans ABS	E 30,00
0162.41	84-01 avec ABS	E 30,00



#### CJ®

0409	Tête de distributeur	€
0409.01	80-82 2.5-l. GM	A 23,00
0409.02	83-86 2.5-l. AMC	A 12,00
0409.03	76-77 4.2-l.	A 13,00
0409.04	78-86 4.2-l.	A 16,00
0409.05	76-77 4.9-5.9-l.	A 16,00
0409.06	78-81 4.9-5.9-l.	A 16,00

0410	Doigt distributeur	€
0410.01	80-82 2.5-l. GM	A 11,00
0410.02	83-86 2.5-l. AMC	A 8,00
0410.03	76-77 4.2-l.	A 5,00
0410.04	78-86 4.2-l.	A 5,00
0410.05	76-77 4.9-5.9-l.	A 4,00
0410.06	78-81 4.9-5.9-l.	A 4,00

0416	Jeu de fils de bougie	€/jeu
0416.01	80-82 2.5-l. GM	E 28,00
0416.02	83-86 2.5-l. AMC	E 25,00
0416.03	75-86 4.2-l.	E 25,00
0416.04	75-81 4.9-5.9-l.	E 33,00

0419	Bougie d'allumage	€/unité
0419.01	80-82 2.5-l.	D 2,60
0419.02	76-79 4.2-l.	D 2,60
0419.03	83-86 2.5-l. AMC	D 2,60
0419.04	80-86 4.2-l.	D 2,60
0419.05	76-81 4.9-5.9-l.	D 2,60

#### Wrangler®

0409	Tête de distributeur	€
0409.10	84-90 2.5-l.	A 12,00
0409.11	91-95 2.5-l.	A 13,00
0409.20	96-01 2.5-l.	A 13,00
0409.12	87-90 4.2-l.	A 16,00
0409.13	91-95 4.0-l.	A 9,00
0409.21	96-99 4.0-l.	A 9,00

0410	Doigt distributeur	€
0410.10	84-90 2.5-l. Photo 1	A 8,00
0410.11	91-95 2.5-l. Photo 2	A 3,00
0410.14	94-95 2.5-l. Photo 4	A 10,00
0410.12	87-90 4.2-l. Photo 3	A 5,00
0410.13	91-95 4.0-l. Photo 2	A 3,00
0410.15	94-95 4.0-l. Photo 4	A 10,00
0410.20	96-01 2.5-l. Photo 4	A 10,00
0410.21	96-99 4.0-l. Photo 4	A 10,00

0416	Jeu de fils de bougie	€/jeu
0416.10	87-90 2.5-l.	F 30,00
0416.11	91-95 2.5-l.	F 30,00
0416.12	87-90 4.2-l.	E 25,00
0416.13	91-95 4.0-l.	E 44,00
0416.20	96-01 2.5-l.	F 30,00
0416.21	96-00 4.0-l.	E 44,00

0419	Bougie d'allumage	€/unité
0419.10	87-95 2.5-l.	D 2,60
0419.11	87-90 4.2-l.	D 2,60
0419.12	91-95 4.0-l.	D 2,60
0419.20	96-98 2.5-l. + 4.0-l.	D 2,60
0419.21	99-02 2.5-l. + 4.0-l.	D 3,10
0419.22	03-04 2.4-l.	D 3,80
0419.23	03-05 4.0-l.	D 3,10

#### Cherokee®

0409	Tête de distributeur	€
0409.40	84-90 2.5-l.	A 12,00
0409.41	91-95 2.5-l.	A 13,00
0409.42	84-86 2.8-l. V6	A 14,00
0409.43	87-95 4.0-l.	A 9,00
0409.44	96-98 2.5-l.	A 13,00
0409.45	96-99 4.0-l.	A 9,00

0410	Doigt distributeur	€
0410.40	84-90 2.5-l. Photo 1	A 8,00
0410.41	91-98 2.5-l. Photo 2	A 3,00
0410.42	87-98 4.0-l. Photo 2	A 3,00
0410.43	94-98 2.5-l. Photo 4	A 10,00
0410.44	94-99 4.0-l. Photo 4	A 10,00

0416	Jeu de fils de bougie	€/jeu
0416.40	84-90 2.5-l.	F 30,00
0416.41	91-98 2.5-l.	F 30,00
0416.42	87-90 4.0-l.	E 29,00
0416.43	91-99 4.0-l.	E 44,00

0419	Bougie d'allumage	€/unité
0419.40	84-86 2.5-l. mot. à carbur.	D 2,60
0419.41	87-98 2.5-l. mot. à inj.	D 2,60
0419.42	84-86 2.8-l. mot. à carbur.	D 2,60
0419.43	87-90 4.0-l.	D 2,60
0419.44	91-98 4.0-l.	D 2,60
0419.45	99-01 2.5 + 4.0-l.	D 3,10
0419.46	02-04 2.4-l.	D 3,80
0419.50	02-04 3.7-l.	D 3,80

#### Grand Cherokee®

0409	Tête de distributeur	€
0409.60	93-95 4.0-l.	A 9,00
0409.61	93-95 5.2-l.	A 13,00
0409.62	96-98 4.0-l.	A 9,00
0409.63	96-98 5.2 + 5.9-l.	A 13,00

0410	Doigt distributeur	€
0410.60	92-95 4.0-l. Photo 2	A 3,00
0410.61	93-95 5.2-l. Photo 5	A 5,00
0410.62	92-98 4.0-l. Photo 4	A 10,00
0410.63	96-98 5.2+5.9-l. Photo 5	A 5,00

0416	Jeu de fils de bougie	€/jeu
0416.60	93-98 4.0-l.	E 44,00
0416.61	93-98 5.2+5.9-l.	E 48,00

0419	Bougie d'allumage	€/unité
0419.60	92-98 4.0-l.	D 2,60
0419.61	92-96 5.2-l.	D 2,60
0419.62	97-98 5.2 + 5.9-l.	D 2,60
0419.65	99-04 4.0-l.	D 3,10
0419.66	99-04 4.7-l.	D 3,10

# Batteries Optima

## Optima - Redtop 12V

A cause de leur technologie SpiralCell® unique, les batteries Optima-Redtop joignent les caractéristiques de produit de plusieurs anciennes batteries démarreur. La technologie SpiralCell® offre des capacités

démarreur excellentes dès la première seconde - même pendant des différences de température extrêmes de +40°C à -40°C. La construction solide, protégée à fuir et absolument rési-

stante à l'usure résiste aux vibrations extrêmes et livre la puissance pure. Le petit décharge automatique est un avantage additionnel de la puissance d'Optima.



Réf.	8012870008882	8022500008882	8032510008882	8042500008882	8202550008882	8352550008882	8222550008882	8103550008882
Type	RT C 4,2	RT S 4,2	RTR 4,2	RT U 4,2	RT S 3,7	RT R 3,7	RT U 3,7	RT S 2,1
BCI group	34C	34	34R	34/78	25	35	75/25	6 Volt
A: mm	245	245	255	245	229	229	229	253
B: mm	184	173	173	173	168	168	168	176
C: mm	200	200	200	200	197	197	197	203
D: mm	172	172	172	172	172	172	172	83
E: mm	175	175	175	175	171	171	171	90
F: mm	254	254	254	254	237	237	237	254
G: mm	204	140	140	140	197	197	197	195
H: mm				82			200	
Pôle positif	milieu	gauche	droit	gauche	gauche	droit	gauche	milieu
Pôle**	1	1	1	1 & 21	1	1	1 & 21	1
Courant de démarrage à froid (EN):A	815	815	815	815	730	730	730	815
Capacité (EN): Ah	50	50	50	50	44	44	44	50
Capacité de réserve (BCI): Min	110	110	110	110	90	90	90	110
Poids: kg	17,2	17,2	17,2	17,6	14,4	14,4	15	8,3
Euro /pièce	D 165,00	D 165,00	D 165,00	D 170,00	D 145,00	D 145,00	D 150,00	D 150,00

## Optima Yellowtop™ 12 V

L'Optima-Yellowtop absolument résistante à l'usure joint les caractéristiques d'une batterie démarreur avec celles d'une batterie d'entraînement par sa technologie SpiralCell®. La bat-

terie Yellowtop offre une durée d'existence plus longue, des capacités de réserve plus grandes et un approvisionnement de courant sûr - aussi en cas d'humidité, de chaleur, de boue ou de vibrations extrêmes. Car elle garde une tension élevée pendant le

décharge, on peut utiliser une grande partie de son énergie stockée. Elle fait saillie aux cycles très forts sans de grandes pertes de capacité et est parfaitement propre à l'utilisation pendant les saisons à cause de son petit décharge automatique.



Réf.	8511870008882	8122540008882	8142540008882	8711760008882	8701760008882	8731760008882	8721760008882
Type	YT S 5,5	YT S 4,2	YT U 4,2	YT S 2,7	YT S 2,7 J	YT R 2,7	YT R 2,7 J
BCI group	D31A	D34	D34/78	D51	D51	D51R	D51R
A: mm	317	245	245	228	228	228	228
B: mm	218	173	173	201	201	201	201
C: mm	238	200	200	227	227	227	227
D: mm	158	172	172	121	121	121	121
E: mm	165	175	175	129	129	129	129
F: mm	325	254	254	237	237	237	237
G: mm	253	140	140	185	185	185	185
H: mm			82				
Pôle positif	milieu	gauche	gauche	gauche	gauche	droit	droit
Pôle**	1	1	1 & 21	1	3	1	3
Courant de démarrage à froid (EN):A	975	765	765	510	510	510	510
Capacité (EN): Ah	75	55	55	41	41	41	41
Capacité de réserve (BCI): Min	155	120	120	70	70	70	70
Poids: kg	26,5	19,5	19,9	11,6	11,6	11,6	11,6
Euro / pièce	D 295,00	D 203,00	D 208,00	D 165,00	D 165,00	D 165,00	D 165,00

## Optima Bluetop 12 V

Deux variations, un résultat: toujours la bonne choix pour l'utilisation au domaine maritime - ce sont les batteries Optima-Bluetop. Soit la batterie démarreur puissante qui livre une puissance démarreur optimale - même en cas d'un moteur humide ou d'une utilisation pendant une longue durée soit la batterie d'entraînement qui approvisionne l'équipement électrique complet - même après une longue temps d'arrêt. Si vous avez besoin d'une puissance élevée, l'Optima TrollFury est la choix parfaite: par son abri particulier on peut faire monter deux batteries facultativement en série ou parallèlement pour les systèmes de 12 ou 24 Volt. Pour cette raison l'Optima-Bluetop (à monter variablement) est parfait pour des bateaux où il faut combiner les exigences différentes dépendant de leurs conditions d'utilisation et leur besoin de courant.



Réf.	8521880008882	8162530008882	8062520008882
Type	BT DC 5,5	BT DC 4,2	BT SLI 4,2
BCI group	D31M	D34M	34M
A: mm	317	245	245
B: mm	218	173	173
C: mm	238	200	200
D: mm	158	172	172
E: mm	165	175	175
F: mm	325	254	254
G: mm	253	140	140
H: mm	253	90	90
Pôle positif	milieu	gauche	gauche
Pôle**	1 & S	1 & S	1 & S
Courant de démarrage à froid (EN):A	975	765	815
Capacité (EN): Ah	75	55	50
Capacité de réserve (BCI): Min	155	120	110
Poids: kg	26,5	19,7	17,4
Euro / pièce	D 295,00	D 208,00	D 170,00

## OPTIMA TROLLFURY™



Réf.	988112
Type	Bluetop Trollfury
Longueur: mm	581
Hauteur: mm	213
Largeur: mm	213
Euro / pièce	36,00



# .Blocages de différentiel

Auburn Gear Ected Locker, ARB Air Locker

## Ected Locker

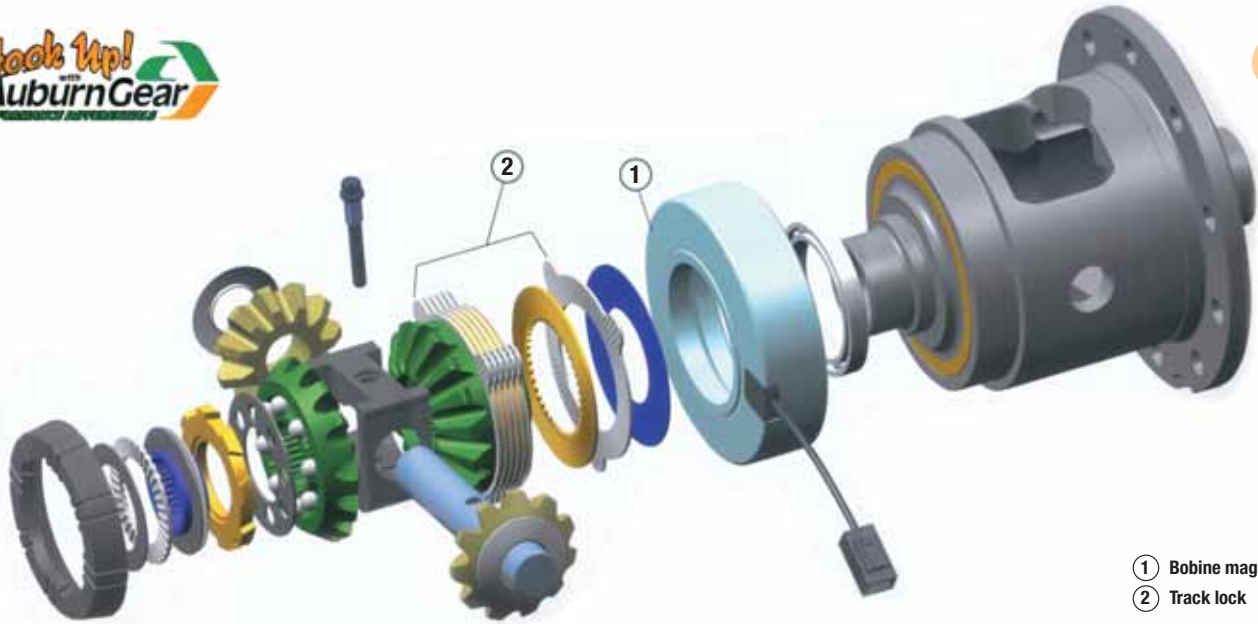

**NEW!**

- ① Bobine magnetique
- ② Track lock

Dans les conditions normales le blocage ECTED offre tous les avantages d'un différentiel limited Slip. Pour les balades tout terrain on peut le bloquer à 100 % simplement en pressant le poussoir.

0138	Ected Locker essieu avant				€
0138.05	72-03	CJ, YJ, XJ, ZJ, TJ	Dana 3.07-3.54	H	990,00
0138.06	72-03	CJ, YJ, XJ, ZJ, TJ	Dana 3.73-4.88	H	990,00

0138	Ected Locker essieu arrière					€
0138.20	72-86	CJ	AMC 20	3.07-4.11	H	990,00
0138.21	85-89	YJ, XJ	Dana 35	2.73-3.31	H	990,00
0138.22	85-89	YJ, XJ	Dana 35	3.54-4.88	H	990,00
0138.23	90-05	CJ, YJ, XJ, ZJ, TJ	Dana 35	2.73-3.31	H	990,00
0138.24	90-05	CJ, YJ, XJ, ZJ, TJ	Dana 35	3.54-4.88	H	990,00

## ARB Air Locker



0138	Air Locker essieu avant				€
0138.01	72-03	CJ, YJ, XJ, ZJ, TJ	Dana 30 3.07-3.54	J	860,00
0138.02	72-03	CJ, YJ, XJ, ZJ, TJ	Dana 30 3.73-4.88	J	860,00
0190	Compresseur				€
0190.01	72-03	pour Air Locker		J	280,00

0138	Air Locker essieu arrière					€
0138.10	72-86	CJ	AMC 20	3.07-4.11	J	860,00
0138.11	85-89	YJ, XJ	Dana 35	2.73-3.31	J	860,00
0138.13	85-89	YJ, XJ	Dana 35	3.54-4.88	J	860,00
0138.14	90-05	CJ, YJ, XJ, ZJ, TJ	Dana 35	2.73-3.31	J	860,00
0138.15	90-05	CJ, YJ, XJ, ZJ, TJ	Dana 35	3.54-4.88	J	860,00

# .Blocages de différentiel

## Blocages de différentiel Detroit

### Detroit E-Z Locker



Ce blocage de différentiel de qualité de Tractech a été construit pour approvisionner les conducteurs tout terrain occasionnels avec une bonne traction. Le Detroit EZ Locker fait avancer votre véhicule, même si une roue perd la traction ou se trouve dans l'air. Cette unité évite automatiquement qu'une roue vienne. Par cette raison vous réduisez énormément les chances de vous enfoncer dans la boue, la neige ou la glace. Seulement pour des cages différentiel standard!

Detroit E-Z Locker				€
0139.06	CJ Dana 30	tous modèles	J	368,00
0139.16	YJ/TJ/XJ/ZJ Dana 30	tous modèles	J	368,00
0139.17	YJ/XJ/ZJ Dana 35 ø41mm	3:54-4:88	J	368,00
0139.18	YJ/TJ/XJ/ZJ Dana 35 ø39,5mm	3:54-4:88	J	368,00
0139.26	69-03 Dana 44 HA	3:07-3:73	J	368,00

### Detroit Electrac



Le Detroit Electrac fonctionne comme un blocage de différentiel résistant et activé par le conducteur. Par pression simplement sur le poussoir le Detroit Electrac devient un blocage de différentiel de 100%. L'unité activée offre une traction maximale en cas de balades tout terrain ou même exigences supérieures. Le Detroit Electrac travaille effectivement sans les désavantages d'un compresseur ou d'une pression diminuée dans toutes conditions de roulement.

Detroit Electrac				€
0139.27	70-03 Dana 44 VA	3:07-3:73	J	1198,00
0139.28	70-03 Dana 44 VA	3:92-4:88	J	1198,00
0139.29	69-03 Dana 44 VA	3:07-3:73	J	1198,00
0139.30	69-03 Dana 44 VA	3:92-4:88	J	1198,00

### Detroit Truetrac



Blocage de différentiel automatique selon le système Gearsen Torsen, le blocage est effectué par des roues dentées qui se joignent peu à peu (sans lamelles d'embrayage), résistant complètement à l'usure et bloquant sans saccades.

Detroit True-Trac				€
0139.04	CJ Dana 30	3:07-3:54	J	565,00
0139.05	CJ Dana 30	3:73-4:88	J	565,00
0139.13	YJ/TJ/XJ/ZJ Dana 30	3:07-3:54	J	565,00
0139.14	YJ/TJ/XJ/ZJ Dana 30	3:73-4:88	J	565,00
0139.15	YJ/TJ/XJ/ZJ Dana 35	3:54-4:88	J	565,00
0139.22	69-03 Dana 44 HA	3:07-3:73	J	582,00
0139.23	69-03 Dana 44 HA	3:92-4:88	J	582,00
0139.24	70-03 Dana 44 HA	3:04-3:73	J	582,00
0139.25	70-03 Dana 44 HA	3:92-4:88	J	582,00

### Detroit Locker



Le Locker Detroit est un blocage de différentiel automatique de 100%. Il transmet jusqu'à 100% de puissance à la roue qui a besoin de ce force pour avoir la traction maximale. L'usant sur la rue la roue tournant plus vite est déclenchée et la roue intérieure transmet la force sur la rue. Allant tout droit les deux demi-arbres sont bloqués automatiquement sous force par les roues dentées du différentiel.

Detroit Locker				€
0139.01	CJ modèle 20	3:08-4:88	J	665,00
0139.02	CJ modèle 30	3:07-3:54	J	615,00
0139.03	CJ modèle 30	3:73-4:88	J	615,00
0139.10	YJ/TJ/XJ/ZJ Dana 35	3:54-4:88	J	665,00
0139.11	YJ/TJ/XJ/ZJ Dana 30	3:07-3:54	J	615,00
0139.12	YJ/TJ/XJ/ZJ Dana 30	3:73-4:88	J	615,00
0139.20	70-03 Dana 44 VA	3:07-3:73	J	675,00
0139.21	70-03 Dana 44 VA	3:92-4:88	J	675,00



# .Essieux

## Essieu arrière

**CJ®**

0101	Roulement	€/unité
0101.01	76-86 extérieur - mod. 20 A	18,00
0102	Bague de roulement	€/unité
0102.01	76-86 extérieur - mod. 20 A	11,00
0103	Bague d'étanchéité - huile	€
0103.01	76-86 intérieure - mod. 20 A	8,00
0104	Bague d'étanchéité - huile	€
0104.01	76-86 extérieur - mod. 20 A	9,00
0105	Bague anti-poussière	€
0105.01	76-86 extérieur - mod. 20 A	12,00
0106	Support de roulement	€
0106.01	86 extérieur Dana 44 A	12,00

0109.07/08

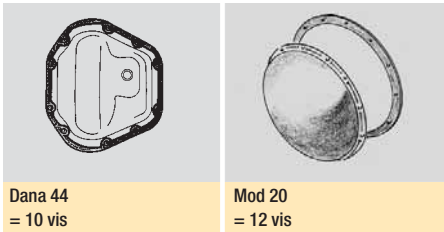

0108	Demi arbre	€
0108.01	76-81 gauche - mod. 20 E	129,00
0108.02	76-81 droit - mod. 20 E	129,00
0108.03	79 gauche - Quad. mod. 20 E	142,00
0108.04	79 droit - Quad. mod. 20 E	142,00
0108.05	82-86 gauche - mod. 20 E	135,00
0108.06	82-86 droit - mod. 20 E	135,00
0108.07	86 gauche - Dana 44 E	276,00
0108.08	86 droit - Dana 44 E	276,00
0109	Kit de demi-arbre	€
0109.01	76-81 gauche - mod. 20 E	250,00
0109.02	76-81 droit - mod. 20 E	250,00
0109.03	79 gauche - Quad. mod. 20 E	264,00
0109.04	79 droit - Quad. mod. 20 E	264,00
0109.05	82-86 gauche - mod. 20 E	264,00
0109.06	82-86 droit - mod. 20 E	264,00
0109	Kit de demi-arbre - vers. renf. (sans homol. TÜV)	€
0109.07	76-81 en une pièce A	637,00
0109.08	82-86 en une pièce A	637,00
0110	Moyeu de roue, y compris les vis	€
0110.01	76-86 arrière - mod. 20 D	99,00
0110.02	76-86 y compris 0111/0124 D	128,00
0111	Kit de petits accessoires	€
0111.01	76-86 y compris la cale A	8,00
0112	Nez de pont	€
0112.01	76-79 arrière - mod. 20 A	65,00
0112.02	80-86 arrière - mod. 20 A	65,00
0112.03	86 arrière - Dana 44 A	71,00
0112.04	75 arrière - Dana 44 A	71,00
0113	Ecrou de blocage	€
0113.01	76-86 mod. 20 A	8,00
0113.02	76-86 Dana 44 A	8,00
0114	Roulement de pignon conique	€
0114.01	76-86 extérieur - mod. 20 A	27,00
0114.02	86 extérieur - Dana 44 A	36,00
0115	Bague de roulement de pignon conique	€
0115.01	76-86 extérieur - mod. 20 A	13,00
0115.02	86 extérieur - Dana 44 A	17,00
0116	Bague d'étanchéité - entrée + écrou	€
0116.10	87-95 mod. 20 A	11,00
0116.20	96-05 Dana 44 A	11,00
0117	Kit de rondelles d'ajustage - pign. con.	€
0117.10	87-95 mod. 20 A	11,00
0117.20	96-05 Dana 44 A	11,00

0118	Bague de roulement de pignon conique	€/côté
0118.10	87-95 intérieure - mod. 20 A	44,00
0118.20	96-05 intérieure - Dana 44 A	44,00
0119	Pignon conique + couronne - modèle 20	€
0119.01	76-86 ratio 2:73 A	545,00
0119.02	76-86 ratio 3:31 A	545,00
0119.03	76-86 ratio 3:54 A	519,00
0119.04	76-86 ratio 4:10 A	510,00
0119	Pignon conique + couronne - modèle 44	€
0119.05	75+86 ratio 2:73 A	540,00
0119.06	75+86 ratio 3:30 A	540,00
0119.07	75+86 ratio 3:54 A	540,00
0119.08	75+86 ratio 4:10 A	540,00
0119.09	75+86 ratio 4:27 A	540,00
0120	Douille de serrage	€
0120.01	76-86 mod. 20 A	7,00
0121	Joint de couvercle	€
0121.01	76-86 mod. 20 A	7,00
0121.02	86 Dana 44 A	7,00
0122	Boulon de roue	€
0122.01	76-86 mod. 20 A	4,00
0123	Roulement de pignon conique	€
0123.01	76-86 intérieure - mod. 20 A	34,00
0123.02	86 intérieure - Dana 44 A	45,00
0124	Kit de roulements de roue	€/côté
0124.01	76-86 extérieur - mod. 20 A	39,00
0124.02	86 extérieur - Dana 44 A	76,00
0125	Bague de réglage	€
0125.01	76-86 extérieur - mod. 20 A	3,00
0126	Cage de différentiel - Trac Lock	€
0126.01	76-86 2:73-3:30 mod. 20 A	794,00
0126.02	76-86 3:54-4:10 mod. 20 A	794,00
0126	Cage de différentiel complet standard 20 (cette référence n'est plus disponible !)	
0127	Roulement de cage	€/unité
0127.01	76-86 mod. 20 A	27,00
0127.02	75+86 Dana 44 A	33,00
0128	Bague de roulement de cage	€/unité
0128.01	76-86 mod. 20 A	16,00
0128.02	75+86 Dana 44 A	19,00
0129	Rondelles de réglage - couronne	€
0129.01	76-86 mod. 20 A	
	Cette référence n'est plus disponible !	
0129.02	75+86 Dana 44 A	29,00
0130	Rondelles - Trac Lock	€
0130.01	76-86 mod. 20 A	130,00
0130.02	75+86 Dana 44 A	180,00
0131	Kit de différentiel - Trac Lock	€
0131.01	76-86 mod. 20 A	296,00
0131.02	75+86 Dana 44 A	332,00
0131	Kit de différentiel - standard	€
0131.03	76-86 mod. 20 A	210,00
0131.04	75+86 Dana 44 A	194,00
0136	Kit de réparation - roulements	€
0136.01	76-86 mod. 20 A	212,00

0136

Kit de roulements comporte : tous les roulements du boîtier de différentiel, y compris : joint, mastic et bague d'étanchéité

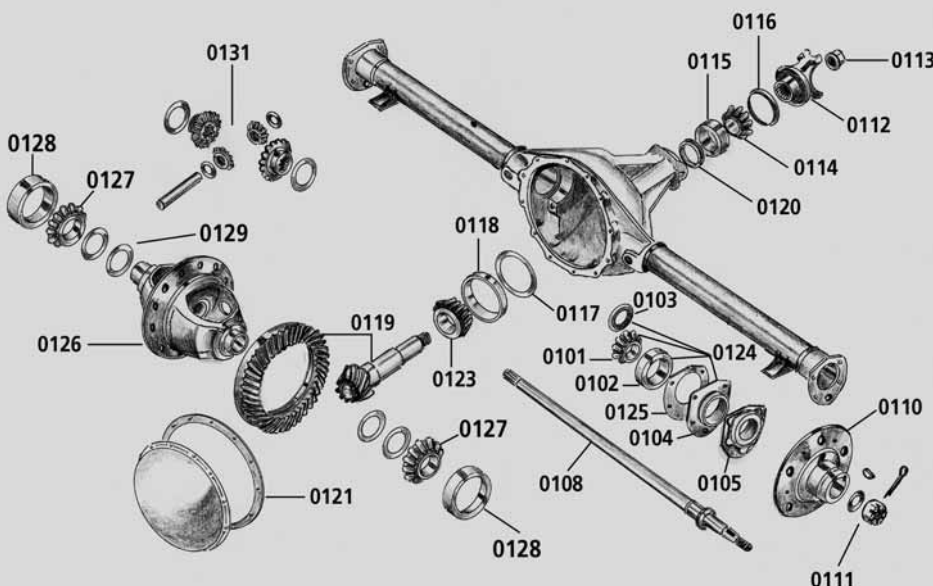



# .Essieux

## Essieu arrière - Dana 35

### Wrangler® Dana 35

0101	Roulement de roue	€/unité
0101.10	87-89 extérieur	A 42,00
0101.11	90-95 extérieur	A 34,00
0101.20	96-05 extérieur	A 34,00
0103	Bague d'étanchéité - huile	€
0103.10	87-89 intérieur	A 14,00
0104	Bague d'étanchéité	€
0104.10	87-89 extérieur - 35 graisse	A 13,00
0104.11	90-95 extérieur - 35 huile	A 15,00
0104.20	96-05 extérieur -35 huile	A 15,00
0106	Support de roulement	€
0106.10	87-89 extérieur	A 7,00
0108	Demi-arbre	€
0108.10	87-89 gauche	F 265,00
0108.12	87-89 droit	F 265,00
0108.13	90-94 gauche	F 350,00
0108.14	90-94 droit	F 350,00
0108.15	95 gauche	F 350,00
0108.16	95 droit	F 350,00
0108.20	96-02 gauche	F 350,00
0108.21	96-02 droit	F 350,00
0108.22	03-05 gauche Dana 35	F 350,00
0108.23	03-05 droit Dana 35	F 350,00

0112	Nez de pont	€
0112.10	87-95 arrière - Ø 82 mm	A 62,00
0112.11	87-95 arrière - Ø 95 mm	A 62,00
0112.20	96-02 arrière - Ø 82 mm	A 62,00
0112.21	96-05 arrière - Ø 95 mm	A 62,00
0114	Kit de roulements de pignon conique	€
0114.10	87-95 extérieur	A 45,00
0114.20	96-05 extérieur	A 45,00
0116	Bague d'étanchéité - entrée + écrou	€
0116.10	87-95	A 11,00
0116.20	96-05	A 11,00
0117	Kit de rondelles d'ajustage - pign. con.	€
0117.10	87-95	A 11,00
0117.20	96-05	A 11,00
0118	Kit de roulements de pignon conique	€
0118.10	87-95 intérieur	A 44,00
0118.20	96-05 intérieur	A 44,00
0119	Pignon conique + couronne	€
0119.10	87-95 ratio 3:07 (43:14)	A 395,00
0119.11	87-95 ratio 3:07 (40:13)	A 550,00
0119.12	87-95 ratio 3:55	A 358,00
0119.13	87-95 ratio 4:11	A 358,00
0119.14	87-95 ratio 3:73	A 358,00
0119.16	87-95 ratio 4:56	A 358,00
0119.20	96-04 ratio 3:07 (43:14)	A 395,00
0119.22	96-02 ratio 3:55	A 358,00

0119.23	96-04 ratio 4:11	J 225,00
0119.24	96-04 ratio 3:73	J 225,00
0119.25	96-04 ratio 4:56	J 225,00
0120	Douille de serrage	€
0120.10	87-95	A 7,00
0120.20	96-05	A 7,00
0121	Joint de couvercle	€
0121.10	87-95 silicone	A 9,00
0121.11	87-95 papier	A 5,00
0121.20	96-05 silicone	A 9,00
0121.21	96-05 papier	A 5,00
0122	Boulon de roue	€
0122.10	87-95	A 5,00
0122.20	96-02	A 5,00
0122.21	03-04 Dana 35	a 5,00
0124	Kit de roulements de roue	€/côté
0124.10	87-89 3 éléments - extérieur	E 70,00
0124.11	90-95 2 éléments - extérieur	E 49,00
0124.20	96-05 2 éléments - extérieur	E 49,00
0126	Kit de cage de différentiel Trac Lock	€
0126.10	87-95 ratio 3:07 (43:14)	F 610,00
0126.11	87-95 ratio 3:07 (40:13)	F 610,00
0126.12	87-95 ratio 3:55-4:56	F 610,00
0126.20	96-04 ratio 3:07	F 610,00
0126.21	96-04 ratio 3:55-4:11	F 610,00
0126	Kit de cage de différentiel standard	€
0126.13	87-95 ratio 3:07 (43:14)	F 530,00
0126.14	87-95 ratio 3:07 (40:13)	F 530,00
0126.15	87-95 ratio 3:55-4:11	F 530,00
0126.22	96-04 ratio 3:07	F 530,00
0126.23	96-04 ratio 3:55-4:11	F 530,00
0127	Kit de roulements de cage	€
0127.10	87-95	A 63,00
0127.20	96-05	A 63,00
0129	Rondelles de réglage - couronne	€
0129.10	87-95	A 50,00
0129.20	96-05	A 50,00
0129.22	03-05 Rubicon	A 50,00
0130	Rondelles Trac Lock	€
0130.10	87-95	A 147,00
0130.20	96-05	A 147,00
0130.22	03-05 Rubicon	A 147,00
0131	Kit de différentiel - Trac Lock (y compr. 0130)	€
0131.10	87-95	A 325,00
0131.20	96-05	A 325,00
0131	Kit de différentiel - standard	€
0131.11	87-95	A 179,00
0131.21	96-05	A 179,00
0132	Additif d'huile	€
0132.10	87-96 avec Trac Lock	A 7,00
0132.20	97-05 avec Trac Lock	A 7,00
0133	Vis pour boulon de différentiel	€
0133.10	87-95 Dana 35	A 5,00
0133.20	96-05 Dana 35	A 5,00
0135	Circlip	€
0135.10	90-95	A 9,00
0135.20	96-05	A 9,00
0136	Kit de réparation - roulements	€
0136.10	87-95	A 162,00
0136.20	96-02	A 162,00

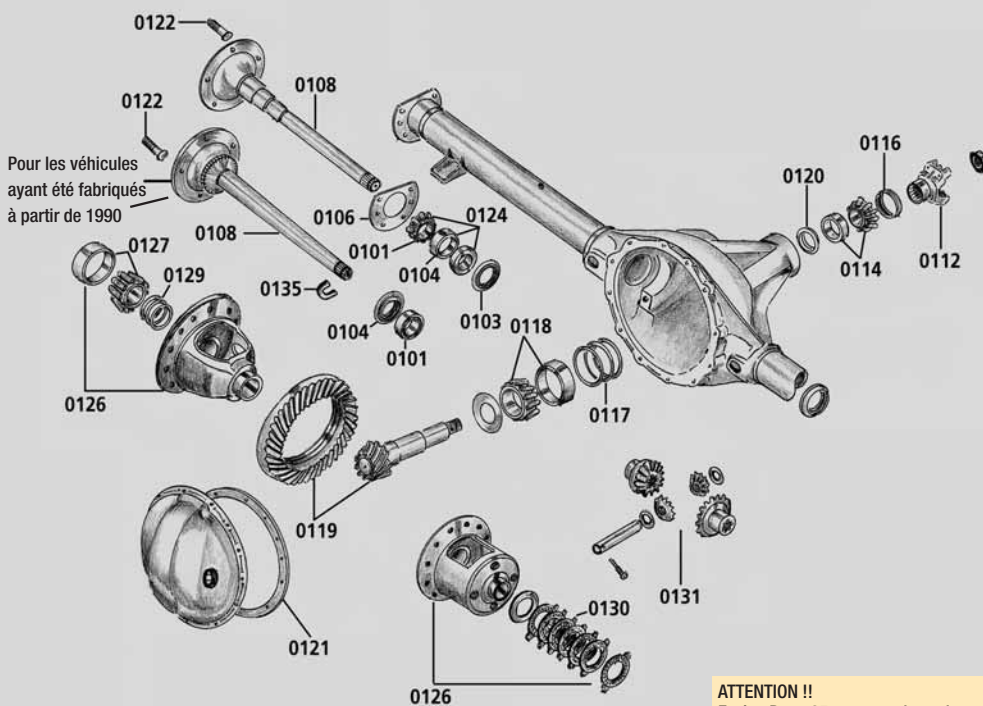

0132



0136



0136



Dana 35

Dana 44

Chrysler 8,25

# .Essieux

## Essieu arrière - Dana 35, Dana 44, Chrysler 8,25

### Cherokee®

0101	Roulement de roue		€/unité
0101.40	87-89	extérieur	A 42,00
0101.41	90-95	extérieur	A 34,00
0101.42	96-01	extérieur	A 34,00
0101.43	02-05	extérieur - 8,25 KJ	A 49,00
0103	Bague d'étanchéité - huile		€
0103.40	85-89	intérieure	A 14,00
0104	Bague d'étanchéité		€
0104.40	85-89	extérieur - 35 graisse	A 13,00
0104.41	90-95	extérieur - 35 huile	A 15,00
0104.42	96-01	extérieur - 35 huile	A 15,00
0104.43	02-05	extérieur - 8,25 huile KJ	A 15,00
0106	Support de roulement		€
0106.40	85-89	extérieur	A 7,00
0108	Demi-arbre		€
0108.40	85-89	gauche	F 265,00
0108.41	85-89	droit	F 265,00
0108.42	90-93	gauche	F 350,00
0108.43	90-93	droit	F 350,00
0108.44	94-96	gauche	F 350,00
0108.45	94-96	droit	F 350,00
0108.46	97-01	gauche	F 350,00
0108.47	97-01	droit	F 350,00
0108.48	02-04	gauche 8,25 KJ	G 210,00
0108.49	02-04	droit 8,25 KJ	G 210,00
0112	Nez de pont		€
0112.40	85-01	arrière - Ø 82 mm	A 62,00
0112.41	85-01	arrière - Ø 95 mm	A 62,00
0112.42	02-04	8,25 KJ	G 68,00
0114	Kit de roulements de pignon conique		€
0114.40	85-01	extérieur	A 45,00

0114.41	02-05	extérieur	KJ	A	45,00
0116	Bague d'étanchéité - entrée + écrou		€		
0116.40	85-95			A	11,00
0116.41	96-01			A	11,00
0116.42	02-04	8,25	KJ	A	17,00
0117	Kit de rondelles d'ajustage - pign. con.		€		
0117.40	85-01			A	11,00
0117.41	02-05	0.20 8,25	KJ	A	69,00
0118	Kit de roulements de pignon conique		€		
0118.40	85-01	intérieure		A	44,00
0118.41	02-05	intérieure 8,25 KJ		A	69,00
0119	Pignon conique + couronne		€		
0119.40	85-01	ratio 3:07		A	395,00
0119.41	85-01	ratio 3:55		A	358,00
0119.42	85-01	ratio 4:11		A	358,00
0119.43	85-01	ratio 3:73		A	358,00
0119.45	85-01	4:56		A	358,00
0119.46	02-05	3.75/3.73 8,25 KJ		G	330,00
0119.47	02-04	3.75/4.10 8,25 KJ		G	330,00
0119.48	04-05	M10/3.73 8,25 KJ		G	330,00
0119.49	04-05	M10/4.10 8,25 KJ		G	330,00
0120	Douille de serrage		€		
0120.40	85-01			A	7,00
0120.41	02-05	8,25 KJ		A	7,00
0121	Joint de couvercle		€		
0121.40	85-05	silicone		A	9,00
0122	Boulon de roue		€		
0122.40	85-01			A	5,00
0122.41	02-05	8,25 KJ		A	5,00
0124	Kit de roulements de roue		€/côté		
0124.40	85-89	3 éléments - extérieur	E	70,00	
0124.41	90-01	2 éléments - extérieur	E	49,00	
0124.42	02-05	2 éléments 8,25 KJ	G	62,00	

0126	Kit de cage de différentiel Trac Lock		€		
0126.40	85-01	ratio 3:07 43:14	F	610,00	
0126.41	85-01	ratio 3:07 40:13	F	610,00	
0126.42	85-01	ratio 3:55-4:56	F	610,00	
0126.48	03-04	375 1 8,25 KJ		sur demande	
0126.49	04-05	M10 8,25 KJ		sur demande	
0126	Kit de cage de différentiel standard		€		
0126.43	85-01	3:07 Ratio 43:14	F	530,00	
0126.44	85-01	3:07 Ratio 40:13	F	530,00	
0126.45	85-01	3.55-4.11 Ratio	F	530,00	
0126.46	02-04	3.75 vissage 8,25 KJ		sur demande	
0126.47	04-05	M10x1" 8,25 KJ		sur demande	
0127	Kit de roulements de cage		€		
0127.40	85-01	4 éléments	A	63,00	
0127.41	02-05	8,25 KJ	A	75,00	
0129	Rondelles de réglage - couronne		€		
0129.40	85-01		A	50,00	
0130	Rondelles Trac Lock		€		
0130.40	85-01		A	147,00	
0131	Kit de différentiel - Trac Lock (y compr. 0130)		€		
0131.40	85-01		A	325,00	
0131	Kit de différentiel - standard		€		
0131.41	85-01	cage: Ø 41,3	A	179,00	
0131.42	85-01	cage: Ø 39,6	A	179,00	
0131.43	04-05	8,25 KJ	G	220,00	
0132	Additif d'huile		€		
0132.40	85-05	avec Trac Lock	A	7,00	
0133	Vis pour boulon de différentiel		€		
0133.40	84-01	Dana 35	A	5,00	
0135	Circlip		€		
0135.40	90-01		A	9,00	
0135.41	02-05	8,25 KJ	G	3,00	
0136	Kit de réparation roulements		€		
0136.40	84-01		A	162,00	

### Grand Cherokee®

0101	Roulement de roue		€/unité
0101.60	92-98	extérieur Dana 35	A 34,00
0101.61	96-98	extérieur Dana 44	A 34,00
0101.62	99-04	extérieur Dana 44	G 70,00
0104	Bague d'étanchéité - huile		€
0104.60	92-98	extérieur huile	A 15,00
0104.61	96-98	extérieur huile Dana 44	A 15,00
0104.62	99-04	extérieur huile Dana 44	A 9,00
0106	Support de roulement		€
0106.60	99-04	extérieur - Dana 35	A 16,00
0106.61	99-04	extérieur - Dana 35	G 30,00
0108	Demi-arbre		€
0108.60	92-93	gauche - Dana 35	F 350,00
0108.61	92-93	droit - Dana 35	F 350,00
0108.62	94-98	gauche+ fr. à disqu. Dana 35	F 375,00
0108.63	94-98	droit+ fr. à disqu. Dana 35	F 375,00
0108.64	96-98	gauche - Dana 44	A 450,00
0108.65	96-98	droit - Dana 44	A 450,00
0108.66	99-04	gauche - sans Vari-LokA	450,00
0108.67	99-04	droit - sans Vari-Lok	A 450,00
0108.68	99-04	gauche - Vari-Lok	G 490,00
0108.69	99-04	droit - Vari-Lok	G 490,00
0112	Nez de pont		€
0112.60	92-98	Ø 82 mm Dana 35	A 62,00
0112.61	92-98	Ø 95 mm Dana 35	A 62,00
0112.64	96-98	Dana 44	H 80,00
0112.65	99-04	Dana 44	H 95,00
0114	Roulements de pignon conique		€
0114.60	92-98	extérieur - Dana 35	A 45,00
0114.63	96-98	extérieur - Dana 44	A 45,00
0114.65	99-04	extérieur - Dana 44	A 45,00
0116	Bague d'étanchéité - entrée		€
0116.60	92-98	Dana 35	A 11,00
0116.63	96-98	Dana 44	A 11,00
0116.64	99-04	intérieure	A 25,00

0116.65	99-04	extérieur	A	15,00	
0117	Kit de rondelles d'ajustage - pign. con.		€		
0117.60	92-98	Dana 35	A	11,00	
0117.63	96-98	Dana 44	A	11,00	
0118	Kit de roulements de pignon conique		€		
0118.60	92-95	intérieur - Dana 35	A	44,00	
0118.61	96-98	intérieur - Dana 44	A	69,00	
0118.65	99-04	intérieur - Dana 44	A	69,00	
0119	Pignon conique + couronne (Dana 35)		€		
0119.60	92-98	ratio 3:07 Ratio 43:14	A	395,00	
0119.62	92-98	ratio 3:55 Ratio	A	358,00	
0119.63	92-98	ratio 4:11 Ratio	A	358,00	
0119.64	92-98	ratio 3:73 Ratio	A	358,00	
0119.65	96-98	ratio 3:73 Dana 44	A	478,00	
0119.66	99-01	ratio 3:73 9,5 mm*	A	392,00	
0119.67	99-04	ratio 3:73 - 11 mm*	A	530,00	
0119.68	99-01	ratio 3:91 - 9,5 mm*	A	530,00	
0119.69	99-01	ratio 3:91 - 11 mm*	A	530,00	
0119.70	02-04	ratio 3:55 - Dana 44		sur demande	
0120	Douille de serrage		€		
0120.60	92-98	Dana 35	A	7,00	
0120.61	96-98	Dana 44	A	13,00	
0120.63	99-04	Dana 44	A	15,00	
0121	Joint de couvercle (silicone)		€		
0121.60	92-95	Dana 35	A	9,00	
0121.61	96-05	Dana 44	A	9,00	
0122	Boulon de roue		€		
0122.60	92-93	frein à tamb.	A	5,00	
0122.61	94-98	frein à disque	A	5,00	
0122.62	99-04	Dana 44	A	5,00	
0124	Kit de roulements de roue		€/côté		
0124.60	92-98	2 éléments - extérieur Dana 35	E	49,00	
0124.61	96-98	2 éléments - extérieur Dana 44	E	49,00	
0124.63	99-04	2 éléments extérieur Dana 44	G	79,00	
0126	Kit de cage de différentiel Trac Lock		€		
0126.60	92-98	3:07 (43:14)	F	610,00	
0126.61	92-98	3:07 (40:13)	F	610,00	
0126.62	92-98	3:55-4:11	F	610,00	
0126.68	96-98	Dana 44	A	615,00	

0126.69	99-01	sans Vari-Lok 9,5 mm*	A	661,00	
0126.70	99-01	sans Vari-Lok 11 mm*		sur demande	
0126.71	99-01	avec Vari-Lok 9,5 mm*		sur demande	
0126.72	99-04	avec Vari-Lok 11 mm*		sur demande	
* = diamètre de vis					
0126	Kit de cage de différentiel standard		€		
0126.63	92-98	ratio 3:07 43:14	F	530,00	
0126.64	92-98	ratio 3:07 40:13	F	530,00	
0126.65	92-98	ratio 3:55-4:11	A	530,00	
0126.66	96-98	Dana 44	G	445,00	
0127	Kit de roulements de cage		€		
0127.60	92-98	4 éléments Dana 35	A	63,00	
0127.61	96-98	4 éléments Dana 44	A	75,00	
0127.65	99-04	4 éléments Dana 44	A	75,00	
0129	Rondelles de réglage - couronne		€		
0129.60	92-98	Dana 35	A	50,00	
0129.61	96-98	Dana 44	G	52,00	
0130	Rondelles Trac Lock		€		
0130.60	92-98	Dana 35	A	147,00	
0130.61	96-98	Dana 44	A	137,00	
0130.63	99-01	sans Vari-Lok	G	180,00	
0131	Kit de différentiel - Trac Lock (y compr. 0130)		€		
0131.60	92-98	Dana 35	A	325,00	
0131.62	96-98	Dana 44	A	384,00	
0131.65	99-01	sans Vari-Lok	G	546,00	
0131	Kit de différentiel - standard		€		
0131.61	92-98	Dana 35	A	179,00	
0131.63	96-98	Dana 44	A	190,00	
0131.64	99-04	Dana 44	A	190,00	
0132	Additif d'huile		€		
0132.60	92-04	avec Trac Lock	A	7,00	
0133	Vis pour boulon de différentiel		€		
0133.60	92-98	Dana 35	A	5,00	
0133.61	99-04	Dana 44	A	5,00	
0135	C-Clip		€		
0135.60	92-98	Dana 35	A	9,00	
0135.61	96-98	Dana 44	A	11,00	
0136	Kit de réparation roulements		€		
0136.60	92-98	Dana 35	A	162,00	

Vari-Lok = avec transmission Quadra

# .Essieux

## Essieu avant

### Wrangler®

<b>0144</b>	<b>Boulon de roue</b>		€
0144.10	87-89	A	4,00
0144.11	90-95	A	4,00
0144.20	96-97	A	4,00
<b>0151</b>	<b>Kit de roulements (seulement r. conique)</b>		€
0151.10	87-89	7 éléments	F 97,00
<b>0155</b>	<b>Moyeu de roue complet</b>		€
0155.10	87-89	E	274,00
0155.11	90-93	E	274,00
0155.12	94-95	E	274,00
0155.20	96-99	E	274,00
0155.21	00-05	E	274,00
<b>0159</b>	<b>Fusée</b>		€
0159.10	87-89	droite	A 189,00
0159.11	87-89	gauche	A 189,00
0159.12	90-95	droite	A 214,00
0159.13	90-95	gauche	A 214,00
0159.20	96-05	droite	A 214,00
0159.21	96-05	gauche	A 214,00
<b>0160</b>	<b>Axe-pivot de fusée</b>		€
0160.10	87-95	supérieur	E 51,00
0160.20	96-05	supérieur	E 51,00
<b>0161</b>	<b>Axe-pivot de fusée</b>		€
0161.10	87-95	inférieur	E 51,00
0161.20	96-05	inférieur	E 51,00
<b>0162</b>	<b>Croisillon - demi-arbre</b>		€
0162.10	87-95	sans ABS	E 30,00
0162.11	87-95	avec ABS	E 30,00
0162.20	96-05	sans ABS	E 30,00
0162.21	96-05	avec ABS	E 30,00
<b>0163</b>	<b>Demi-arbre</b>		€
0163.10	87-89	gauche	A 339,00
0163.11	87-89	droit	A 339,00
0163.12	90-95	gauche sans ABS	A 339,00
0163.13	90-95	droit sans ABS	A 339,00

0163.20	96-05	gauche avec ABS	A	430,00
0163.21	96-05	droit avec ABS	A	439,00
0163.22	96-02	gauche sans ABS	A	339,00
0163.23	96-02	droit sans ABS	A	339,00
<b>0164</b>	<b>Ecrou de nez de pont</b>		€	
0164.10	87-95		A	4,00
0164.20	96-04		A	4,00
<b>0165</b>	<b>Nez de pont</b>		€	
0165.10	87-95		A	80,00
0165.20	96-05		A	80,00
<b>0166</b>	<b>Bague d'étanchéité - entrée - huile</b>		€	
0166.10	87-95		A	8,00
0166.20	96-02		A	8,00
<b>0167</b>	<b>Kit de roulements de pignon conique</b>		€	
0167.10	87-95	extérieur	A	45,00
0167.20	96-05	extérieur	A	45,00
<b>0168</b>	<b>Kit de roulements de pignon conique</b>		€	
0168.10	87-95	intérieur	A	49,00
0168.20	96-05	intérieur	A	49,00
<b>0169</b>	<b>Rondelles de réglage et joint d'étanchéité</b>		€	
0169.10	87-95		A	31,00
0169.20	96-02		A	31,00
0169.21	03-05		A	31,00
<b>0170</b>	<b>Pignon conique + couronne avec roulement</b>		€	
0170.10	87-95	ratio 3:07	A	390,00
0170.11	87-95	ratio 3:55	A	390,00
0170.12	87-95	ratio 4:10	A	390,00
0170.14	87-95	ratio 4:56	A	390,00
0170.20	96-05	ratio 3:07	A	390,00
0170.21	96-02	ratio 3:55	A	390,00
0170.22	96-05	ratio 3:73	A	390,00
0170.23	96-04	ratio 4:10	A	390,00
0170.24	96-04	ratio 4:56	A	390,00
<b>0171</b>	<b>Bague d'étanchéité - intérieure - huile</b>		€	
0171.10	87-95		A	8,00
0171.20	96-05		A	8,00
<b>0173</b>	<b>Kit de roulements de cage</b>		€	
0173.10	87-95		A	63,00

0173.20	96-05		A	63,00
<b>0174</b>	<b>Kit de cage (y compr. : kit de diff. + roulements)</b>		€	
0174.10	87-89	3:07-3:55	A	390,00
0174.11	87-89	3:73-4:56	A	390,00
0174.12	90-95	3:07-3:55	A	390,00
0174.13	90-95	3:73-4:56	A	390,00
0174.20	96-05	3:07-3:55	A	390,00
0174.21	96-05	3:73-4:56	A	390,00
<b>0175</b>	<b>Kit de différentiel</b>		€	
0175.10	87-95		A	166,00
0175.20	96-05		A	175,00
<b>0177</b>	<b>Joint d'étanchéité de couvercle</b>		€	
0177.10	87-95		A	6,00
0177.20	96-02		A	6,00
<b>0178</b>	<b>Bague d'étanchéité - contacteur de transm. int.</b>		€	
0178.11	87-95	Ø 53,80 mm	A	12,00
<b>0179</b>	<b>Capsule à dépression</b>		€	
0179.10	87-89		A	180,00
0179.11	90-95		A	147,00
<b>0180</b>	<b>Joint d'étanchéité - contacteur de transm. int.</b>		€	
0180.10	87-95		A	7,00
<b>0181</b>	<b>Fourchette</b>		€	
0181.10	87-90		A	29,00
0181.11	91-95		A	29,00
<b>0182</b>	<b>Douille compressible</b>		€	
0182.20	96-05		G	17,00
<b>0183</b>	<b>Roulement</b>		€	
0183.10	87-95		A	6,00
<b>0184</b>	<b>Arbre d'entraînement</b>		€	
0184.10	87-95	intérieur	A	176,00
<b>0185</b>	<b>Manchon coulissant</b>		€	
0185.10	87-95	intérieur	A	65,00
<b>0186</b>	<b>Rondelle d'étanchéité</b>		€	
0186.10	87-95	matière plastique	A	4,00
0186.20	96-02	matière plastique	A	4,00
<b>0187</b>	<b>Kit Axe-pivot de fusée</b>		€	
0187.10	87-95		E	99,00
0187.20	96-05		E	99,00

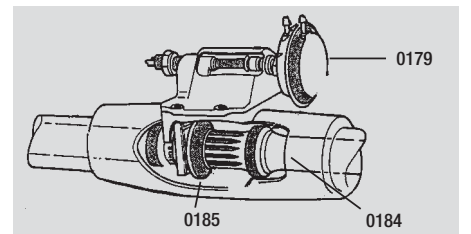
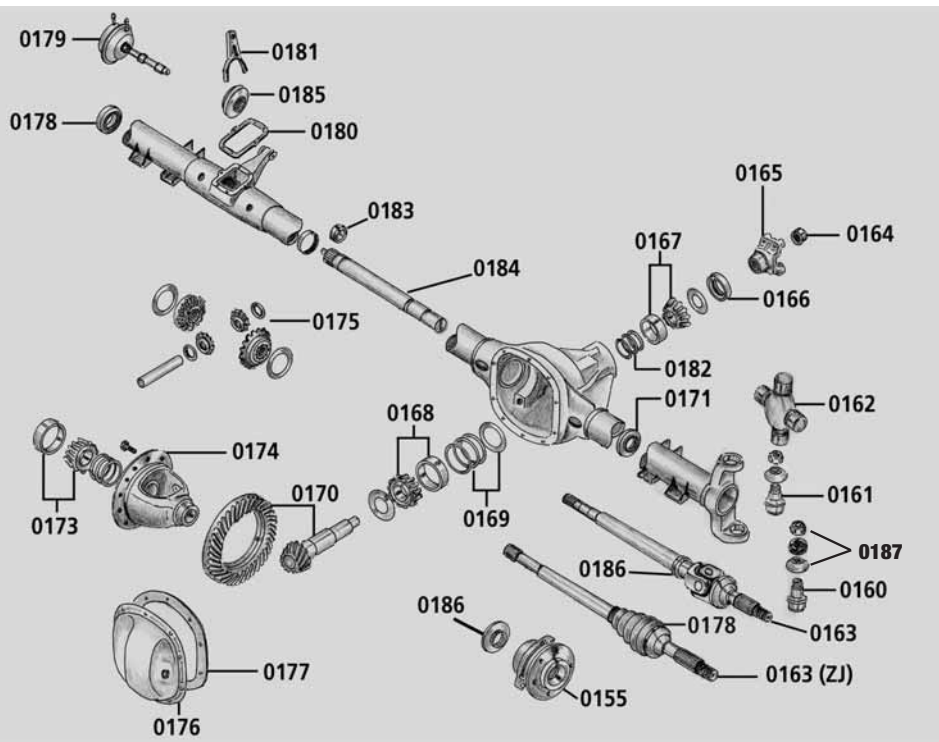

ATTENTION !! 0155 est un moyeu de roue complètement pré-assemblé.



0151

# .Essieux

## Essieu avant

### Cherokee®

<b>0144</b>	<b>Boulon de roue</b>		€
0144.40	87-89	A	4,00
0144.41	90-98	A	4,00
<b>0151</b>	<b>Kit de roulem. de roue (seulem. avec roul. con.)</b>		€
0151.40	84-89	7 éléments	F 97,00
<b>0155</b>	<b>Moyeu de roue complet</b>		€
0155.40	84-89	E	274,00
0155.41	90-93	E	274,00
0155.42	94-98	E	274,00
0155.43	01	E	274,00
0155.44	02-05	sans ABS	sur demande
0155.45	02-05	droit, avec ABS	sur demande
0155.46	02-05	gauche, avec ABS	sur demande
<b>0159</b>	<b>Fusée</b>		€
0159.40	84-89	droit	A 189,00
0159.41	84-89	gauche	A 189,00
0159.42	90-01	droit	A 214,00
0159.43	90-01	gauche	A 214,00
<b>0160</b>	<b>Axe-pivot de fusée</b>		€
0160.40	84-95	supérieur	E 51,00
0160.41	96-01	supérieur	E 51,00
<b>0161</b>	<b>Axe-pivot de fusée</b>		€
0161.40	84-95	inférieur	E 51,00
0161.41	96-01	inférieur	E 51,00
0161.42	02-03	inférieur	E 45,00
0161.43	04-05	inférieur	E 45,00
<b>0162</b>	<b>Croisillon - demi-arbre</b>		€
0162.40	84-01	sans ABS	E 30,00
0162.41	84-01	avec ABS	E 30,00
<b>0163</b>	<b>Demi-arbre</b>		€
0163.44	84-94	droit, 2.1 mot. Diesel	A 339,00
0163.40	84-99	gauche, sans ABS	A 339,00
0163.41	84-99	droit, sans ABS	A 407,00
0163.42	90-01	gauche, avec ABS	A 495,00
0163.43	90-01	droit, avec ABS	A 495,00

### Grand Cherokee®

<b>0144</b>	<b>Boulon de roue</b>		€
0144.60	92-98	A	4,00
<b>0155</b>	<b>Moyeu de roue complet</b>		€
0155.60	92-98	E	274,00
0155.62	99-04	E	274,00
<b>0159</b>	<b>Fusée</b>		€
0159.60	92-98	droit	A 214,00
0159.61	92-98	gauche	A 214,00
0159.62	99-04	droit	A 258,00
0159.63	99-04	gauche	A 258,00
<b>0160</b>	<b>Axe-pivot de fusée</b>		€
0160.60	92-98	supérieur	E 51,00
0160.61	99-04	supérieur	(voir 0187)
<b>0161</b>	<b>Axe-pivot de fusée</b>		€
0161.60	92-98	inférieur	E 51,00
0161.61	99-04	inférieur	(voir 0187)
<b>0162</b>	<b>Croisillon - demi-arbre</b>		€
0162.60	92-98	E	30,00
<b>0163</b>	<b>Demi-arbre</b>		€
0163.60	92-98	gauche	A 459,00
0163.61	92-98	droit	A 459,00
0163.62	99-04	gauche avec Vari Lock	A 512,00
0163.63	99-04	droit avec Vari Lock	A 540,00
0163.64	99-04	gauche sans Vari Lock	A 512,00
0163.65	99-04	droit sans Vari Lock	A 540,00
<b>0164</b>	<b>Ecrou de nez de pont</b>		€
0164.60	92-95	A	4,00

0163.46	92-01	gauche, avec ABS	A	430,00
0163.47	92-01	droit, avec ABS	A	439,00
0163.48	02-05	droit, 2.4-L.	Kj	sur demande
0163.49	02-05	gauche, 2.4-L.	Kj	sur demande
0163.50	02-05	droit, 3.7-L.	Kj	sur demande
0163.51	02-05	gauche, 3.7-L.	Kj	sur demande
0163.52	02-05	intérieur droit ou gauche	Kj	sur demande
<b>0164</b>	<b>Ecrou de nez de pont</b>		€	
0164.40	84-01	A	4,00	
<b>0165</b>	<b>Nez de pont</b>		€	
0165.40	84-95	A	80,00	
0165.41	96-97	A	80,00	
<b>0166</b>	<b>Bague d'étanchéité - entrée - huile</b>		€	
0166.40	85-97	A	9,00	
0166.41	98-01	A	11,00	
0166.42	02-05	A	22,00	
<b>0167</b>	<b>Kit de roulements de pignon conique</b>		€	
0167.40	84-99	extérieur	A 45,00	
0167.41	00-01	extérieur	A 45,00	
0167.42	02-05	extérieur	A 45,00	
<b>0168</b>	<b>Kit de roulements de pignon conique</b>		€	
0168.40	84-98	intérieur	A 49,00	
0168.41	99-01	intérieur	A 49,00	
0168.42	02-05	intérieur	A 49,00	
<b>0169</b>	<b>Rondelles de réglage et joint d'étanchéité</b>		€	
0169.40	87-98	A	31,00	
<b>0170</b>	<b>Pignon conique + couronne</b>		€	
0170.40	84-99	ratio 3:07 rot. inv.	A 390,00	
0170.41	84-99	ratio 3:55 rot. inv.	A 390,00	
0170.42	84-01	ratio 4:10 rot. inv.	A 390,00	
0170.43	84-96	ratio 4:56 rot. inv.	A 390,00	
0170.44	84-01	ratio 3:73 rot. inv.	A 390,00	
0170.45	00-01	ratio 3:55	A 390,00	
0170.46	02-05	ratio 3:73	A 489,00	
0170.47	02-05	ratio 4:10	A 489,00	
<b>0171</b>	<b>Bague d'étanchéité - huile</b>		€	
0171.40	87-01	intérieur	A 8,00	
0171.41	02-05	intérieur	A 23,00	

<b>0165</b>	<b>Nez de pont</b>		€
0165.60	92-95	(4 vis)	A 80,00
0165.64	99-04	G	103,00
<b>0166</b>	<b>Bague d'étanchéité - entrée - huile</b>		€
0166.60	92-95	A	9,00
0166.61	96-98	A	9,00
0166.62	99-01	A	13,00
0166.63	01-04	3:73	A 13,00
0166.64	03-04	3:55	A 24,00
<b>0167</b>	<b>Kit de roulements de pignon conique</b>		€
0167.60	91-95	extérieur 5026	A 45,00
0167.61	96-98	extérieur 8727	A 40,00
0167.62	99-04	extérieur	A 40,00
<b>0168</b>	<b>Kit de roulements de pignon conique</b>		€
0168.60	92-96	intérieur	A 49,00
0168.61	97-98	intérieur	A 49,00
0168.62	99-04	intérieur	A 49,00
<b>0169</b>	<b>Rondelles de réglage et joint d'étanchéité</b>		€
0169.60	92-96	A	31,00
0169.61	97-98	A	31,00
0169.62	99-04	G	sur dem.
<b>0170</b>	<b>Pignon conique + couronne</b>		€
0170.61	92-95	ratio 3:55	A 392,00
0170.64	92-96	ratio 3:73 (5026)	A 458,00
0170.65	96-98	ratio 3:73 (8727)	A 538,00
0170.66	99-04	ratio 3:55	G 370,00
0170.67	99-04	ratio 3:73	G 382,00
0170.68	99-01	ratio 3:91	G 502,00

<b>0173</b>	<b>Kit de roulements de cage</b>		€
0173.40	87-01	4 éléments	A 63,00
0173.41	02-05	4 éléments	A 63,00
<b>0174</b>	<b>Kit de cage (y compr. : kit de diff. + roulements)</b>		€
0174.40	84-89	3:07-3:55	A 390,00
0174.41	84-89	3:73-4:56	A 390,00
0174.42	90-01	3:07-3:55	A 390,00
0174.43	90-01	3:73-4:56	A 390,00
<b>0175</b>	<b>Kit de différentiel</b>		€
0175.40	84-89	A	166,00
0175.41	90-95	A	175,00
0175.42	96-01	A	175,00
<b>0177</b>	<b>Joint d'étanchéité de couvercle</b>		€
0177.40	87-01	A	6,00
<b>0178</b>	<b>Bague d'étanchéité - contacteur de transm. int.</b>		€
0178.41	84-95	Ø 53, 80 mm	A 12,00
<b>0178</b>	<b>Anneaux en caoutchouc</b>		€
0178.50	02-05	extérieur	A 93,00
0178.51	02-05	intérieur	A 32,00
<b>0179</b>	<b>Capsule à dépression</b>		€
0179.40	84-89	A	180,00
0179.41	90-95	A	147,00
<b>0180</b>	<b>Joint d'étanchéité - contacteur de transm. int.</b>		€
0180.40	84-95	A	7,00
<b>0181</b>	<b>Fourchette</b>		€
0181.40	84-90	A	29,00
0181.41	91-95	A	29,00
<b>0182</b>	<b>Douille compressible</b>		€
0182.41	02-05	A	14,00
<b>0183</b>	<b>Roulement</b>		€
0183.40	84-95	A	6,00
<b>0184</b>	<b>Arbre d'entraînement</b>		€
0184.40	84-95	intérieur	A 176,00
<b>0185</b>	<b>Manchon coulissant</b>		€
0185.40	84-95	intérieur	A 65,00
<b>0186</b>	<b>Rondelle d'étanchéité</b>		€
0186.40	84-01	matière plastique	A 4,00
<b>0187</b>	<b>Kit axe-pivot de fusée</b>		€
0187.40	84-01	E	99,00

<b>0171</b>	<b>Bague d'étanchéité - intérieure - huile</b>		€
0171.60	92-98	A	8,00
0171.62	99-04	A	28,00
<b>0173</b>	<b>Kit de roulements de cage</b>		€
0173.60	92-98	4 éléments	A 63,00
0173.62	99-04	4 éléments	A 63,00
<b>0174</b>	<b>Kit de cage (y compr. : kit de diff. + roulements)</b>		€
0174.60	92-98	3:07-3:55	A 390,00
0174.61	92-98	3:73-4:56	A 390,00
0174.62	99-04	3:55 sans Vario Lock	A 390,00
0174.63	99-04	3:73-4:56 sans Vario Lock	A 390,00
<b>0175</b>	<b>Kit de différentiel</b>		€
0175.60	92-95	A	175,00
0175.61	96-98	A	175,00
0175.62	99-04	A	175,00
<b>0177</b>	<b>Joint d'étanchéité de couvercle</b>		€
0177.60	92-98	A	6,00
0177.61	99-01	A	6,00
<b>0178</b>	<b>Anneaux en caoutchouc</b>		€
0178.60	92-95	A	61,00
0178.61	96-98	A	61,00
0178.62	99-04	A	61,00
<b>0182</b>	<b>Douille compressible</b>		€
0182.60	92-95	A	17,00
0182.63	99-04	A	13,00
<b>0187</b>	<b>Kit axe-pivot de fusée</b>		€
0187.60	92-98	E	99,00
0187.61	99-04	E	140,00



# .Système d'échappement

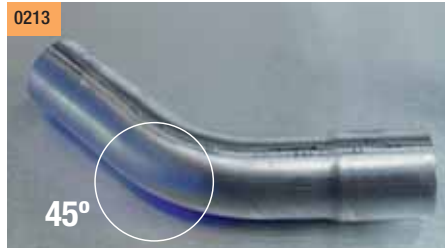
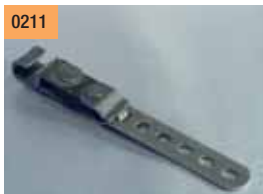
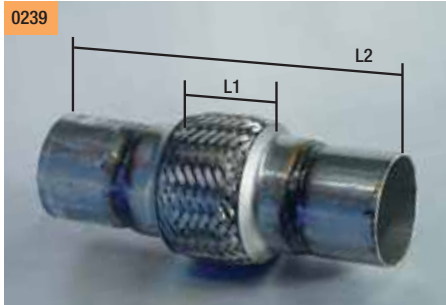

<b>0205</b>	<b>Collier de tuyau d'échappement</b>		€
0205.01	Ø 2" = 50 mm acier	A	3,00
0205.02	Ø 2,25" = 57 mm acier	A	3,00
0205.03	Ø 2,5" = 63 mm acier	A	3,00
0205.08	Ø 1,5" = 38 mm acier inox	E	6,00
0205.09	Ø 1,75" = 44 mm acier inox	E	6,00
0205.11	Ø 2" = 50 mm acier inox	E	6,00
0205.12	Ø 2,25" = 57 mm acier inox	E	6,00
0205.13	Ø 2,5" = 63 mm acier inox	E	7,00
<b>0211</b>	<b>Support d'échappement universel</b>		€
0211.01		A	10,00
<b>0213</b>	<b>Coude</b>		€
0213.01	2" 90°	A	14,00
0213.02	2,25" 90°	A	15,00
0213.03	2,5" 90°	A	17,00
0213.04	2" 45°	A	16,00
0213.05	2,25" 45°	A	18,00
0213.06	2,5" 45°	A	18,00
<b>0214</b>	<b>Raccord</b>		€
<b>pour rallonger un tuyau d'échappement</b>			
0214.01	ID 50,8 mm ED 50 mm	A	5,00
0214.02	ID 57 mm ED 57 mm	A	5,00
0214.03	ID 63,5 mm ED 63 mm	A	5,00
<b>Raccord „grand“ - „petit“</b>			
0214.04	ID 60 mm ED 55 mm	A	6,00
0214.05	ID 63,5 mm ED 57 mm	A	6,00
0214.06	ID 60 mm ED 60 mm	A	6,00
<b>0216</b>	<b>Silencieux universel</b>		€
0216.01	2" ID Ø 50 mm	Photo 1 E	38,00
0216.02	2,25" ID Ø 57 mm	Photo 1 E	38,00
0216.03	2,5" ID Ø 63 mm	Photo 1 E	38,00
0216.04	2" ID 50 mm	Photo 2 E	38,00
<b>0217</b>	<b>Tuyau métallique flexible</b>		€
0217.01	2" par mètre Ø 50 mm	A	28,00
0217.02	2,25" par mètre Ø 57 mm	A	28,00
0217.03	2,5" par mètre Ø 63 mm	A	28,00
<b>0218</b>	<b>Pot catalytique universel</b>		€
0218.01	2" Ø 50 mm	E	210,00
0218.02	2,25" Ø 57 mm	E	210,00
0218.03	2,5" Ø 63 mm	E	210,00
<b>0219</b>	<b>Silencieux Glaspack</b>		€
0219.01	2,25" 58 cm longueur /58 mm	E	38,00
0219.02	2" 43 cm longueur/50,8 mm	E	30,00
<b>0222</b>	<b>Tuyau droit</b>		€
0222.01	2" Ø 50 mm/230 cm	A	35,00
0222.02	2,25" Ø 57 mm/230 cm	A	35,00
0222.03	2,5" Ø 63 mm/230 cm	A	35,00
<b>0239</b>	<b>Tube souple en acier inox</b>		€
	L1	L2 Ø tube	
0239.02	10 cm	20 cm 2" = 50 mm	A 38,00
0239.03	10 cm	20 cm 2,25" = 57 mm	A 45,00
0239.04	10 cm	20 cm 2,5" = 63 mm	A 54,00
0239.05	10 cm	20 cm 3" = 76 mm	A 76,00
<b>0240</b>	<b>Silencieux XLERATOR</b>		€
0240.19	A=35 cm Ø 2" = 50 mm	Photo 2 E	127,00
0240.20	A=35 cm Ø 2,25" = 57 mm	Photo 2 E	127,00
0240.21	A=35 cm Ø 2,5" = 63 mm	Photo 2 E	127,00
0240.22	A=35 cm Ø 3" = 76 mm	Photo 2 E	127,00
<b>0237</b>	<b>Tuyau d'échappement en Y</b>		€
	Longueur	Ø	
0237.01	32 cm	2,25" = 57 mm	A 31,00
<b>0250</b>	<b>Silencieux Borla en acier inox</b>		€
	Ø	Longueur	
0250.05	2,25" = 57 mm	34 cm	H 175,00
0250.06	2,5" = 63 mm	34 cm	H 175,00

# .Système d'échappement

0224	Bride d'échappement			€
	Long.	Ø entrée	Ø sortie	
0224.01	10 cm	2,5" = 63 mm	2,5" = 63 mm	A 26,00
0224.02	11,5 cm	3" = 76 mm	2,5" = 63 mm	A 35,00
0225	Joint de bride d'échappement			€
	Ø			
0225.02	3" = 76 mm			A 5,00
0226	Joint de collecteur (sur la classe)			€
0226.01	AMC V8			A 28,00
0232	Enjoliveur d'échappement chromé			€
	Long.	Ø entrée	Ø sortie	
0232.03	23 cm	2,25" = 57 mm	2,5" = 63 mm	A 29,00
0233	Enjoliveur d'échappement chromé			€
	Long.	Ø entrée	Ø sortie	
0233.08	30 cm	2,25" = 57 mm	90mm	A 29,00
0233.16	30 cm	2,5" = 63 mm	100mm	A 40,00
0234	Enjoliveur d'échappement en acier inox			€
	Long.	Ø entrée	Ø sortie	Photo
0234.01	25,5cm	2"	90mm	B A 59,00
0234.02	20cm	2,25"	90mm	B A 59,00
0234.03	26cm	2"	85mm	D A 49,00
0234.04	20cm	2,25"	85mm	D A 49,00
0234.05	23,5cm	2"	75mm	C A 39,00
0234.06	17,5cm	2,25"	75mm	C A 39,00
0234.07	23,5cm	2"	65mm	A A 39,00
0234.08	17,5cm	2,25"	65mm	A A 39,00
0235	Enjoliveur d'échappement Borla en acier inox			€
	L1	Ø entrée		
0235.06	15 cm	2,25" = 57 mm		J 65,00
0235.07	15 cm	2,5" = 63 mm		J 65,00
0235.09	23 cm	2,25" = 57 mm		J 75,00
0235.10	23 cm	2,5" = 63 mm		J 75,00
1580	Collecteur d'échappement sport CJ			€
1580.01	situé à l'intérieur	AMC V8		J 210,00
1580.02	situé à l'extérieur	AMC V8		J 210,00



## Silencieux avec tube de sortie

A./constr. Véhicule	Silencieux + Tube de sortie	€
82-86 CJ-7	14572 J	490,00
88-90 YJ Wrangler 4.2-l.	14352+ J	519,00
87-95 YJ Wrangler 2.5-l.	14364+ J	519,00
91-95 YJ Wrangler 4.0-l.	14364+ J	519,00
96-99 TJ Wrangler 4.0-l. + 2.5-l.	14728 J	519,00
00-05 TJ Wrangler 4.0-l. + 2.5-l.	14924 J	519,00
04-05 TJ Wrangler Unlimited 4.0-l.	140103 J	549,00
87-92 XJ Cherokee 4.0-l.	14200+ J	611,00
93-96 XJ Cherokee 4.0-l.	14453+ J	619,00
02-05 KJ 3,72-l.	14997 J	659,00
02-05 KJ 3,72-l. deux enj. d'échapp.	14999 J	990,00
93-98 ZJ Grand Cherokee 4.0-l.	14408* J	611,00
un seul enjoliveur d'échappement (Tüv)		
93-98 ZJ Grand Cherokee 4.0-l.	14459 J	727,00
deux enjoliveurs d'échappement		
93-98 ZJ Grand Cherokee 5.2-l.	14408* J	611,00
un seul enjoliveur d'échappement (Tüv)		
93-98 ZJ Grand Cherokee 5.2-l.	14459 J	727,00
deux enjoliveurs d'échappement		
99-04 WJ Powerset	14836 J	680,00
05 WJ 4.0-l. Hemi	140158 J	990,00



## Collecteur sport + tube de sortie - en amont du pot cat.

A./constr. Véhicule	Collecteur d'échappement	€
82-86 CJ-7 pot cat	17057 J	615,00
82-86 CJ-7 sans pot cat.	17053 J	610,00
88-90 YJ Wrangler 4.2-l.	17062 J	640,00
87-91 YJ Wrangler 2.5-l.	17061 J	590,00
92-00 YJ Wrangler 2.5-l.	17058 J	590,00
91-92 YJ Wrangler 4.0-l.	17019* Tüv	610,00
93-94 YJ Wrangler 4.0-l.	17034* Tüv à 31/09/94	610,00
97 TJ Wrangler 4.0-l.	17081 J	618,00
98-99 TJ Wrangler 4.0-l.	17127 J	610,00
00-05 TJ Wrangler 4.0-l.	17202 J	719,00
87-90 Comanche 4.0-l.	17010 J	610,00
91-92 Comanche 4.0-l.	17020 J	610,00
87-90 XJ Cherokee 4.0-l.	17010 J	610,00
91-92 XJ Cherokee 4.0-l.	17020 J	610,00
93-97 XJ Cherokee 4.0-l.	17039* J	610,00
93-97 ZJ Grand Cherokee 4.0-l.	17026 J	610,00
93-97 ZJ Grand Cherokee 5.2-l.	17033* J	1100,00



# .Système d'échappement

**CJ®**

0201	Raccord collecteur - tube de sortie		€
0201.01	74-80	4.2-l.	A 6,00
0201.02	74-81	4.9-l. + 5.9-l.	A 6,00
0202	Tube de sortie - collecteur		€
0202.01	74-81	4.2-l.	A 75,00
0202.02	74-81	4.9-l. + 5.9-l.	sur demande
0202.03	82-86	4.2-l.	A 75,00
0202.04	82-86	2.5-l.	A 75,00
0204	Pot catalytique		€
0204.01	82-86	2.5 + 4.2-l.	E 238,00

0205	Collier de tuyau d'échappement		€
0205.01	Ø 2" = 50 mm	A	3,00
0205.02	Ø 2,25" = 57 mm	A	3,00
0205.03	Ø 2,5" = 63 mm	A	3,00

0206	Silencieux		€
0206.01	74-86	2.5-l. + 4.2-l.	F 87,00
0206.02	74-81	4.9-l. + 5.9-l.	F 87,00

0207	Coude de tube de sortie		€
0207.01	76-81	4.2-l.	F 50,00
0207.02	82-86	2.5-l. + 4.2-l.	F 50,00
0207.03	76-81	4.9-l. + 5.9-l.	F 50,00

0210	Collecteur d'échappement		€
0210.01	79	4.2-l.	G 335,00
0210.02	80-86	4.2-l.	J 315,00
0210.03	76-81	V8 gauche	J 309,00
0210.04	76-81	V8 droit	J 384,00

Joint de collecteur : voir chapitre „Joints d'étanchéité“

0212	Sonde à oxygène		€
0212.01	81-86	2.5-l. + 4.2-l.	A 86,00

0221	Clapet d'échappement		€
0221.01	76-81	V8	E 87,00

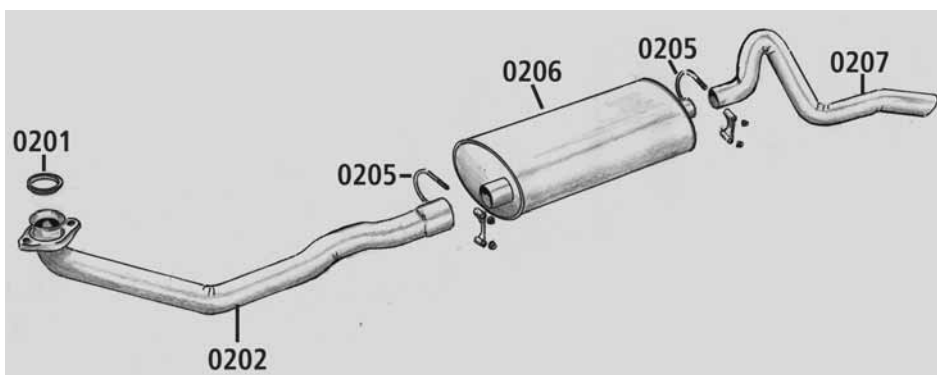
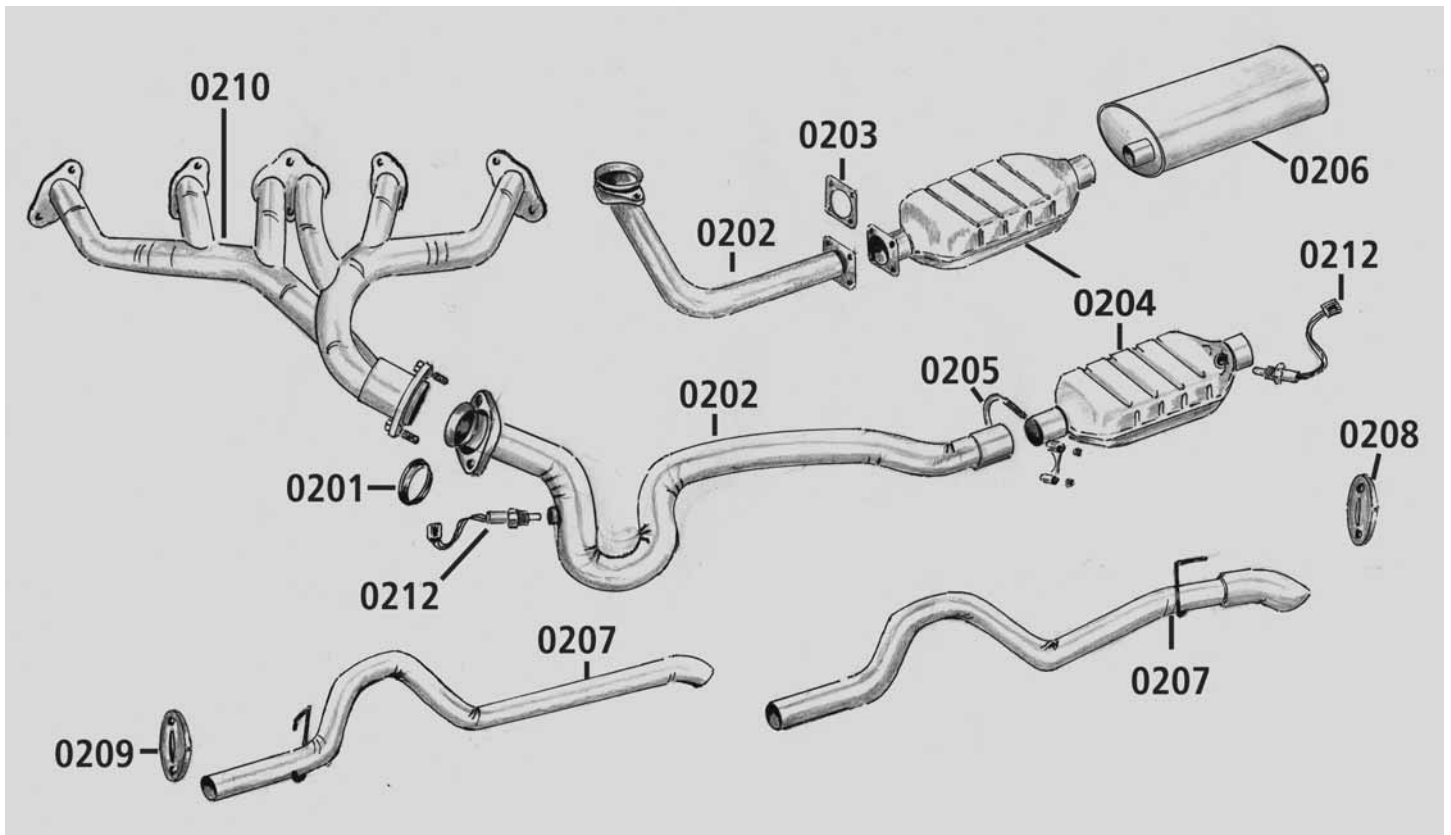

# .Système d'échappement

## Wrangler®

<b>0201</b>	<b>Raccord collecteur - tube de sortie</b>	€
0201.10	91-95 4.0-l.	A 11,00
0201.20	96-00 4.0-l.	A 11,00
<b>0202</b>	<b>Tube de sortie - collecteur</b>	€
0202.10	87-90 4.2-l.	A 91,00
0202.11	87-90 2.5-l.	A 90,00
0202.12	91-93 4.0-l.	A 125,00
0202.13	91-93 2.5-l.	A 90,00
0202.14	94-95 2.5-l.	A 90,00
0202.15	94-95 4.0-l.	A 168,00
<b>0203</b>	<b>Joint de pot catalytique</b>	€
0203.10	87-95 tous les modèles	A 5,00
<b>0204</b>	<b>Pot catalytique</b>	€
0204.10	87-90 4.2-l.	E 290,00
0204.11	87-93 2.5-l. + 4.0-l.	E 290,00
0204.12	94-95 2.5-l. + 4.0-l.	E 290,00
0204.20	96-00 2.5-l. o. sans tuy. de sortie	E 290,00
0204.21	96-99 4.0-l. o. sans tuy. de sortie	E 290,00
0204.22	01-02 2.5-l. o. sans tuy. de sortie	E 290,00
0204.23	00 4.0-l. o. sans tuy. de sortie	E 290,00
0204.24	01-02 4.0-l. o. sans tuy. de sortie	E 290,00
<b>0205</b>	<b>Collier de tuyau d'échappement</b>	€
0205.10	Ø 2,25" = 57 mm	A 3,00
<b>0206</b>	<b>Silencieux</b>	€
0206.10	87-90 4.2-l.	F 87,00
0206.11	87-95 2.5-l. + 4.0-l.	F 87,00
0206.20	96-99 2.5-l. + 4.0-l.	F 87,00
0206.22	00-03 2.5-l. avec bride à vis	F 95,00
0206.23	00-03 4.0-l. avec bride à vis	F 95,00
<b>0207</b>	<b>Coude de tube de sortie</b>	€
0207.10	87-95 tous les modèles	F 59,00
0207.20	96-99 tous les modèles	F 59,00
0207.22	00-03 2.5-l. avec bride à vis	F 59,00
0207.23	00-03 4.0-l. avec bride à vis	F 59,00
<b>0208</b>	<b>Support élastique (partie arrière du pot)</b>	€
0208.10	87-95 tous les modèles	A 6,00
0208.20	96-99 tous les modèles	A 6,00
<b>0210</b>	<b>Collecteur d'échappement</b>	€
0210.10	87-90 4.2-l.	J 215,00
0210.11	91-95 4.0-l.	A 445,00
0210.12	87-90 2.5-l.	A 230,00
0210.13	91-95 2.5-l.	H 170,00
0210.20	96-99 4.0-l.	A 520,00
0210.21	96-02 2.5-l.	H 170,00
0210.22	00-04 4.0-l. avant	A 330,00
0210.23	00-04 4.0-l. arrière	A 330,00
Joints de collecteur : voir chapitre „Joints d'étanchéité“		
<b>0212</b>	<b>Sonde à oxygène</b>	€
0212.10	87-90 4.2-l.	A 86,00
0212.11	87-90 2.5-l.	A 102,00
0212.12	91-95 2.5-l.	A 92,00
0212.13	91-95 4.0-l.	A 92,00
0212.20	96-99 4.0-l. en amont du pot cat.	A 92,00
0212.21	96-99 2.5-l. en amont du pot cat.	A 92,00
0212.22	96-99 4.0-l. en aval du pot cat.	A 92,00
0212.23	96-99 2.5-l. en aval du pot cat.	A 92,00
0212.24	00 4.0-l. en amont du pot cat.	A 92,00
0212.25	00 2.5-l. en amont du pot cat.	A 92,00
0212.26	00 4.0-l. en aval du pot cat.	A 92,00
<b>0215</b>	<b>Support élastique - tube de sortie</b>	€
0215.10	87-95 arrière	A 5,00

## Cherokee®

<b>0201</b>	<b>Raccord collecteur - tube de sortie</b>	€
0201.40	87-90 4.0-l.	A 11,00
0201.41	91-00 4.0-l.	A 11,00
<b>0202</b>	<b>Tube de sortie - collecteur</b>	€
0202.40	87-90 4.0-l.	A 72,00
0202.41	91-93 4.0-l.	A 89,00
0202.42	94-95 4.0-l.	G 262,00
0202.43	91-92 2.5-l. mot. à essence	A 89,00
<b>0203</b>	<b>Joint de pot catalytique</b>	€
0203.40	87-93 bride à vis	A 5,00
<b>0204</b>	<b>Pot catalytique</b>	€
0204.40	87-93 4.0-l. bride à vis	E 290,00
0204.41	94-95 4.0-l. bride simple	E 290,00
0204.42	96 4.0-l. bride simple	E 290,00
0204.43	97-98 4.0-l. bride simple	E 290,00
0204.45	99-01 4.0-l. bride simple	E 290,00
0204.46	87-93 2.5-l. bride à vis	E 290,00
0204.47	94-00 2.5-l. bride simple	E 290,00
<b>0205</b>	<b>Collier de tuyau d'échappement</b>	€
0205.40	Ø 2,25" = 57mm	A 3,00
<b>0206</b>	<b>Silencieux</b>	€
0206.40	87-99 4.0-l.	F 88,00
0206.41	87-93 2.1-l. mot. Diesel	F 88,00
0206.42	94-98 2.5-l. mot. Diesel	F 88,00
0206.43	99-01 4.0-l.	F 88,00
0206.45	87-90 2.5-l. mot. à essence	F 88,00
0206.46	91-92 2.5-l. mot. à essence	F 88,00
0206.47	93-96 2.5-l. mot. à essence	F 88,00
<b>0207</b>	<b>Coude de tube de sortie</b>	€
0207.40	87-98 4.0-l.	F 65,00
0207.41	87-93 2.1-l. mot. Diesel	F 65,00
0207.42	94-98 2.5-l. mot. Diesel	F 65,00
0207.44	99-01 4.0-l.	F 65,00
0207.45	87-90 2.5-l. mot. à essence	F 65,00
0207.46	91-92 2.5-l. mot. à essence	F 65,00
0207.47	93-00 2.5-l. mot. à essence	F 65,00
<b>0208</b>	<b>Support élastique (partie arrière du pot)</b>	€
0208.40	87-01 tous les modèles	A 6,00
<b>0209</b>	<b>Support élastique avant</b>	€
0209.40	87-95 tous les modèles 4.0-l.	A 6,00
0209.41	96-98 tous les modèles 4.0-l.	A 9,00
0209.42	97-01 2.5-l. mot. Diesel	A 6,00
<b>0210</b>	<b>Collecteur d'échappement</b>	€
0210.40	87-90 4.0-l.	A 445,00
0210.41	91-99 4.0-l.	A 445,00
0210.42	84-90 2.5-l. mot. à essence	A 230,00
0210.43	91-00 2.5-l. mot. à essence	H 170,00
0210.44	00-01 4.0-l. avant	A 330,00
0210.45	00-01 4.0-l. arrière	A 330,00
Joints de collecteur : voir chapitre „Joints d'étanchéité“		
<b>0212</b>	<b>Sonde à oxygène</b>	€
0212.40	87-90 4.0-l.	A 92,00
0212.41	91-95 4.0-l.	A 92,00
0212.42	96 4.0-l.	A 92,00
0212.43	97-98 4.0-l. en amont du pot cat.	A 92,00
0212.44	97-00 4.0-l. en aval du pot cat.	A 92,00

## Grand Cherokee®

<b>0201</b>	<b>Raccord collecteur - tube de sortie</b>	€
0201.60	92-98 4.0-l. 6 Zyl.	A 11,00
0201.61	92-98 5.2-l. V8	A 11,00
<b>0202</b>	<b>Tube de sortie - collecteur</b>	€
0202.64	93-95 5.2-l. V8	A 297,00
<b>0204</b>	<b>Pot catalytique</b>	€
0204.60	92-95 4.0-l.	E 290,00
0204.61	92-95 5.2-l. V8	E 290,00
0204.62	96 4.0-l.	E 290,00
0204.63	96 5.2-l. V8	E 290,00
0204.64	97-98 4.0-l.	E 290,00
0204.65	97-98 5.2-l. V8	E 290,00
0204.66	99-01 4.0-l.	E 290,00
0204.67	99-01 4.7-l. V8	E 290,00
0204.69	02-04 4.0-l.	E 320,00
0204.70	02-04 4.7-l.	E 320,00
<b>0205</b>	<b>Collier de tuyau d'échappement</b>	€
0205.60	Ø 2,25" - 57 mm	A 3,00
0205.61	Ø 2,5" - 63 mm	A 3,00
<b>0206</b>	<b>Silencieux</b>	€
0206.60	92-95 4.0-l.	E 98,00
0206.61	92-95 5.2-l. V8	E 98,00
0206.62	96 4.0-l.	E 98,00
0206.63	96 5.2-l. V8	E 98,00
0206.64	97-98 2.5-l. mot. Diesel	E 98,00
0206.65	97-98 4.0-l.	E 98,00
0206.66	97-98 5.2-l. V8	E 98,00
0206.67	99-01 3.1-l. mot. Diesel	sur demande
0206.68	99-01 4.0-l.	E 102,00
0206.69	99-01 4.7-l. V8	E 102,00
0206.71	02-04 4.0-l.	E 102,00
0206.72	02-04 4.7-l. V8	E 102,00
<b>0207</b>	<b>Coude de tube de sortie</b>	€
0207.60	92-95 4.0-l.	F 78,00
0207.61	92-95 5.2-l. V8	F 78,00
0207.62	96 4.0-l.	F 78,00
0207.63	96 5.2-l. V8	F 78,00
0207.64	97-98 2.5-l. mot. Diesel	F 78,00
0207.65	97-98 4.0-l.	F 78,00
0207.66	97-98 5.2-l. V8	F 78,00
0207.67	99-01 3.1-l. mot. Diesel	sur demande
0207.68	99-01 4.0-l.	F 78,00
0207.69	99-01 4.7-l. V8	F 78,00
0207.71	02-04 4.0-l.	F 78,00
0207.72	02-04 4.7-l.	F 78,00
<b>0210</b>	<b>Collecteur d'échappement</b>	€
0210.60	92-96 4.0-l.	A 445,00
0210.61	92-98 4.0-l.	A 445,00
0210.62	99-04 4.0-l. avant	A 330,00
0210.63	99-04 4.0-l. arrière	A 330,00
0210.66	99-04 4.7-l. gauche	A 298,00
0210.67	99-04 4.7-l. droit	A 298,00
Joints de collecteur : voir chapitre „Joints de moteur“		
<b>0212</b>	<b>Sonde à oxygène</b>	€
0212.60	92-95 4.0-l. en amont du pot cat.	A 92,00
0212.61	92-95 V8 en amont du pot cat.	A 92,00
0212.62	96-98 4.0-l. en amont du pot cat.	A 92,00
0212.63	96 5.2-l. V8 en amont du pot cat.	A 92,00
0212.65	97-98 5.2-l. V8 en amont du pot cat.	A 92,00
0212.66	96 4.0-l.+V8 en aval du pot cat.	A 92,00
0212.67	97 4.0-l.+V8 en aval du pot cat.	A 92,00
0212.68	98 4.0-l.+V8 en aval du pot cat.	A 92,00
0212.69	99-01 4.0-l. en amont du pot cat.	A 92,00
0212.70	99-01 4.0-l. en aval du pot cat.	A 92,00
0212.71	99-01 4.7-l. V8 en amont du pot cat.	A 92,00
0212.72	99-01 4.7-l. V8 en aval du pot cat.	A 92,00

# .Freinage

## Flexibles de frein – Câbles de frein – Capteurs ABS

### CJ®

<b>0349</b>	<b>Cliquet de frein</b>	€
0349.01	76-86 CJ7	G 96,00
<b>0350</b>	<b>Câble de frein à main - avant</b>	€
0350.01	76-86 CJ7	E 28,00
0350.02	76-83 CJ5	E 28,00
<b>0351</b>	<b>Câble de frein à main gauche</b>	€
0351.03	72-75	F 30,00
0351.01	76-78	F 26,00
0351.02	79-86	F 26,00
<b>0352</b>	<b>Câble de frein à main droit</b>	€
0352.03	74-75	F 30,00
0352.01	76-78	F 29,00
0352.02	79-86	F 29,00
<b>0353</b>	<b>Flexible de frein - essieu avant</b>	€
0353.01	76 frein à tambour	D 31,00
0353.07	74-75 frein à tambour	D 31,00
0353.02	77-78	D 31,00
0353.03	79-81	D 31,00
0353.05	82-86 gauche	F 34,00
0353.06	82-86 droit	F 34,00
<b>0354</b>	<b>Flexible de frein - essieu arrière</b>	€/unité
0354.01	76-80	D 32,00
0354.02	81-86	D 32,00
<b>0355</b>	<b>Clip de maintien</b>	€
0355.01	76-86	A 2,00



Valve de rép. de l'effort de freinage



0356

### Wrangler®

<b>0349</b>	<b>Cliquet de frein</b>	€
0349.10	87-95	G 96,00
<b>0350</b>	<b>Câble de frein à main - avant</b>	€
0350.10	87-90	A 20,00
0350.11	91-95	A 26,00
<b>0351</b>	<b>Câble de frein à main gauche</b>	€
0351.10	87-90	A 26,00
0351.11	91-95	A 31,00
0351.20	96-04	A 48,00
<b>0352</b>	<b>Câble de frein à main droit</b>	€
0352.10	87-90	A 39,00
0352.11	91-95	A 34,00
0352.20	96-04	A 48,00
<b>0353</b>	<b>Flexible de frein - essieu avant</b>	€
0353.10	87-89 gauche	A 30,00
0353.11	87-89 droit	A 30,00
0353.12	90-95 gauche	A 30,00
0353.13	90-95 droit	A 30,00
0353.20	96-04 gauche	A 28,00
0353.21	96-04 droit	A 28,00
<b>0354</b>	<b>Flexible de frein - essieu arrière</b>	€
0354.10	87-89	E 35,00
0354.11	90-95	E 35,00
0354.20	96-04	G 60,00
0354.21	03-04 gauche	G 44,00
0354.22	03-04 droit	G 48,00
<b>0356</b>	<b>Capteur ABS avant</b>	€
0356.10	94-95	sur demande
0356.20	96-04	sur demande
<b>0357</b>	<b>Capteur ABS arrière</b>	€
0357.10	94-95 arrière	sur demande
0357.20	97-98 arrière droit	sur demande
0357.21	97-98 arrière gauche	sur demande



0357

### Cherokee®

<b>0350</b>	<b>Câble de frein à main - avant</b>	€
0350.40	97-01	G 21,00
<b>0351</b>	<b>Câble de frein à main gauche</b>	€
0351.40	84-89	A 20,00
0351.41	90-96	A 32,00
0351.42	97-98	A 28,00
0351.44	00-01	A 28,00
<b>0352</b>	<b>Câble de frein à main droit</b>	€
0352.40	84-89	A 20,00
0352.41	90-96	A 32,00
0352.42	97-98	A 28,00
0352.44	00-01	A 28,00
<b>0353</b>	<b>Flexible de frein - essieu avant</b>	€
0353.40	84-89 gauche	A 42,00
0353.41	84-89 droit	A 42,00
0353.42	90-01 gauche	A 28,00
0353.43	90-01 droit	A 28,00
0353.44	02-04 KJ gauche	G 29,00
0353.45	02-04 KJ droit	G 29,00
<b>0354</b>	<b>Flexible de frein - essieu arrière</b>	€
0354.40	84-89	A 22,00
0354.41	90	A 22,00
0354.42	91 avec ou sans ABS	E 30,00
0354.43	92-01 avec ABS	E 30,00
0354.44	02-04 KJ	G 26,00
<b>0356</b>	<b>Capteur ABS avant</b>	€
0356.40	89-90	sur demande
0356.41	91	sur demande
0356.42	92-96	sur demande
0356.43	97-01	sur demande
<b>0357</b>	<b>ABS-Sensor arrière</b>	€
0357.40	91 arrière droit	sur demande
0357.41	91 arrière gauche	sur demande
0357.42	92-96 arrière droit	sur demande
0357.43	92-96 arrière gauche	sur demande
0357.44	97-01 arrière droit	sur demande
0357.45	97-01 arrière gauche	sur demande

### Grand Cherokee®

<b>0351</b>	<b>Câble de frein à main gauche</b>	€
0351.60	92-94 frein à tambour	G 42,00
0351.61	94-98 frein à disque	G 27,00
<b>0352</b>	<b>Câble de frein à main droit</b>	€
0352.60	92-94 frein à tambour	G 42,00
0352.61	94-98 frein à disque	G 27,00
<b>0353</b>	<b>Flexible de frein - essieu avant</b>	€
0353.60	92-98 gauche	A 27,00
0353.61	92-98 droit	A 27,00
0353.62	99-04 gauche	WJ G 63,00
0353.63	99-04 droit	WJ G 63,00
<b>0354</b>	<b>Flexible de frein - essieu arrière</b>	€
0354.60	92-98 gauche	A 36,00
0354.61	92-98 droit	A 36,00
0354.62	99-04 gauche ou droit	WJ sur demande
<b>0356</b>	<b>Capteur ABS avant</b>	€
0356.60	92-96	sur demande
0356.61	97-98	sur demande
<b>0357</b>	<b>Capteur ABS arrière</b>	€
0357.60	92-93 ar. dr. - frein à tambour	sur demande
0357.61	92-93 ar. g. - frein à tambour	sur demande
0357.62	94-96 arrière droit	sur demande
0357.63	94-96 arrière gauche	sur demande
0357.64	97-98 arrière droit	sur demande
0357.65	97-98 arrière gauche	sur demande

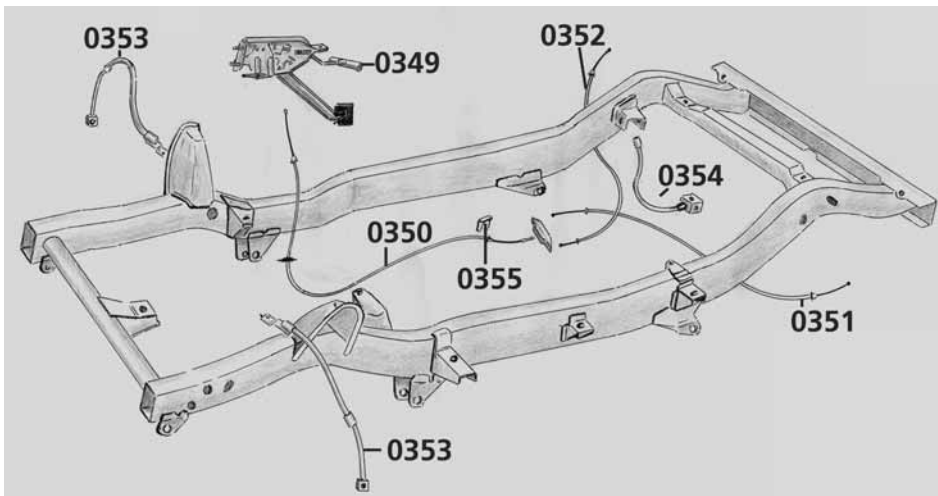

# .Freinage

## Essieu arrière

ATTENTION : Pour les véhicules immatriculés pour la première fois à partir de 1982, vérifiez l'année de fabrication indiquée par le dixième chiffre du numéro du châssis !

### CJ®

0301	Jeu de mâchoires de frein	€/jeu
0301.01	76-78 (par essieu)	E 48,00
0301.02	79-86 (par essieu)	E 48,00
0302	Cylindre de roue	€
0302.03	72-75 arrière gauche	A 34,00
0302.04	72-75 arrière droit	A 34,00
0302.05	76-77 avant gauche	E 35,00
0302.06	76-77 avant droit	E 35,00
0302.01	76-86 arrière gauche	E 23,00
0302.02	76-86 arrière droit	E 23,00
0304	Dispositif de rattrapage de jeu	€
0304.01	76-78 gauche	A 14,00
0304.02	76-78 droit	A 14,00

### Wrangler®

0301	Jeu de mâchoires de frein	€/jeu
0301.10	87-89 (par essieu)	E 48,00
0301.11	90-95 (par essieu)	E 50,00
0301.20	96-04 (par essieu)	E 50,00
0302	Cylindre de roue	€
0302.10	87-89 gauche	E 23,00
0302.11	84-89 droit	E 23,00
0302.12	90-95 gauche, sans ABS	E 30,00
0302.13	90-95 droit, sans ABS	E 30,00
0302.14	94-95 gauche, avec ABS	E 30,00
0302.15	94-95 droit, avec ABS	E 30,00
0302.20	96-04 gauche, sans ABS	E 30,00
0302.21	96-04 droit, sans ABS	E 30,00
0302.22	96-04 gauche, avec ABS	E 30,00
0302.23	96-04 droit, avec ABS	E 30,00
0304	Dispositif de rattrapage de jeu	€
0304.10	87-89 gauche	A 14,00
0304.11	87-89 droit	A 14,00
0304.12	90-95 gauche	A 12,00
0304.13	90-95 droit	A 12,00
0304.20	96-04 gauche	A 12,00
0304.21	96-04 droit	A 12,00
0305	Levier de frein à main	€
0305.10	87-89 gauche	G 16,00

### Cherokee®

0301	Jeu de mâchoires de frein	€/jeu
0301.40	84-89 (par essieu)	E 48,00
0301.41	90-01 (par essieu)	E 50,00
0301.42	84-95 Dana 44	E 59,00
0302	Cylindre de roue	€
0302.40	84-89 gauche	E 23,00
0302.41	84-89 droit	E 23,00
0302.42	90-01 gauche, avec ABS	E 30,00
0302.43	90-01 droit, avec ABS	E 30,00
0302.44	90-01 gauche, sans ABS	E 30,00
0302.45	90-01 droit, sans ABS	E 30,00
0304	Dispositif de rattrapage de jeu	€
0304.40	84-89 gauche	A 14,00
0304.41	84-89 droit	A 14,00
0304.42	90-01 gauche	A 12,00
0304.43	90-01 droit	A 12,00
0305	Levier de frein à main	€
0305.40	84-89 gauche	A 16,00
0305.41	84-89 droit	A 16,00

0304.03	79-86 gauche	A 14,00
0304.04	79-86 droit	A 14,00
0305	Levier de frein à main	€
0305.01	76-78 gauche	G 29,00
0305.02	76-78 droit	G 29,00
0305.03	79-86 gauche	G 16,00
0305.04	79-86 droit	G 16,00
0306	Ressort de maintien de la biellette	€
0306.01	76-86	A 2,00
0310	Tambour de frein	€/unité
0310.01	76-78 intérieur Ø 280 mm	F 112,00
0310.02	79-86 intérieur Ø 254 mm	F 97,00
0311	Vis de purge	€
0311.01	76-86	A 3,00
0312	Ressort + kit de rattrapage de jeu	€
0312.02	79-86 (par essieu)	A 41,00

0305.11	87-89 droit	G 16,00
0305.12	90-04 gauche	G 13,00
0305.13	90-04 droit	G 13,00
0306	Ressort de maintien de la biellette	€
0306.10	87-89	A 2,00
0307	Plaquettes de frein à disque, ess. ar.	€/jeu
0307.20	03-04 Rubicon	E 79,00
0308	Disque de frein - essieu arrière	€/unité
0308.20	03-04 Rubicon	E 78,00
0309	Mâchoires de frein (frein à main)	€/jeu
0309.20	03-04 Rubicon	G 75,00
0310	Tambour de frein - essieu arrière	€/unité
0310.10	87-89 intérieur Ø 254 mm	F 86,00
0310.11	90-95 intérieur Ø 229 mm	E 86,00
0310.20	96-04 intérieur Ø 229 mm	E 86,00
0311	Vis de purge	€
0311.10	87-89	A 3,00
0311.11	90-95	A 3,00
0311.20	96-04	A 3,00
0312	Ressort + kit de rattrapage de jeu	€
0312.10	87-89 (par essieu)	A 41,00
0312.11	90-95 (par essieu)	A 36,00
0312.20	96-04 (par essieu)	A 36,00
0313	Jeu de joints - étrier de frein	€/unité
0313.20	03-05 Rubicon	sur demande
0314	Piston d'étrier	€/unité
0314.20	03-05 Rubicon	G 21,00

0305.42	90-01 gauche	A 13,00
0305.43	90-01 droit	A 13,00
0306	Ressort de maintien de la biellette	€
0306.40	84-89	A 2,00
0307	Plaquettes de frein à disque, ess. ar.	€/jeu
0307.40	02-04 KJ arrière	E 79,00
0308	Disque de frein - essieu arrière	€/unité
0308.40	02-04 KJ arrière	E 78,00
0309	Mâchoires de frein (frein à main)	€/jeu
0309.40	02-04 KJ arrière	E 68,00
0310	Tambour de frein Dana 35	€/unité
0310.40	84-89 intérieur Ø 254 mm	F 86,00
0310.41	90-01 intérieur Ø 229 mm	E 86,00
0311	Vis de purge	€
0311.40	84-89	A 3,00
0311.41	90-01	A 3,00
0312	Ressort + kit de rattrapage de jeu	€
0312.40	84-89 (par essieu)	A 41,00
0312.41	90-01 (par essieu)	A 36,00
0313	Jeu de joints - étrier de frein	€/unité
0313.40	03-05 KJ	sur demande
0314	Piston d'étrier	€/unité
0314.40	03-05 KJ	G 21,00

### Grand Cherokee®

0301	Jeu de mâchoires de frein	€/jeu
0301.60	92-94 (par essieu)	E 88,00
0302	Cylindre de roue	€
0302.60	92-94 gauche	E 23,00
0302.61	92-94 droit	E 23,00
0304	Dispositif de rattrapage de jeu	€
0304.60	92-94 gauche	A 12,00
0304.61	92-94 droit	A 12,00
0310	Tambour de frein Dana 35	€/unité
0310.60	92-94	F 86,00
0307	Plaquettes de frein	€/jeu
0307.60	93-94 (par essieu)	D 59,00
0307.61	95-98 (par essieu)	D 59,00
0307.65	99-04 (par essieu)	F 72,00
0308	Disque de frein arrière	€/unité
0308.60	94-98	H 75,00
0308.65	99-04 WJ	A 70,00
0309	Mâchoires de frein (frein à main)	€/jeu
0309.60	94 jusqu'à n°/châssis 358321	D 76,00
0309.62	95-98 à part. de n°/châssis 358321	D 69,00
0309.65	99-04 WJ	D 78,00
0313	Jeu de joints - étrier de frein	€/unité
0313.60	94-98	A 10,00
0318	Étrier de frein	€
0318.63	93-98 droit	A 165,00
0318.64	93-98 gauche	A 165,00
0320	Piston d'étrier	€/unité
0320.63	94-98	A 18,00

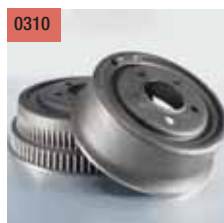
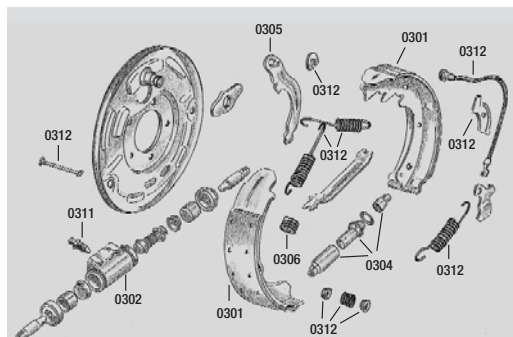
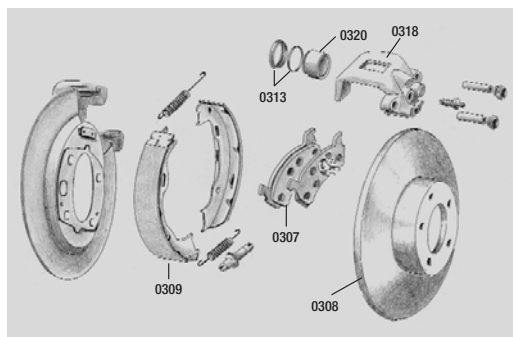

# .Freinage

## Essieu avant

**CJ®**

0315	Maître-cylindre - avec amplificateur de freinage	€
0315.01	77-78	E 129,00
0315.02	79-81	E 129,00
0315.03	79-83 CJ5	E 129,00
0315.04	82-86	E 129,00

0315	Maître-cylindre - sans amplificateur de freinage	€
0315.05	77-78	E 129,00
0315.06	79-81	E 129,00
0315.07	79-83 CJ5	E 129,00
0315.08	82-86	E 129,00
0315.09	74-75	E 129,00

0316	Kit de réparation - avec amplificateur	€
0316.01	77-78	A 38,00
0316.02	79-81	A 38,00
0316.03	79-83 CJ5	A 38,00
0316.04	82-86	A 41,00

0316	Kit de réparation - sans amplificateur	€
0316.05	77-78	A 38,00
0316.06	79-81	A 53,00
0316.07	79-83 CJ5	A 53,00
0316.08	82-86	H 78,00

0318	Etrier de frein gauche	€
0318.01	77-78	A 141,00
0318.02	79-81	A 141,00
0318.03	79-83 CJ5	A 141,00
0318.04	82-86	A 141,00

0318	Etrier de frein droit	€
0318.05	77-78	A 141,00
0318.06	79-81	A 141,00
0318.07	79-83 CJ5	A 141,00
0318.08	82-86	A 141,00

0319	Jeu de joints - étrier de frein	€
0319.01	77-78	A 12,00
0319.02	79-81	A 10,00
0319.03	79-83 CJ5	A 10,00
0319.04	82-86	A 13,00

0320	Piston d'étrier + jeu de joints	€
0320.01	77-78	A 37,00
0320.02	79-81	A 37,00
0320.03	79-83 CJ5	A 37,00
0320.04	82-86	A 37,00

0321	Kit de plaquettes de frein	€
0321.01	77-78	F 28,00
0321.02	79-81	F 28,00
0321.03	79-83 CJ5	F 28,00
0321.13	82-86	E 47,00

0322	Disque de frein	€
0322.01	77-78	D 120,00
0322.02	79-86	D 110,00

0323	Clip de maintien de plaquette	€
0323.01	76-81	A 2,00
0323.02	82-86	A 4,00

0324	Vis de purge	€
0324.01	tous les modèles	A 3,00

0325	Tôle de protection	€
0325.03	76-78 acier inox	A 89,00
0325.04	79-80 noir	A 64,00
0325.05	79-80 acier inox	A 89,00

0326	Amplificateur de freinage	€
0326.01	76-81	H 245,00
0326.02	82-86	H 245,00

0327	Kit de fixation - étrier de frein	€/unité
0327.02	82-86 Guide-vis en plastique p.0330	6,00

0330	Vis d'étrier de frein	€
0330.01	77-81	A 3,00
0330.03	82-86	A 7,00

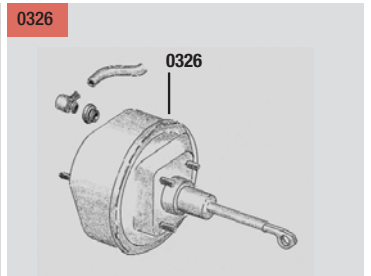
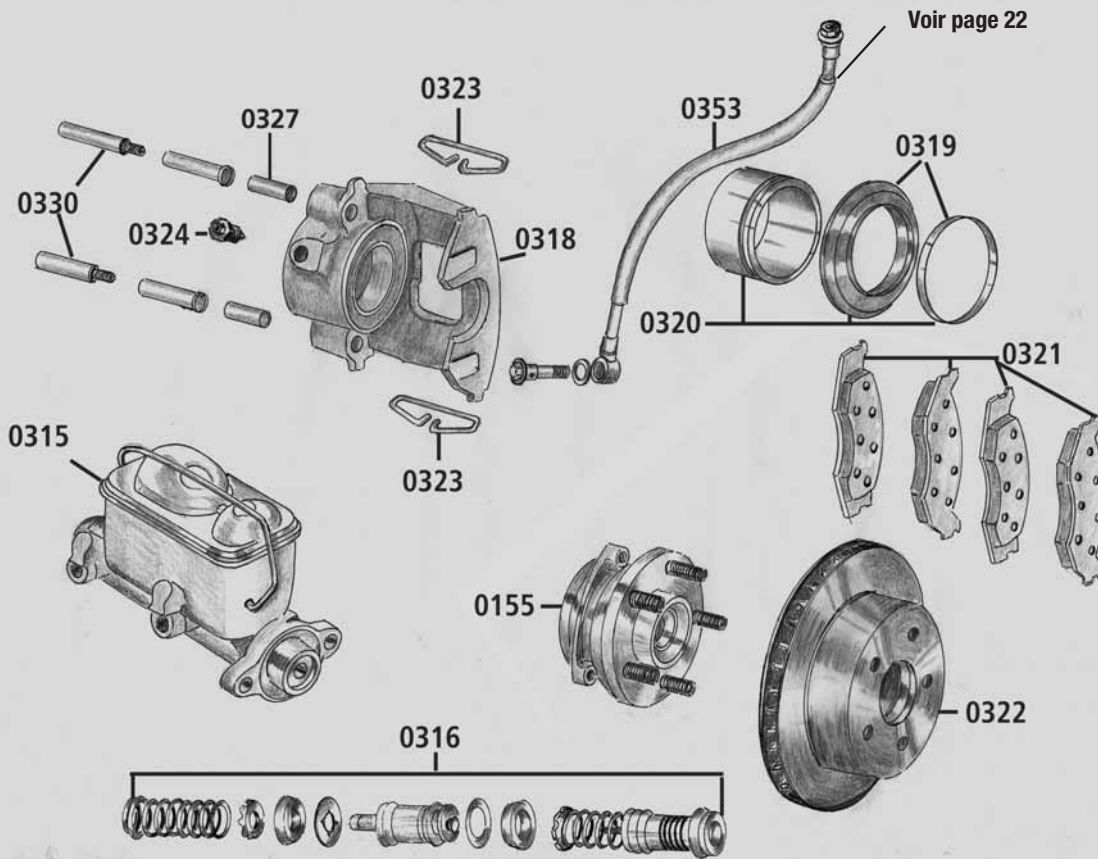

# .Freinage

## Essieu avant

ATTENTION : Pour les véhicules immatriculés pour la première fois à partir de 1982, vérifiez l'année de fabrication indiquée par le dixième chiffre du numéro du châssis !

### Wrangler®

<b>0315</b>	<b>Maître-cylindre - sans ABS</b>	€
0315.10	87-89	A 120,00
0315.11	90-93	A 150,00
<b>0316</b>	<b>Kit de réparation - avec amplificateur, sans ABS</b>	€
0316.10	87-89	A 38,00
<b>0318</b>	<b>Etrier de frein gauche</b>	€
0318.10	87-89	A 141,00
0318.11	90-95	A 170,00
0318.20	96-04	A 170,00
<b>0318</b>	<b>Etrier de frein droit</b>	€
0318.12	87-89	A 141,00
0318.13	90-95	A 170,00
0318.21	96-04	A 170,00

<b>0319</b>	<b>Jeu de joints - étrier de frein</b>	€/côté
0319.10	87-89	A 12,00
0319.11	90-95	A 13,00
0319.20	96-04	A 13,00
<b>0320</b>	<b>Piston d'étrier + jeu de joints</b>	€/côté
0320.10	87-89	A 37,00
0320.11	90-95	A 34,00
0320.20	96-04	A 34,00
<b>0321</b>	<b>Kit de plaquettes de frein</b>	€/jeu
0321.12	87-89 marquage (E)	E 47,00
0321.14	90-95 marquage (E)	E 49,00
0321.21	96-04 marquage (E)	E 49,00
<b>0322</b>	<b>Disque de frein</b>	€/unité
0322.10	87-89	E 69,00
0322.11	90-95	E 79,00
0322.20	96-99	E 79,00

0322.21	00-04	A	92,00
<b>0323</b>	<b>Clip de maintien de plaquette</b>	€	
0323.10	87-89	A	4,00
<b>0324</b>	<b>Vis de purge</b>	€	
0324.10	tous les modèles	A	3,00
<b>0325</b>	<b>Tôle de protection</b>	€	
0325.10	87-89 gauche	A	17,00
0325.11	87-89 droit	A	17,00
<b>0326</b>	<b>Amplificateur de freinage</b>	€	
0326.10	91-95 sans ABS	A	264,00
<b>0327</b>	<b>Kit de fixation - étrier de frein</b>	€/unité	
0327.10	87-89 Guide-vis en mat. plastique p. 0330	A	6,00
<b>0330</b>	<b>Vis d'étrier de frein</b>	€	
0330.10	87-89	A	7,00
0330.11	90-95	A	6,00
0330.20	97-04	A	6,00

### Cherokee®

<b>0315</b>	<b>Maître-cylindre de frein</b>	€
0315.40	84-89 sans ABS	A 107,00
0315.41	90-93 sans ABS	A 164,00
0315.42	90 avec ABS	G sur dem.
0315.43	91 avec ABS	G sur dem.
0315.44	92-93 avec ABS	G 255,00
0315.45	94 avec BS	G 255,00
0315.46	95 avec ABS	H 176,00
<b>0316</b>	<b>Kit de réparation - sans ABS</b>	€
0316.40	84-89	A 35,00
<b>0318</b>	<b>Etrier de frein</b>	€
0318.40	84-89 gauche	A 141,00
0318.41	84-89 droit	A 141,00
0318.42	90-01 gauche	A 170,00
0318.43	90-01 droit	A 170,00
<b>0319</b>	<b>Jeu de joints - étrier de frein</b>	€/côté
0319.40	84-89	A 12,00
0319.41	90-01	A 13,00
0319.42	02-04 KJ	A 13,00
<b>0320</b>	<b>Piston d'étrier + jeu de joints</b>	€/côté
0320.40	84-89	A 37,00
0320.41	90-01	A 34,00
0320.42	02-04 KJ	A 34,00

<b>0321</b>	<b>Kit de plaquettes de frein</b>	€/kit
0321.42	84-89 marquage (E)	E 47,00
0321.43	90-01 marquage (E)	E 49,00
0321.44	02-04 KJ	E 68,00
<b>0322</b>	<b>Disque de frein - essieu avant</b>	€/unité
0322.40	84-89	E 69,00
0322.41	90-99	E 79,00
0322.42	84-90 sans transm. intégr.	A 133,00
0322.43	00-01	A 89,00
0322.44	02-03 KJ	E 89,00
<b>0323</b>	<b>Clip de maintien de plaquette</b>	€
0323.40	84-89	A 4,00
<b>0324</b>	<b>Vis de purge</b>	€
0324.40	84-01	A 3,00
<b>0325</b>	<b>Tôle de protection</b>	€
0325.40	84-89 gauche	A 17,00
0325.41	84-89 droit	A 17,00
<b>0326</b>	<b>Amplificateur de freinage</b>	€
0326.41	84-90 sans ABS	A 264,00
0326.40	91-96 sans ABS	A 264,00
0326.43	97-01 sans ABS	A 264,00
<b>0327</b>	<b>Kit de fixation - étrier de frein</b>	€/unité
0327.40	84-89 Guide-vis en mat. plastique p. 0330	A 6,00
<b>0330</b>	<b>Vis d'étrier de frein</b>	€
0330.40	84-89	A 7,00
0330.41	90-01	A 6,00



### Grand Cherokee®

<b>0315</b>	<b>Maître-cylindre - frein à tambour sur essieu arrière</b>	€
0315.60	92-93 avec ABS	A 359,00
0315.61	94 avec ABS	A 255,00
<b>0315</b>	<b>Maître-cylindre - frein à disque sur essieu arrière</b>	€
0315.62	94 avec ABS	A 255,00
0315.63	95 avec ABS	H 176,00
<b>0318</b>	<b>Etrier de frein - essieu avant</b>	€
0318.60	92-98 gauche	A 170,00
0318.61	92-98 droit	A 170,00
0318.65	99-02 gauche	sur demande
0318.66	99-02 droit	sur demande
<b>0319</b>	<b>Jeu de joints - étrier de frein</b>	€/côté
0319.60	92-98	A 13,00
0319.61	99-04 double piston WJ	sur demande

<b>0320</b>	<b>Piston d'étrier + jeu de joints</b>	€/côté
0320.60	92-98	A 34,00
0320.61	99-04 double piston WJ	sur demande
<b>0321</b>	<b>Plaquettes de frein</b>	€/jeu
0321.61	92-98 marquage (E)	E 49,00
0321.65	99-04 marquage (E)	F 69,00
0321.66	02-04 double piston	F 96,00
<b>0322</b>	<b>Disque de frein</b>	€/unité
0322.60	92-98	E 79,00
0322.65	99-04	E 72,00
<b>0324</b>	<b>Vis de purge</b>	€
0324.60	92-98	A 3,00
<b>0326</b>	<b>Amplificateur de freinage</b>	€
0326.60	96-98	A 350,00
<b>0330</b>	<b>Vis d'étrier de frein</b>	€
0330.60	92-98	A 6,00





# Équipement électrique

## Alternateurs - démarreurs

0401

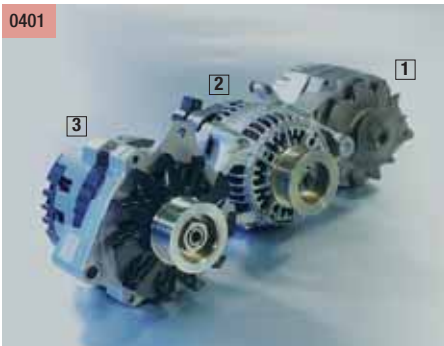

0404

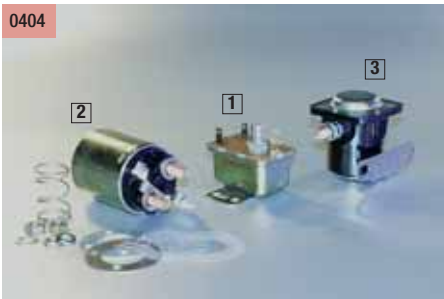

0405



0406

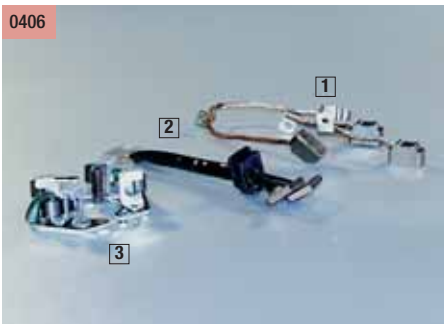

0407



### CJ®

0401	Alternateur	€
0401.01	75-86 standard photo 1 A	132,00

0404	Solénoïde BV mécanique	€
0404.01	76-86 6 + 8 cyl. photo 3 E	25,00

0404	Solénoïde BV automatique	€
0404.02	76-86 6 + 8 cyl. photo 3 E	25,00

0405	Démarrreur	€
0405.01	76-86 4.2-l.+4.9-l.-5.9-l. F	147,00

0405.02	80-82 2.5-l. GM	A	314,00
0405.03	83-86 2.5-l. AMC	A	314,00

0406	Balais de démarrage	€	
0406.01	76-86 4.2-l. photo 1	A	11,00

0407	Couronne de démarrage	€	
0407.01	80-82 GM 2.5-l. photo 1	E	25,00

0407.02	74-86 4.2 +4.9+5.9-l. photo 1	E	25,00
---------	-------------------------------	---	-------

### Wrangler®

0401	Alternateur	€
0401.10	87-90 2.5+4.2-l. photo 1 A	132,00

0401.11	91-95 2.5+4.0-l. photo 2 A	340,00
0401.20	96-01 2.5+4.0-l. photo 2 A	340,00

0401.21	04-05 2.4-l. photo 2	sur demande
0401.22	02-05 4.0-l. photo 2	sur demande

0404	Solénoïde	€
0404.10	87-95 2.5-l. photo 1 A	25,00

0404.11	87-90 4.2-l. BV méc. photo 1 A	25,00
0404.12	87-90 4.2-l. BV autom. photo 1 A	25,00

0404.13	88-90 4.2-l. photo 2 A	50,00
0404.14	91-95 4.0-l. photo 2 A	50,00

0404.15	88-95 tous les mod. photo 3 A	25,00
0404.20	96-01 4.0-l. photo 2 A	50,00

0404.21	96-01 2.5-l. photo 3 A	25,00
---------	------------------------	-------

0405	Démarrreur	€
0405.10	87-95 2.5-l. F	268,00

0405.11	87 4.2-l. F	147,00
0405.12	88-95 4.0-l.+4.2-l. F	256,00

0405.20	96-01 2.5-l. F	268,00
0405.21	96-01 4.0-l. F	256,00

0405.22	02-04 2.4-l. sur demande	
0405.23	02-04 4.0-l. F	256,00

0406	Balais de démarrage	€
0406.10	87 4.2-l. photo 1 A	11,00

0406.11	88-95 4.0-l.+4.2-l. photo 2 A	15,00
0406.12	88-95 4.0-l.+4.2-l. photo 3 A	48,00

0406.20	96-01 4.0-l. photo 2 A	15,00
0406.21	96-01 4.0-l. photo 3 A	48,00

0407	Couronne de démarrage	€
0407.10	87 4.2-l. photo 1 E	25,00

0407.11	91-95 4.0-l. photo 2 A	80,00
0407.20	96-01 4.0-l. photo 2 A	80,00

### Cherokee®

0401	Alternateur	€
0401.40	87-90 6 cyl. photo 3 A	279,00

0401.41	91-01 6 cyl. photo 2 A	340,00
---------	------------------------	--------

0401.42	02-04 2.4-l. KJ	sur demande
---------	-----------------	-------------

0401.43	02-04 3.7-l. 160 Amp KJ	sur demande
---------	-------------------------	-------------

0401.44	02-04 3.7-l. 136 Amp KJ	sur demande
---------	-------------------------	-------------

0401.45	03-04 2.5-l. mot. diesel KJ	sur demande
---------	-----------------------------	-------------

0404	Solénoïde	€
0404.40	84-93 2.5-l. BV autom. photo 1 A	25,00

0404.41	84-86 2.5-l.5 BV 5 vitesses photo 1 A	25,00
---------	---------------------------------------	-------

0404.42	87-90 2.5-l. 5 BV 5 vitesses photo 1 A	25,00
---------	--	-------

0404.43	84-86 2.8-l. V6 photo 1 A	42,00
---------	---------------------------	-------

0404.44	87-90 4.0-l. photo 1 A	25,00
---------	------------------------	-------

0404.45	87-93 2.1-l. mot. Diesel photo 1 A	25,00
---------	------------------------------------	-------

0404.46	87-01 4.0-l. photo 2 A	50,00
---------	------------------------	-------

0405	Démarrreur	€
0405.40	84-90 2.5-l. mot. à carburateur A	314,00

0405.41	86-01 2.5-l. mot. à injection F	268,00
---------	---------------------------------	--------

0405.42	84-86 V6 2.8-l. A	314,00
---------	-------------------	--------

0405.43	87-01 4.0-l. F	256,00
---------	----------------	--------

0405.44	02-04 2.4-l. KJ	sur demande
---------	-----------------	-------------

0405.45	02-04 3.7-l. KJ	sur demande
---------	-----------------	-------------

0405.46	02-04 2.5-l. mot. Diesel KJ	sur demande
---------	-----------------------------	-------------

0406	Balais de démarrage	€
0406.40	87-01 4.0-l. photo 2 A	15,00

0406.41	87-01 4.0-l. photo 3 A	48,00
---------	------------------------	-------

0407	Couronne de démarrage	€
0407.40	87-01 4.0-l. photo 2 A	80,00

### Grand Cherokee®

0401	Alternateur	€
0401.60	92-96 4.0-l. photo 2 A	340,00

0401.63	92-95 5.2-l. photo 2 A	340,00
---------	------------------------	--------

0401.64	96 5.2-l. photo 2 A	340,00
---------	---------------------	--------

0401.65	97-98 5.2-l. photo 2 A	340,00
---------	------------------------	--------

0401.66	99-04 4.0-l. WJ	A	365,00
---------	-----------------	---	--------

0401.67	99-04 4.7-l. WJ	sur demande
---------	-----------------	-------------

0404	Solénoïde	€
0404.60	92-96 4.0-l. photo 2 A	50,00

0404.61	97-98 4.0-l. photo 2 A	50,00
---------	------------------------	-------

0404.62	99-01 4.0-l. WJ photo 2 A	50,00
---------	---------------------------	-------

0405	Démarrreur	€
0405.60	92-96 4.0-l. F	256,00

0405.61	97-98 4.0-l. F	256,00
---------	----------------	--------

0405.62	92-96 5.2-l. H	299,00
---------	----------------	--------

0405.63	97-98 5.2-l. H	299,00
---------	----------------	--------

0405.64	99-04 4.0-l. WJ	F	256,00
---------	-----------------	---	--------

0405.65	99-04 4.7-l. V8 WJ	A	260,00
---------	--------------------	---	--------

0405.66	99-01 3.1-l. WJ	sur demande
---------	-----------------	-------------

0406	Balais de démarrage	€
0406.60	92-98 4.0-l. photo 2 A	15,00

0406.61	92-98 4.0-l. photo 3 A	48,00
---------	------------------------	-------

0406.62	99-01 4.0-l. WJ photo 2 A	15,00
---------	---------------------------	-------

0406.63	99-01 4.0-l. WJ photo 3 A	48,00
---------	---------------------------	-------

0407	Couronne de démarrage	€
0407.60	92-96 4.0-l. photo 2 A	80,00

0407.61	97-98 4.0-l. photo 2 A	80,00
---------	------------------------	-------

0407.62	99-01 4.0-l. WJ photo 2 A	80,00
---------	---------------------------	-------

# Équipement électrique

## Planche de bord CJ

**CJ®**

<b>0422</b>	<b>Contacteur d'éclairage</b>	€
0422.01	76-86	A 40,00
<b>0423</b>	<b>Bouton de contacteur d'éclairage</b>	€
0423.01	76-86	A 14,00
<b>0424</b>	<b>Contacteur d'essuie-vitre</b>	€
0424.01	76-86 sans cadencement	A 28,00
<b>0426</b>	<b>Bouton de contacteur d'essuie-vitre</b>	€
0426.01	76-86	A 15,00
<b>0427</b>	<b>Contacteur de ventilateur</b>	€
0427.01	76-86	A 27,00
<b>0428</b>	<b>Bouton de contacteur de ventilateur</b>	€
0428.01	76-86	A 15,00
<b>0430</b>	<b>Kit de boutons en aluminium</b>	€
0430.01	76-86	A 38,00
<b>0432</b>	<b>Câble de commande de chauffage</b>	€
0432.01	76-86 supérieur	A 19,00
0432.02	76-86 au milieu	A 16,00
0432.03	76-86 inférieur	A 16,00
<b>0434</b>	<b>Enjoliveur chromé</b>	€
0434.01	76-86	A 9,00
<b>0435</b>	<b>Ecrou</b>	€
0435.01	76-86	A 12,00
<b>0443</b>	<b>Manette de clignotants</b>	€
0443.01	76-86	A 45,00
<b>0446</b>	<b>Indicateur de vitesse</b>	€
0446.01	76-86	A 195,00
<b>0449</b>	<b>Indicateur de pression d'huile</b>	€
0449.01	76-86	A 33,00
<b>0451</b>	<b>Voltmètre</b>	€
0451.01	76-86	A 34,00
<b>0452</b>	<b>Indicateur de température d'eau</b>	€
0452.01	76-86	A 38,00
<b>0454</b>	<b>Tachymètre</b>	€
0454.01	76-86 4+6+8 cyl. adaptable	A 158,00
<b>0455</b>	<b>Indicateur d'heure</b>	€
0455.01	76-86	A 128,00
<b>0458</b>	<b>Indicateur de niveau de carburant</b>	€
0458.01	76-86	A 56,00
<b>0461</b>	<b>Témoïn</b>	€
0461.01	76-86 « Light »	A 11,00
0461.02	76-86 « Wiper »	A 11,00
0461.03	76-86 « Air »	A 11,00
0461.04	76-86 « Temp. »	A 11,00
0461.05	76-86 « Defroster »	A 11,00
0461.06	76-86 « FAN »	A 11,00
<b>0462</b>	<b>Allume-cigarettes</b>	€
0462.01	76-95	A 10,00
<b>0467</b>	<b>Planche de bord</b>	€
0467.01	noir	H 238,00
0467.02	gris	H 238,00

0435



0434



0426



0428



0451



0449



0424



0427



0461



0446



0432



0452



0458

0443



0422



0423



0430



0462



0467



<b>0462</b>	<b>Allume-cigarettes</b>	€
0462.01	76-95	A 10,00

<b>0467</b>	<b>Planche de bord</b>	€
0467.01	noir	H 238,00
0467.02	gris	H 238,00

# Équipement électrique

## Distribution - Allumage

**CJ®**

0408	Distributeur	€
0408.01	83-86 2.5-l. AMC	A 243,00
0408.02	78-86 4.2-l.	A 236,00
0408.03	78-81 4.9-l. - 5.9-l.	A 250,00
0409	Tête de distributeur	€
0409.01	80-82 2.5-l. GM	A 23,00
0409.02	83-86 2.5-l. AMC	A 12,00
0409.03	76-77 4.2-l.	A 13,00
0409.04	78-86 4.2-l.	A 16,00
0409.05	76-77 4.9-l. - 5.9-l.	A 16,00
0409.06	78-81 4.9-l. - 5.9-l.	A 16,00

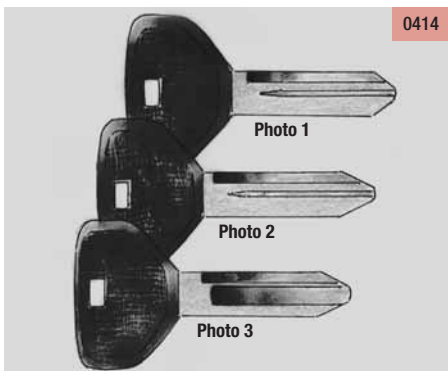
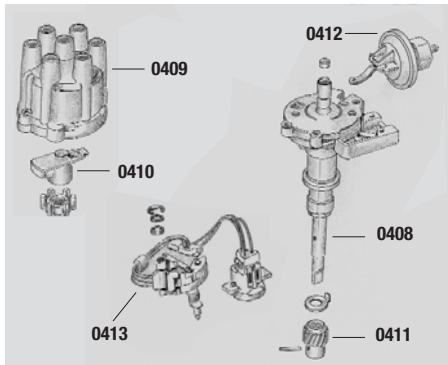

0410	Doigt distributeur	€
0410.01	80-82 2.5-l. GM	A 11,00
0410.02	83-86 2.5-l. AMC	A 8,00
0410.03	76-77 4.2-l.	A 5,00
0410.04	78-86 4.2-l.	A 5,00
0410.05	76-77 4.9-l. - 5.9-l.	A 4,00
0410.06	78-81 4.9-l. - 5.9-l.	A 4,00
0411	Pignon de distributeur	€
0411.01	74-81 4.9-l. - 5.9-l.	A 47,00
0412	Boîte de distribution	€
0412.01	83-86 2.5-l. AMC	A 45,00
0412.02	78-86 4.2-l.	A 45,00
0412.03	78-81 4.9-l. - 5.9-l.	A 48,00
0413	Capteur à effet Hall	€
0413.01	83-86 2.5-l.	A 62,00
0413.02	78-86 4.2-l.	A 62,00
0413.03	78-81 4.9-l. - 5.9-l.	A 50,00
0415	Serrure de contact	€
0415.01	76-84	A 40,00
0415.02	85-86	A 42,00

## Wrangler®

0408	Distributeur	€
0408.10	87-90 2.5-l.	A 136,00
0408.11	91-95 2.5-l.	A 225,00
0408.20	96-97 2.5-l.	A 225,00
0408.12	87-90 4.2-l.	A 236,00
0408.13	91-95 4.0-l.	A 260,00
0408.21	96-97 4.0-l.	A 260,00
0408.22	98-02 2.5-l.	sur demande
0408.23	98-99 4.0-l.	sur demande

0409	Tête de distributeur	€
0409.10	84-90 2.5-l.	A 12,00
0409.11	91-95 2.5-l.	A 13,00
0409.20	96-02 2.5-l.	A 13,00
0409.12	87-90 4.2-l.	A 16,00
0409.13	91-95 4.0-l.	A 9,00
0409.21	96-99 4.0-l.	A 9,00

0410	Doigt distributeur	€
0410.10	84-90 2.5-l. Photo 1	A 8,00
0410.11	91-95 2.5-l. Photo 2	A 3,00
0410.14	94-95 2.5-l. Photo 4	A 10,00
0410.12	87-90 4.2-l. Photo 3	A 5,00
0410.13	91-95 4.0-l. Photo 2	A 3,00
0410.15	94-95 4.0-l. Photo 4	A 10,00
0410.20	96-02 2.5-l. Photo 4	A 10,00
0410.21	96-99 4.0-l. Photo 4	A 10,00

0411	Pignon de distributeur	€
0411.10	91-95 4.0-l.	A 42,00
0411.20	96-99 4.0-l.	A 42,00

0412	Boîte de distribution	€
0412.10	87-90 4.2-l.	A 45,00

0413	Capteur à effet Hall	€
0413.10	87 4.2-l.	A 62,00
0413.11	88-90 4.2-l.	A 62,00
0413.12	91-95 4.0-l.	H 81,00
0413.20	96-97 4.0-l.	H 81,00
0413.22	98-99 2.5-l. + 4.0-l.	G 66,00

0416	Kit de fils de bougie	€
0416.01	80-82 2.5-l. GM	E 28,00
0416.02	83-86 2.5-l. AMC	E 25,00
0416.03	75-86 4.2-l.	E 25,00
0416.04	75-81 4.9-l. - 5.9-l.	E 33,00
0417	Bobine d'allumage	€
0417.01	80-82 2.5-l. GM	A 86,00
0417.02	82-86 2.5-l. AMC	A 38,00
0417.03	76-86 4.2-l. + V8	A 38,00
0418	Module d'allumage	€
0418.01	76-77 4.2-l.	A 116,00
0418.02	78-86 4.2-l. + V8 Photo 1	A 106,00
0418.03	82-86 2.5-l. Photo 1	A 106,00
0419	Bougie d'allumage	€
0419.01	80-82 2.5-l. GM	D 2,60
0419.02	76-79 4.2-l.	D 2,60
0419.03	83-86 2.5-l.	D 2,60
0419.04	80-86 4.2-l.	D 2,60
0419.05	76-81 4.9-l. - 5.9-l.	D 2,60
0420	Contacteur d'allumage	€
0420.01	78-86 standard	A 26,00
0420.02	78-86 colonne de dir. régl.	A 26,00

0414	Clé de contact	€
0414.10	Photo 1	A 4,00
0414.11	Photo 2	A 4,00
0414.12	Photo 3	A 4,00

0415	Serrure de contact	€
0415.10	87-90 Photo 1	A 42,00
0415.12	91-92 Photo 2	A 38,00
0415.13	93-95 Photo 2	A 38,00
0415.20	96-97	sur demande
0415.21	98-00	sur demande

0416	Kit de fils de bougie	€
0416.10	87-90 2.5-l.	F 30,00
0416.11	91-95 2.5-l.	F 30,00
0416.12	87-90 4.2-l.	E 25,00
0416.13	91-95 4.0-l.	E 44,00
0416.20	96-01 2.5-l.	F 30,00
0416.21	96-00 4.0-l.	E 44,00

0417	Bobine d'allumage	€
0417.10	87-90 2.5-l. Photo 2	A 81,00
0417.11	87-90 4.2-l. Photo 1	A 38,00
0417.13	91-95 2.5+4.0-l. Photo 3	A 46,00
0417.20	96-99 2.5+4.0-l. Photo 3	A 46,00

0418	Module d'allumage	€
0418.10	87 4.2-l. Photo 1	A 106,00
0418.11	88-90 4.2-l. Photo 2	A 106,00

0419	Bougie d'allumage	€
0419.10	87-95 2.5-l.	D 2,60
0419.11	87-90 4.2-l.	D 2,60
0419.12	91-95 4.0-l.	D 2,60
0419.20	96-98 2.5+4.0-l.	D 2,60
0419.21	99-02 2.5+4.0-l.	D 3,10
0419.22	03-04 2.4-l.	D 3,80
0419.23	03-05 4.0-l.	D 3,10

0420	Contacteur d'allumage	€
0420.10	87-90 standard	A 26,00
0420.11	91-95 standard	A 26,00
0420.12	87-90 colonne de dir. régl.	A 42,00
0420.13	91-95 colonne de dir. régl.	A 42,00
0420.14	96-01	sur demande

# Équipement électrique

## Distribution – Allumage

### Cherokee®

0408	Distributeur			€
0408.40	87-90	2.5-l. mot. à carbur.	A	243,00
0408.41	86-90	2.5-l. mot. à inj.	A	136,00
0408.42	91-93	2.5-l. mot. à inj.	A	225,00
0408.43	87-90	4.0-l.	A	260,00
0408.44	91-95	4.0-l.	A	260,00
0409	Tête de distributeur			€
0409.40	84-90	2.5-l. mot. à essence	A	12,00
0409.41	91-95	2.5-l. mot. à essence	A	13,00
0409.42	84-86	2.8-l. V6	A	14,00
0409.43	87-95	4.0-l.	A	9,00
0409.44	96-98	2.5-l. mot. à essence	A	13,00
0409.45	96-99	4.0-l.	A	9,00
0410	Doigt distributeur			€
0410.40	84-90	2.5-l. Photo 1	A	8,00
0410.41	91-98	2.5-l. Photo 2	A	3,00
0410.42	87-98	4.0-l. Photo 2	A	3,00
0410.43	94-98	2.5-l. Photo 4	A	10,00
0410.44	94-99	4.0-l. Photo 4	A	10,00
0411	Pignon de distributeur			€
0411.40	87-95	4.0-l.	A	42,00
0413	Capteur à effet Hall			€
0413.40	91-96	4.0-l.	H	81,00
0414	Clé de contact			€
0414.40	Photo 1		A	4,00
0414.41	Photo 2		A	4,00
0414.42	Photo 3		A	4,00
0415	Serrure de contact			€
0415.40	87-90	Photo 1	A	42,00
0415.41	91-92	Photo 2	A	38,00
0415.42	93-94	Photo 2	A	38,00
0415.43	95-96	Photo 2	A	38,00
0416	Kit de fils de bougie			€
0416.40	84-90	2.5-l. mot. à essence	F	30,00
0416.41	91-98	2.5-l. mot. à essence	F	30,00
0416.42	87-90	4.0-l.	E	29,00
0416.43	91-00	4.0-l.	E	44,00

### Grand Cherokee®

0409	Tête de distributeur			€
0409.60	93-95	4.0-l.	A	9,00
0409.61	93-95	5.2-l.	A	13,00
0409.62	96-98	4.0-l.	A	9,00
0409.63	96-98	5.2-l. + 5.9-l.	A	13,00
0410	Doigt distributeur			€
0410.60	92-98	4.0-l. Photo 2	A	3,00
0410.61	93-95	5.2-l. Photo 5	A	5,00
0410.62	92-98	4.0-l. Photo 4	A	10,00
0410.63	96-98	5.2-l. + 5.9-l. Photo 5	A	5,00
0413	Capteur à effet Hall			€
0413.60	92-95	4.0-l.	H	81,00
0414	Clé de contact			€
0414.60	Photo 1		A	4,00
0414.61	Photo 2		A	4,00
0414.62	Photo 3		A	4,00

0417	Bobine d'allumage			€
0417.40	84-90	2.5-l. mot. à carbur.	Photo 1 A	38,00
0417.41	91-96	2.5-l. mot. à ess.	Photo 3 A	46,00
0417.42	84-90	4.0-l.	Photo 2 A	81,00
0417.43	84-90	4.0-l.	Photo 4 H	179,00
			unité d'allumage	
0417.44	91-96	4.0-l.	Photo 3 H	46,00

0418	Module d'allumage			€
0418.40	84-86	2.5-l.	A	100,00
0418.41	84-86	2.8-l.	A	148,00

0419	Bougie d'allumage			€
0419.40	84-86	2.5-l.	D	2,60
0419.41	87-98	2.5-l.	D	2,60
0419.42	84-86	2.8-l.	D	2,60
0419.43	87-90	4.0-l.	D	2,60
0419.44	91-98	4.0-l.	D	2,60
0419.45	99-01	2.5-l. + 4.0-l.	D	3,10
0419.46	02-04	2.4-l. KJ	D	3,80
0419.50	02-04	3.7-l. KJ	D	3,80

0419	Glühkerze			€
0419.47	95	2.1-l. mot. Diesel	A	18,00
0419.48	93-95	2.5-l. mot. Diesel	A	18,00
0419.49	96-01	2.5-l. mot. Diesel	A	18,00

0420	Contacteur d'allumage			€
0420.40	84-90	standard	A	26,00
0420.41	91-95	standard	A	26,00
0420.42	84-90	colonne de dir. régl.	A	42,00
0420.43	91-95	colonne de dir. régl.	A	42,00
0420.44	97-01		A	46,00



0415	Serrure de contact, y compr. la clé			€
0415.60	92-93		A	38,00
0415.61	94-96		A	38,00
0415.62	97		sur demande	
0415.63	98		sur demande	
0415.65	99-02		sur demande	

0416	Kit de fils de bougie			€
0416.60	93-98	4.0-l.	E	44,00
0416.61	93-98	5.2-l. + 5.9-l.	E	48,00

0417	Bobine d'allumage			€
0417.60	94-95	4.0-l. + 5.2-l. Photo 3	A	46,00
0417.61	96	4.0-l. + 5.2-l. Photo 3	A	46,00
0417.62	97-98	4.0-l. + 5.2-l. Photo 3	A	40,00

0419	Bougie d'allumage			€
0419.60	92-96	4.0-l.	D	2,60
0419.61	92-96	5.2-l.	D	2,60
0419.62	97-98	5.2-l. + 5.9-l.	D	2,60
0419.65	99-04	4.0-l.	D	3,10
0419.66	99-04	4.7-l.	D	3,10
0419.67	02-03	4.7-l. HO	D	3,10

# Équipement électrique

## Relais, capteurs, contacteurs divers

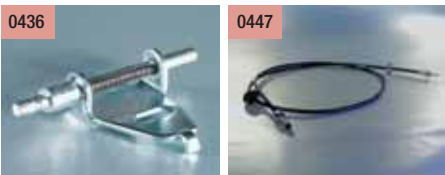
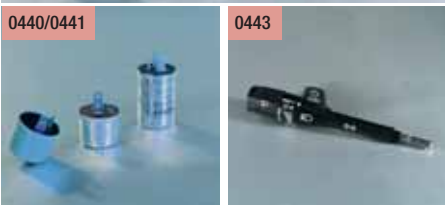
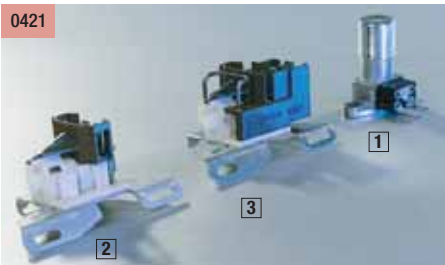

CJ®				
0421	Contacteur de feux longue portée			€
0421.01	76-86	photo 1	A	13,00
0422	Contacteur d'éclairage			€
0422.01	76-86		A	40,00
0429	Moteur de ventilation			€
0429.01	76-86		A	141,00
0436	Contacteur de frein à main			€
0436.01	76-86		A	14,00
0437	Contacteur de feux de stop			€
0437.01	76-86	photo 1	A	9,00
0439	Contacteur Quadra			€
0439.01	76-79		A	26,00
0440	Relais de feux clignotants			€
0440.01	76-86		A	7,00
0441	Relais de feux de détresse			€
0441.01	76-86		A	7,50

Wrangler®				
0421	Contacteur de feux longue portée			€
0421.10	87-88	photo 2	A	31,00
0421.11	89-95	photo 3	A	42,00
0422	Contacteur d'éclairage			€
0422.10	87-95		A	34,00
0422.20	96-01		A	34,00
0424	Contacteur d'essuie-vitre			€
0424.10	87-95 sans cadencement		A	95,00
0424.11	87-95 avec cadenc. + col. de dir. régl.		A	89,00
0424.12	87-95 avec cadenc., sans col. de dir. régl.		A	100,00
0429	Moteur de ventilation			€
0429.10	87-90		A	118,00
0436	Contacteur de frein à main			€
0436.10	87-95		A	14,00
0437	Contacteur de feux de stop			€
0437.10	87-90	photo 2	A	11,00
0437.11	91-95	photo 3	A	34,00
0440	Relais de feux clignotants			€
0440.10	3 voies (550)		A	9,00
0440.11	2 voies (552)		A	7,00
0441	Relais de feux de détresse			€
0441.10	87-95		A	7,50
0442	Contacteur d'indicateur de direction			€
0442.10	87-95		A	73,00
0443	Manette de clignotants			€
0443.10	87-95		G	54,00
0447	Cable de compteur kilométrique			€
0447.10	87-90		A	21,00
0450	Capteur de pression d'huile			€
0450.10	87-91	photo 1	A	26,00
0450.11	92-95	photo 2	A	34,00



0442	Contacteur d'indicateur de direction			€	
0442.01	76		A	87,00	
0442.02	77-86		A	73,00	
0447	Cable de compteur kilométrique			€	
0447.01	74-76	BV 3 vitesses	A	22,00	
0447.02	76-79	BV 3+4 vitesses	A	22,00	
0447.03	76-79	Quadra	A	27,00	
0447.04	80-86	tous les modèles	A	23,00	
0450	Capteur de pression d'huile			€	
0450.01	76-86	photo 1	A	24,00	
0453	Capteur de température d'eau			€	
0453.01	80-82	2.5-l. GM	photo 1	A	17,00
0453.02	83-86	2.5-l. AMC	photo 1	A	11,00
0453.03	75-86	4.2-l.+4.9-l.	photo 1	A	11,00
0463	Relais d'avertisseur sonore			€	
0463.01	76-86		A	11,00	
0464	Avertisseur sonore			€	
0464.01	76-86		A	31,00	
0450.20	97		A	49,00	
0450.21	98		A	30,00	
0450.22	99-02		A	52,00	
0450.23	03-05	4.0-l.	A	52,00	
0450.24	02-05	2.4-l.	A	52,00	
0453	Capteur de température d'eau			€	
0453.10	87-95 2.5 + 4.0-l.	pour indicateur	photo1	A	11,00
0453.11	91-95 2.5 + 4.0-l.	pour calculateur	photo2	A	27,00
0453.20	97-04	tous les modèles		A	48,00
0457	Capteur de température d'air			€	
0457.10	91-95	tous les modèles		A	30,00
0457.20	97-04	tous les modèles		A	56,00
0463	Relais d'avertisseur sonore			€	
0463.10	87-90		A	11,00	
0464	Avertisseur sonore			€	
0464.10	87-95		A	31,00	
0466	Relais			€	
0466.10	87-95	« feu de brouillard av. »	A	12,00	
0466.11	89-95	« projecteur »	A	12,00	
0466.12	89-90	« pompe à carburant »	A	12,00	
0469	Capteur MAP (de dépression)			€	
0469.10	87-95	tous les modèles		A	80,00
0469.20	98-03	tous les modèles		G	123,00
0470	Fusibles „Maxi“			€	
0470.10	30 A	photo 1		A	1,60
0470.11	40 A	photo 1		A	1,60
0470.12	60 A	photo 1		A	1,60
0470.13	20 A	photo 1		A	1,60
0470	Fusibles „Mini“			€	
0470.14	20 A	photo 2		A	1,60
0470.15	15 A	photo 2		A	1,60
0470.16	10 A	photo 2		A	1,60
0470.17	5 A	photo 2		A	1,60
0474	Contacteur d'essuie-vitre arrière			€	
0474.10	87-95		G	18,00	
0479	Capteur de point mort haut			€	
0479.10	91-93	4.0-l.+ 2.5-l.	photo 2	A	82,00
0479.11	94-95	4.0-l.	photo 3	A	84,00
0479.12	87-90	2.5-l.	photo 1	A	50,00
0479.20	96-97	4.0-l. + 2.5-l.		A	84,00
0479.21	98-02	4.0-l.		sur demande	
0479.22	98-03	4.0-l.		sur demande	
0479.23	04-05	4.0-l.		sur demande	
0479.24	03-04	2.4-l.		sur demande	

# Équipement électrique

## Relais, capteurs, contacteurs divers

### Cherokee®

<b>0421</b>	<b>Contacteur de feux longue portée</b>	€
0421.40	84-88 photo 2 A	31,00
0421.41	89-95 photo 3 A	42,00
<b>0422</b>	<b>Contacteur d'éclairage</b>	€
0422.40	87-90 A	34,00
0422.41	91-96 A	34,00
<b>0423</b>	<b>Bouton de contacteur d'éclairage</b>	€
0423.40	87-95 A	8,00
<b>0424</b>	<b>Contacteur d'essuie-vitre</b>	€
0424.40	84-96 sans cadencement A	95,00
0424.41	84-96 avec cadenc. + col. de dir. régl. A	89,00
0424.42	84-96 avec cadenc. sans col. de dir. régl. A	100,00
<b>0437</b>	<b>Contacteur de feux de stop</b>	€
0437.40	87-90 photo 2 A	14,00
0437.41	91-93 photo 2 A	14,00
0437.42	94-96 photo 3 A	34,00
<b>0440</b>	<b>Relais de feux clignotants</b>	€
0440.40	3 voies (550) A	9,00
0440.41	2 voies (552) A	7,00
<b>0441</b>	<b>Relais de feux de détresse</b>	€
0441.40	84-90 A	7,50
<b>0442</b>	<b>Contacteur d'indicateur de direction</b>	€
0442.40	84-95 A	73,00
<b>0443</b>	<b>Manette de clignotants</b>	€
0443.40	84-96 sans régl. - limit. de vit. G	54,00
<b>0450</b>	<b>Capteur de pression d'huile</b>	€
0450.40	84-85 2.5-l. photo 1 A	26,00
0450.41	87-90 4.0-l. photo 1 A	26,00
0450.42	91-96 4.0-l. photo 2 A	34,00
0450.43	84-94 mot. diesel photo 1 A	47,00
0450.44	97-98 4.0-l. A	39,00
0450.45	99-01 4.0-l. A	47,00
0450.46	02-05 2.4-l.+2.5-l. KJ A	47,00
0450.47	03-05 3.7-l. KJ A	26,00
<b>0453</b>	<b>Capteur de température d'eau</b>	€
0453.40	86-90 2.5-l. photo 4 A	32,00
0453.41	87-90 4.0-l. photo 4 A	32,00
0453.42	91-95 4.0-l. HO moteur photo 2 A	27,00
0453.43	87-95 pour vent. él. photo 3 A	28,00
0453.44	87-95 p. indicateur habitacle photo 1 A	16,00
0453.47	97-01 2.5-l.+4.0-l. A	25,00
0453.48	02-04 2.4-l.+3.7-l. KJ A	25,00

### Grand Cherokee®

<b>0450</b>	<b>Capteur de pression d'huile</b>	€
0450.60	93-95 4.0-l.+5.2-l. A	39,00
0450.61	96-97 4.0-l.+5.2-l.+5.9-l. A	39,00
0450.62	98 4.0-l.+5.2-l.+5.9-l. A	39,00
0450.63	99-02 4.0-l.+4.7-l. WJ A	47,00
0450.64	03-05 4,7 WJ A	26,00
<b>0453</b>	<b>Capteur de température d'eau</b>	€
0453.60	93-96 4.0-l. A	19,00
0453.61	93-98 5.2-l.+5.9-l. A	16,00
0453.63	93-95 4.0-l. A	19,00
0453.64	96 4.0-l. A	16,00
0453.62	97-98 4.0-l. A	19,00
0453.65	99-02 4.0-l.+4.7-l. WJ A	16,00
<b>0457</b>	<b>Capteur de température d'air</b>	€
0457.60	92-96 4.0-l. A	42,00
0457.61	97-98 4.0-l. A	56,00
0457.62	99-04 4.0-l. WJ A	56,00
<b>0464</b>	<b>Avertisseur sonore</b>	€
0464.60	93-98 A	48,00
<b>0469</b>	<b>Capteur MAP (de dépression)</b>	€
0469.60	92-95 4.0-l. A	84,00

<b>0457</b>	<b>Capteur de température d'air</b>	€
0457.40	86-90 2.5-l. photo 1 A	30,00
0457.41	87-90 4.0-l. photo 1 A	30,00
0457.42	91-95 4.0-l. photo 2 A	30,00
0457.45	97-01 mot. à essence A	56,00
0457.46	02-04 mot. à essence KJ	sur demande
<b>0464</b>	<b>Avertisseur sonore</b>	€
0464.40	87-95 A	31,00
<b>0466</b>	<b>Relais</b>	€
0466.40	87-90 A	12,00
<b>0469</b>	<b>Capteur MAP (de dépression)</b>	€
0469.40	86-95 A	80,00
0469.41	96 A	115,00
0469.42	97-01 G	123,00
0469.43	02-05 2.4-l.+3.7-l. KJ	sur demande
<b>0476</b>	<b>Résistance</b>	€
0476.40	86-93 A	5,00
<b>0470</b>	<b>Fusibles „Maxi“</b>	€
0470.40	30 A Photo 1 A	1,60
0470.41	40 A Photo 1 A	1,60
0470.42	60 A Photo 1 A	1,60
0470.43	20 A Photo 1 A	1,60
<b>0470</b>	<b>Fusibles „Mini“</b>	€
0470.44	20 A Photo 2 A	1,60
0470.45	15 A Photo 2 A	1,60
0470.46	10 A Photo 2 A	1,60
0470.47	5 A Photo 2 A	1,60
<b>0472</b>	<b>Contacteur de feuillure de porte</b>	€
0472.40	84-90 porte conducteur G	6,00
0472.41	84-90 ArD-ArG-AvD G	7,00
0472.42	91-96 tous les modèles A	12,00
<b>0474</b>	<b>Contacteur d'essuie-vitre arrière</b>	€
0474.40	86-93 G	18,00
<b>0478</b>	<b>Contacteur de BV automatique</b>	€
0478.40	87-93 A	12,00
<b>0479</b>	<b>Capteur de point mort haut</b>	€
0479.40	87-90 4.0-l. Photo 1 A	50,00
0479.41	91-93 4.0-l. Photo 2 A	82,00
0479.42	94-96 4.0-l. Photo 3 A	84,00
0479.43	97-01 4.0-l.	sur demande
0479.44	02-03 2.4-l. KJ	sur demande
0479.45	04 2.4-l. KJ	sur demande
0479.46	03-04 3.7-l. KJ	sur demande

0469.61	92-96 5.2-l. A	108,00
0469.62	96 4.0-l. A	115,00
0469.63	97-98 A	180,00
0469.64	99-02 WJ A	180,00
<b>0470</b>	<b>Fusibles „Maxi“</b>	€
0470.60	30 A Photo 1 A	1,60
0470.61	40 A Photo 1 A	1,60
0470.62	60 A Photo 1 A	1,60
0470.63	20 A Photo 1 A	1,60
<b>0470</b>	<b>Fusibles „Mini“</b>	€
0470.64	20 A Photo 2 A	1,60
0470.65	15 A Photo 2 A	1,60
0470.66	10 A Photo 2 A	1,60
0470.67	5 A Photo 2 A	1,60
<b>0479</b>	<b>Capteur de point mort haut</b>	€
0479.60	93-96 4.0-l.	sur demande
0479.61	97 4.0-l.	sur demande
0479.62	98 4.0-l.	sur demande
0479.63	93 5.2-l.	sur demande
0479.64	94-96 5.2-l.	sur demande
0479.65	97-98 5.2-l.+5.9-l.	sur demande
0479.66	99-04 4.0-l. WJ	sur demande
0479.67	99-05 4.7-l. WJ	sur demande

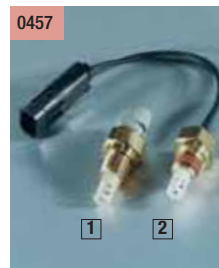
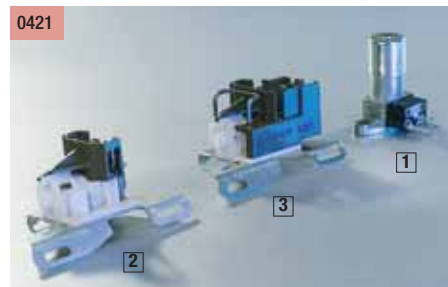

# .Train roulant

## Train roulant + suspension

**CJ®**

<b>0501</b>	<b>Silentbloc de ressort (sur jumelle de ressort)</b>	€
0501.01	76-86 arrière	A 2,00
0501.02	76-86 avant	A 2,00
0501.03	55-75 avant et arrière	A 2,00
0501.04	76-86 avant 4 éléments Polyuréthane	F 17,00
0501.05	76-86 avant 4 éléments Polyuréthane	F 17,00
<b>0502</b>	<b>Silentbloc de ressort</b>	€
0502.01	76-86 essieu arrière	A 12,00
0502.02	76-86 essieu avant	A 12,00
0502.03	76-86 essieu avant kit Polyuréthane	F 54,00
0502.04	76-86 essieu arrière kit Polyuréthane	F 54,00
0502.05	76-86 essieu avant kit pour train roulant Explorer	F 36,00
0502.06	76-86 essieu arrière kit pour train roulant Explorer	F 39,00
<b>0503</b>	<b>Kit de jumelles de ressort</b>	€
0503.01	76-86 essieu arrière	A 24,00
0503.02	76-86 essieu avant	A 24,00
0503.03	72-75 avant ou arrière	A 26,00

<b>0504</b>	<b>Œil de ressort</b>	€
0504.01	76-86 essieu arrière	A 24,00
0504.02	76-86 essieu avant	A 27,00
0504.03	76-86 avant version renforcée	A 84,00
0504.04	76-86 arrière version renforcée	A 84,00
<b>0505</b>	<b>Cale de ressort</b>	€
0505.01	76-86 arrière gauche	A 29,00
0505.02	76-86 arrière droite	A 29,00
0505.03	76-86 avant gauche	A 31,00
0505.04	76-86 avant droite	A 31,00
0505.05	70-75 arrière kit version renforcée	A 140,00
0505.06	72-75 avant kit version renforcée	A 145,00
0505.07	76-81 avant kit version renforcée	A 160,00
0505.08	76-86 arrière kit version renforcée	A 145,00
0505.09	82-86 avant kit version renforcée	A 128,00
<b>0506</b>	<b>Butée d'essieu</b>	€
0506.01	76-86 avant ou arrière	A 8,00
<b>0507</b>	<b>Tirant de renfort</b>	€
0507.01	77-86 standard	A 19,00
0507.02	76-86 kit, L. 15cm h. originale	A 151,00
0507.03	76-86 kit L. 50mm, h. 20cm	A 163,00
0507.04	76-86 kit L. 100mm, h. 25cm	A 167,00

<b>0509</b>	<b>Taquet de renfort supérieur</b>	€
0509.01	76-86 supérieur	A 9,00
0509.02	76-86 kit vers. renforcée Polyuréthane	F 40,00
<b>0510</b>	<b>Ressort à lames</b>	€
0510.01	76-86 avant (7 lames)	A 164,00
0510.02	76-86 arrière (8 lames)	A 176,00
<b>0511</b>	<b>Lame additionnelle</b>	€
0511.01	76-86 avant +40mm	A 84,00
0511.02	76-86 arrière +40mm	A 84,00
<b>0514</b>	<b>Etrier de fixation</b>	€
0514.01	76-86 avant kit 4 étriers + écrous	A 58,00
0514.02	76-86 arrière kit 4 étriers + écrous	A 58,00
0514.03	72-86 arrière kit 4 étriers + écrous (avec essieu arrière Dana 44)	A 58,00
0514.04	76-86 arrière kit 4 étriers + écrous + 4 cales d'essieu	A 64,00
<b>0517</b>	<b>Support de ressort à lames</b>	€
0517.01	76-86 kit largeur 44mm	A 30,00
0517.02	76-86 kit largeur 50mm	A 32,00
0517.03	76-86 kit largeur 63,5mm	A 36,00
0517.04	76-86 kit largeur 75mm	A 38,00
<b>0518</b>	<b>Boulon central - ressort à lames</b>	€
0518.01	76-86 Ø 8mm x 114mm	A 7,00
0518.02	76-86 Ø 9,5mm x 114mm	A 8,00
<b>0519</b>	<b>Etrier de maintien - ressort à lames</b>	€
0519.01	76-86 largeur 63mm	A 8,00

### Essieu avant CJ

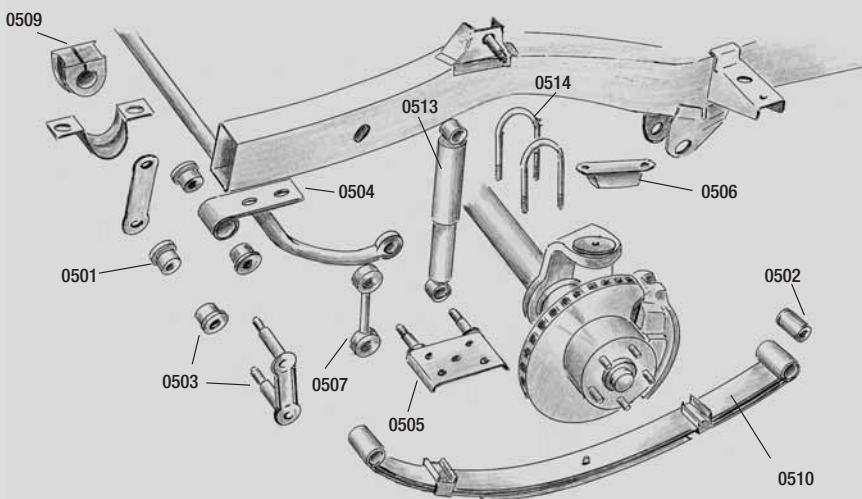

### CJ essieu arrière

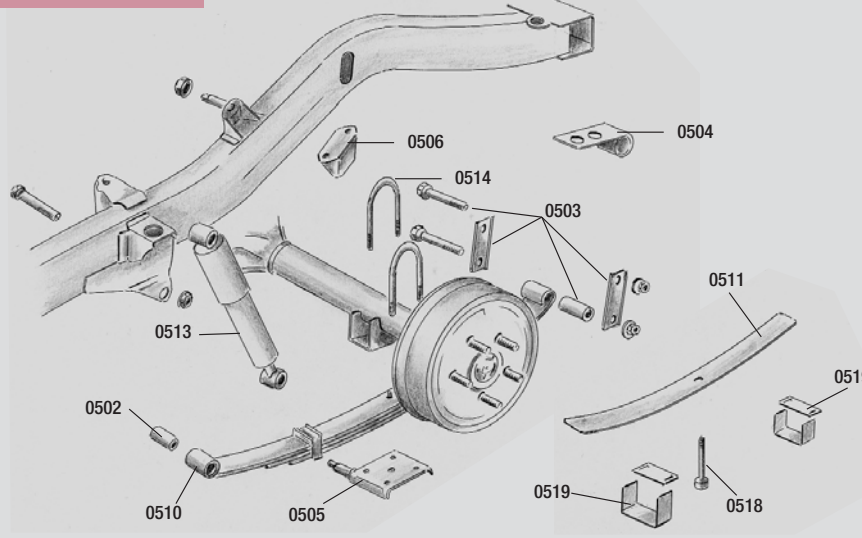

autres pièces voir aussi page 38-39

# .Train roulant

## Train roulant + suspension

### Wrangler®

<b>0501</b>	<b>Silentbloc de ressort (sur jumelle de ressort)</b>	€
0501.10	87-95 avant	A 3,00
0501.11	87-95 arrière	A 3,00
0501.12	87-95 avant	F 17,00
	4 éléments Polyuréthane	
0501.13	87-95 arrière	F 17,00
	4 éléments Polyuréthane	
<b>0502</b>	<b>Silentbloc de ressort</b>	€
0502.10	87-95 essieu avant	A 11,00
0502.11	87-95 essieu arrière	A 11,00
0502.12	87-95 essieu avant kit Poly.	F 64,00
0502.13	87-95 essieu arrière kit Poly.	F 64,00
0502.14	87-95 avant ou arrière kit train roulant Explorer	F 42,00
<b>0505</b>	<b>Cale de ressort</b>	€
0505.10	87-95 avant kit renforcé	A 150,00
0505.11	87-95 arrière kit renforcé	A 128,00
<b>0506</b>	<b>Butée d'essieu</b>	€
0506.10	87-95 arrière	A 20,00
0506.11	87-95 butée de ressort petit tampon	A 14,00
0506.12	87-95 avant Polyuréthane	A 30,00
0506.13	87-95 avant kit Polyuréthane	F 75,00
0506.14	87-95 arrière kit Polyuréthane	F 75,00
0506.20	96-04 avant ou arrière kit Polyuréthane	F 52,00
<b>0507</b>	<b>Tirant de renfort</b>	€
0507.10	87-95 avant standard	A 29,00
0507.11	87-96 kit en deux parties sans rehausse L. 20cm	A 163,00
0507.12	87-96 kit en deux parties rehausse 50mm, L. 25cm	A 167,00
0507.13	87-96 kit en deux parties rehausse 100mm, L. 30,5cm	A 171,00
0507.20	96-05 avant standard	A 34,00
0507.21	96-04 arrière standard	A 30,00
0507.22	97-04 kit en deux parties sans rehausse L. 15cm	A 171,00
0507.23	97-04 kit en deux parties rehausse 50mm, L. 20cm	A 176,00
0507.24	97-04 kit en deux parties rehausse 100mm, L. 25cm	A 180,00
<b>0509</b>	<b>Taquet de renfort</b>	€
0509.10	87-95 supérieur standard	A 14,00
0509.11	87-95 kit renforcé Polyuréthane	F 38,00
0509.20	96-04 supérieur standard	A 12,00
0509.21	96-04 avant kit Polyuréthane Ø 30mm, 2 éléments	F 48,00
<b>0510</b>	<b>Ressort à lames</b>	€
0510.10	87-95 avant version renforcée	A 135,00
0510.11	87-95 arrière version renforcée	A 165,00
<b>0511</b>	<b>Lame additionnelle</b>	€
0511.10	87-95 avant +40mm	A 132,00
0511.11	87-95 arrière +40mm	A 132,00
<b>0512</b>	<b>Barre Panhard</b>	€
0512.10	87-95 avant	A 106,00
0512.11	87-95 arrière	A 106,00
0512.12	87-95 kit renforcé Polyuréthane	F 18,00
0512.20	96-05 avant	A 140,00
0512.21	96-05 arrière	A 112,00
0512.22	96-05 avant, angleterre	A 153,00
0512.23	96-05 réglable 3"-5"	A 218,00
0512.24	96-05 rallonge de barre Panhard arrière 2"-4"	A 69,00
<b>0513</b>	<b>Amortisseurs (version renforcée)</b>	€
0513.10	87-95 arrière (à gaz)	E 76,00

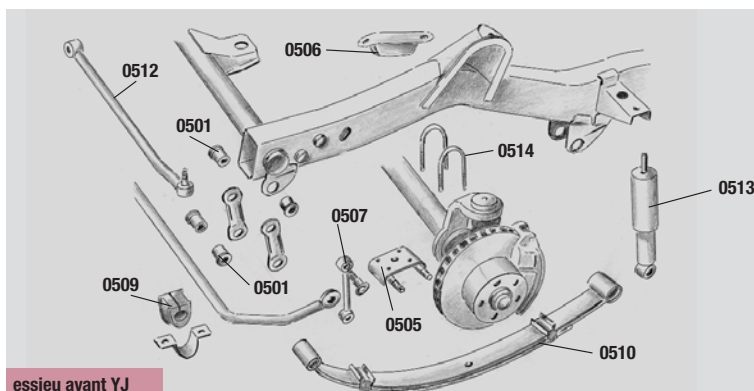

essieu avant YJ

essieu arrière YJ

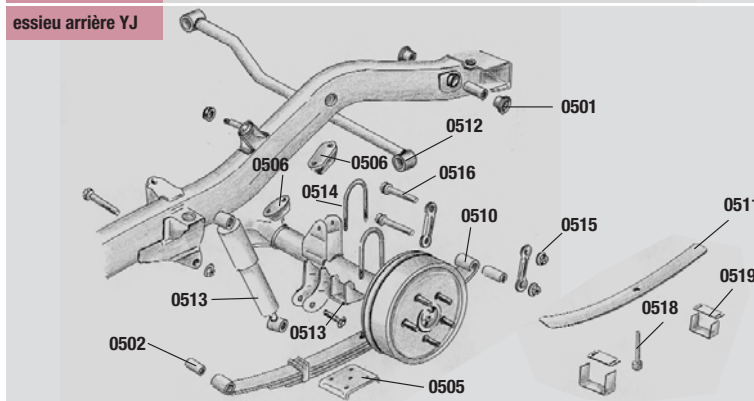

essieu avant TJ

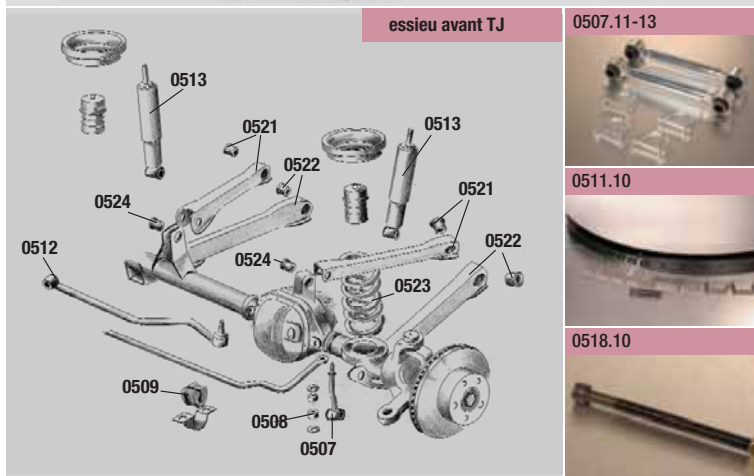

0513.11	87-95 avant (à gaz)	E 76,00
0513.20	96-05 arrière (à gaz)	E 76,00
0513.21	96-05 avant (à gaz)	E 76,00
<b>0514</b>	<b>Etrier de fixation</b>	€
0514.10	87-95 arrière	A 11,00
0514.11	87-95 arrière larg.: 78 mm	A 11,00
0514.12	87-95 avant larg.: 95 mm	A 15,00
0514.13	87-95 avant kit	A 58,00
	4 étriers + écrous	
0514.14	87-95 arrière kit	A 58,00
	4 étriers + écrous	
<b>0515</b>	<b>Ecrou d'étrier de fixation</b>	€
0515.10	87-95 avant ou arrière	A 3,00
<b>0516</b>	<b>Vis de jumelle de ressort</b>	€
0516.10	87-95 avant ou arrière	A 6,00
<b>0517</b>	<b>Support de ressort à lames</b>	€
0517.10	87-95 kit largeur 44mm	A 30,00
0517.11	87-95 kit largeur 50mm	A 32,00

0517.12	87-95 kit largeur 63,5mm	A 36,00
0517.13	87-95 kit largeur 75mm	A 38,00
<b>0518</b>	<b>Boulon central-ressort à lames</b>	€
0518.10	87-95 Ø 8mm x 114mm	A 7,00
0518.11	87-95 Ø 9,5mm x 114mm	A 8,00
<b>0519</b>	<b>Etrier de maintien-ressort à lames</b>	€
0519.10	87-95 largeur 63mm	A 8,00
<b>0521</b>	<b>Bras longitudinal supérieur</b>	€
0521.20	96-04 essieu arrière	A 50,00
0521.21	96-04 essieu avant	A 40,00
<b>0522</b>	<b>Bras longitudinal inférieur</b>	€
0522.20	96-04 essieu arrière	A 61,00
0522.21	96-04 essieu avant	A 61,00
<b>0524</b>	<b>Coussinet de bras longit. (ds. tube d'ess.)</b>	€
0524.20	96-04	A 11,00
<b>0525</b>	<b>Cuvette de ressort</b>	€
0525.20	96-04 kit 1"	A 79,00

0501.12/13



0502.12/13



0505.10



0506.13 Poly



0506.14 Poly



0509.21 Poly



0512.12 Poly



0525.20





# .Train roulant

## Train roulant + suspension

0501.43 Kit silentbloc de ressort Polyuréthane



0502.43 Kit silentbloc de ressort Polyuréthane



0506.43 Kit butée d'essieu Polyuréthane



0507.44 Kit tirant de renfort



0507.43 Kit tirant de renfort



0509.45 Kit taquet de renfort Polyuréthane



0517.40 Kit support ressort à lames



0518.40 Boulon central ressort à lames



0511.40 Lame additionnelle



## Cherokee®

<b>0501</b>	<b>Silentbloc de ressort (sur jumelle de ressort)</b>	€
0501.40	84-90	A 11,00
0501.41	91-96	A 11,00
0501.42	97-01	A 11,00
0501.43	84-95 arrière 4 élém. Polyuréthane	F 24,00
<b>0502</b>	<b>Silentbloc de ressort</b>	€
0502.40	84-90	A 16,00
0502.41	91-96	A 16,00
0502.42	97-01	A 16,00
0502.43	84-96 kit complet Polyuréthane	F 74,00
<b>0503</b>	<b>Jumelles de ressort</b>	€
0503.40	84-90	A 25,00
0503.41	91-96	A 25,00
0503.42	97-01	A 25,00
<b>0506</b>	<b>Butée d'essieu</b>	€
0506.40	84-01 arrière 104 mm	A 26,00
0506.41	84-01 arrière 70 mm	A 30,00
0506.42	84-01 avant kit Polyuréthane	F 52,00
0506.43	84-01 arrière kit Polyuréthane	F 75,00
0506.44	02-05 arrière KJ	A 28,00
<b>0507</b>	<b>Tirant de renfort</b>	€
0507.40	84-90 standard	A 31,00
0507.41	91-96 standard	A 33,00
0507.42	97-01 standard	A 33,00
0507.43	84-01 kit renforcé	A 64,00
0507.44	86- kit en deux parties rehausse 0-75mm, longueur 25cm	A 180,00
0507.45	02-05 standard KJ	A 33,00
<b>0508</b>	<b>Taquet de renfort rond</b>	€
0508.40	84-90	A 4,00
0508.41	91-01	A 4,00
<b>0509</b>	<b>Taquet de renfort</b>	€
0509.40	84-95 arrière supérieur Ø 21 mm	A 6,00
0509.41	84-95 avant supérieur Ø 24 mm	A 14,00
0509.42	84-95 avant supérieur Ø 28 mm	A 10,00
0509.43	96-01 avant supérieur Ø 28 mm	A 10,00
0509.44	84-01 kit Poly avant 28mm	F 38,00
0509.45	84-01 kit Poly avant 24mm	F 38,00
<b>0510</b>	<b>Ressort à lames arrière</b>	€
0510.40	84-88 mot. à essence	A 179,00
0510.41	89-90 mot. à essence	A 179,00
0510.42	91-93 mot. à essence	A 179,00
0510.43	94-96 mot. à essence	A 179,00
0510.44	84-90 mot. à essence vers. renforcée	A 179,00

0510.45	91-96 mot. à essence vers. renforcée	A	179,00
0510.46	97-01 mot. à essence vers. standard	A	179,00
0510.47	97-01 mot. à essence vers. renforcée	A	179,00
0510.48	84-01 + 65 mm de réglage d'hauteur	F	195,00
<b>0511</b>	<b>Lame additionnelle</b>	€	
0511.40	84-01 arrière +40mm	A	132,00
<b>0513</b>	<b>Amortisseurs</b>	€	
0513.40	84-01 arrière (à gaz) mot. à essence	E	76,00
0513.41	84-01 avant (à gaz) mot. à essence	E	76,00
0513.42	84-01 arrière (à gaz) Diesel	E	76,00
0513.43	84-01 avant (à gaz) Diesel	E	76,00
0513.49	02-05 arrière (à gaz) KJ	E	76,00
<b>0514</b>	<b>Etrier de fixation</b>	€	
0514.40	84-96 arrière	A	11,00
0514.41	97-01 arrière	A	11,00
0514.42	84-01 arrière kit Dana 35	A	58,00
0514.43	84-01 arrière kit 8,25 Chrysler	A	58,00
<b>0515</b>	<b>Ecrou d'etrier de fixation</b>	€	
0515.40	arrière (filetage fin)	A	3,00
<b>0517</b>	<b>Support de ressort à lames</b>	€	
0517.40	84-01 kit largeur 44mm	A	30,00
0517.41	84-01 kit largeur 50mm	A	32,00
0517.42	84-01 kit largeur 63,5mm	A	36,00
0517.43	84-01 kit largeur 75mm	A	38,00
<b>0518</b>	<b>Boulon central-ressort à lames</b>	€	
0518.40	84-01 Ø 8mm x 114mm	A	7,00
0518.41	84-01 Ø 9,5mm x 114mm	A	8,00
<b>0519</b>	<b>Etrier de maintien-ressort à lames</b>	€	
0519.40	84-01 largeur 63mm	A	8,00
<b>0521</b>	<b>Bras longitudinal supérieur</b>	€	
0521.40	84-90	A	40,00
0521.41	91-96	A	40,00
0521.42	97-01	A	40,00
<b>0522</b>	<b>Bras longitudinal inférieur</b>	€	
0522.40	84-90	A	61,00
0522.41	91-96	A	61,00
0522.42	97-01	A	61,00
<b>0523</b>	<b>Ressort hélicoïdal</b>	€	
0523.40	84-90	A	78,00
0523.41	91-95	A	78,00
0523.42	96	A	78,00
0523.43	97-01	A	78,00
<b>0524</b>	<b>Coussinet de bras longit. (ds. tube d'ess.)</b>	€	
0524.40	84-01 dans le carter d'essieu	A	11,00
<b>0525</b>	<b>Cuvette de ressort</b>	€	
0525.40	84-01 standard	A	79,00
0525.41	84-01 kit rehausse 1"	A	79,00

essieu avant XJ

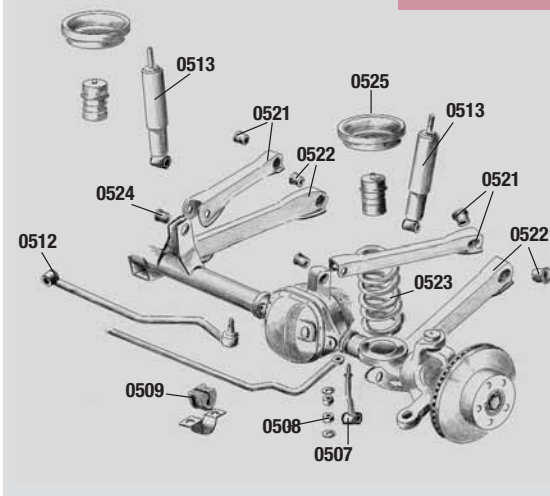

essieu arrière XJ

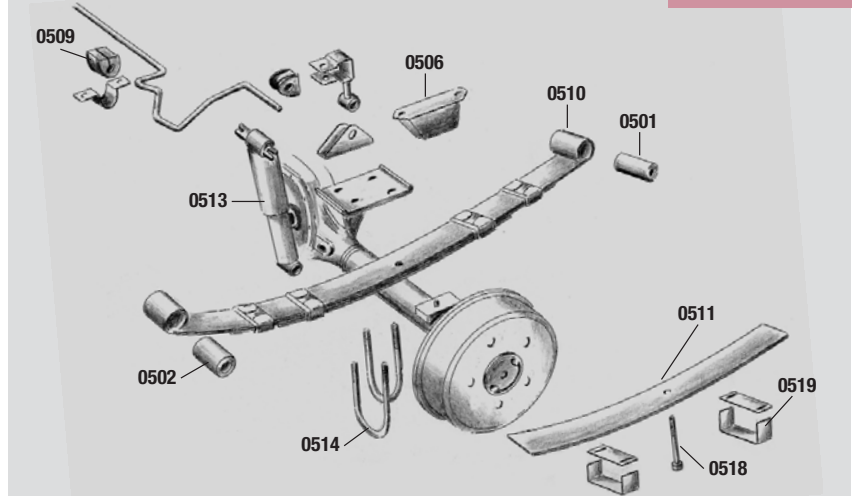

# .Train roulant

## Train roulant + suspension

### Grand Cherokee®

0506	Butée en caoutchouc		€
0506.60	92-98	arrière	A 38,00
0506.61	92-98	kit Polyuréthane	F 52,00

0507	Tirant de renfort		€
0507.60	92-95	standard avant	A 33,00
0507.61	96	standard avant	A 40,00
0507.62	97-98	standard avant	A 40,00
0507.63	92-98	kit renforcé avant	A 64,00
0507.64	99-04	WJ standard avant	A 38,00

0508	Taquet de renfort en caoutchouc		€
0508.60	92-95	essieu avant	A 4,00

0509	Taquet de renfort		€
0509.60	92-96	avant supérieur	A 8,00
0509.64	97-98	avant supérieur	A 8,00
0509.65	92-98	arrière supérieur	A 8,00
0509.66	92-98	avant kit Polyuréthane	F 41,00
0509.67	92-98	arrière kit Polyuréthane	F 41,00

0512	Barre Panhard		€
0512.60	92-95	essieu arrière	A 117,00
0512.62	96-98	essieu arrière	A 120,00
0512.63	92-98	réglable 3" - 5" avant	A 218,00
0512.64	99-04	essieu arrière	A 105,00

0513	Amortisseurs		€
0513.60	92-98	arrière (à gaz)	E 76,00
0513.61	92-98	avant (à gaz)	E 76,00
0513.62	99-04	arrière (à gaz)	E 76,00
0513.63	99-04	avant (à gaz)	E 76,00

0521	Bras longitudinal supérieur		€
0521.60	92-96	essieu arrière	A 49,00
0521.61	92-96	essieu avant	A 40,00
0521.62	97-98	essieu arrière	A 49,00
0521.63	97-98	essieu avant	A 40,00
0521.64	99-04	essieu avant	A 40,00
0521.65	99-04	essieu arrière	A 198,00

0522	Bras longitudinal inférieur		€
0522.60	92-96	essieu arrière	A 69,00
0522.61	92-96	essieu avant	A 61,00
0522.62	97-98	essieu arrière	A 69,00
0522.63	97-98	essieu avant	A 61,00
0522.64	99-01	essieu avant	A 79,00
0522.65	99-04	essieu arrière	A 109,00

0523	Ressort hélicoïdal		€
0523.60	92-95	avant	A 65,00
0523.61	96	avant	A 65,00
0523.62	97-98	avant	A 65,00
0523.67	92-95	arrière	A 78,00
0523.68	96	arrière	A 78,00
0523.69	97-98	arrière	A 78,00

0524	Coussinet de bras longitudinal (ds. tube d'ess.)		€
0524.60	92-98	dans le carter d'essieu	A 11,00

0525	Cuvette de ressort		€
0525.60	92-98	kit rehausse 1"	A 79,00

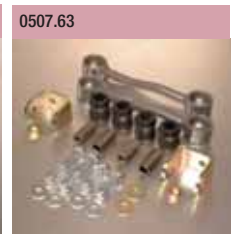
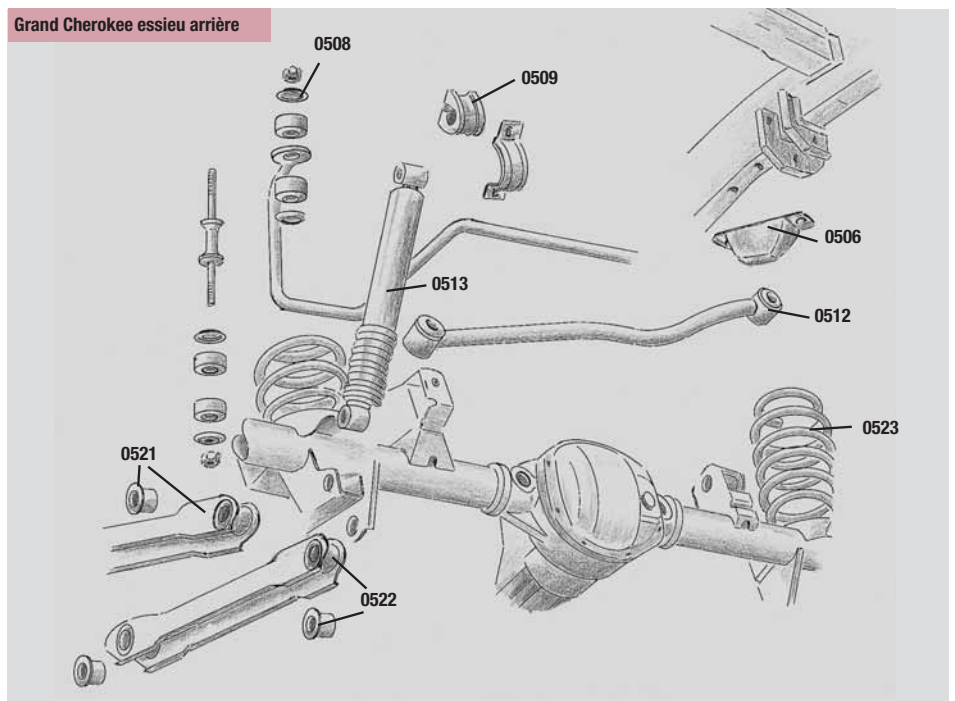
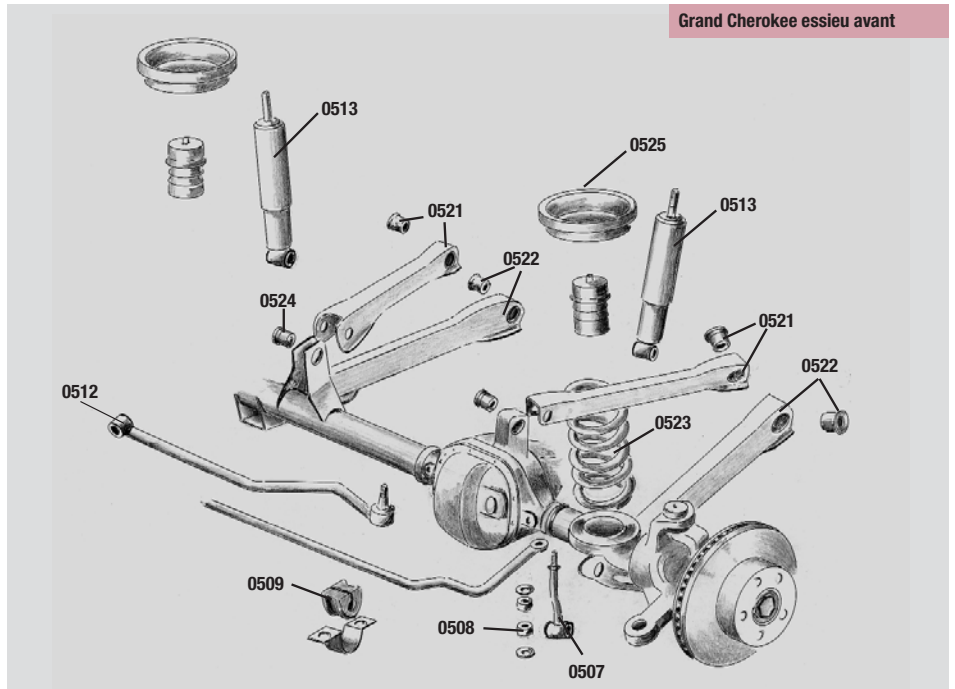

# Amortisseurs

ProComp



ECP915509



ECP926510



MX60XX-2



## Amortisseurs à gaz

L'amortisseur à gaz ES 9000 est un modèle extrêmement solide qui convient parfaitement aux véhicules tout terrain. Il présente des conditions d'utilisation optimales aussi bien sur terrain accidenté que sur route.



Véhicule	A./constr.	Hauteur	avant Réf.	élément €	arrière Réf.	élément €
CJ5/6 M38A1	53-75	0"	ECP918509	E 76,00	ECP918509	E 76,00
CJ5/6 M38A1	53-75	2-3"	ECP921500	E 76,00	ECP921500	E 76,00
CJ2/3/3B MB M38	41-63	0"	ECP915509	E 76,00	ECP918509	E 76,00
CJ2/3/3B MB M38	41-63	2-3"	ECP918509	E 76,00	ECP921500	E 76,00
CJ	82-86	0-1,5"	ECP921500	E 76,00	ECP921500	E 76,00
CJ	82-86	2,5-3"	ECP922500	E 76,00	ECP921500	E 76,00
CJ	76-81	0-1,5"	ECP918509	E 76,00	ECP921500	E 76,00
CJ	76-81	2,5-3"	ECP919500	E 76,00	ECP922500	E 76,00
CJ	76-86	4"	ECP924509	E 76,00	ECP924509	E 76,00
YJ	86-96	0-1,5"	ECP924510	E 76,00	ECP921500	E 76,00
YJ	86-96	3"	ECP926510	E 76,00	ECP922500	E 76,00
YJ	87-96	3,5-4"	ECP929510	E 76,00	ECP924509	E 76,00
TJ	96-01	0-2"	ECP921515	E 76,00	ECP919500	E 76,00
TJ	96-01	3-4"	ECP924515	E 76,00	ECP924509	E 76,00
XJ 2,5-L. Diesel	93-02	0-2"	ECP921515	E 76,00	ECP921500	E 76,00
XJ	84-01	0-2"	ECP921515	E 76,00	ECP919500	E 76,00
XJ	84-01	3"	ECP924515	E 76,00	ECP922500	E 76,00
ZJ	92-98	0-2"	ECP921515	E 76,00	ECP922509	E 76,00
ZJ	92-98	3"	ECP924515	E 76,00	ECP924509	E 76,00
WJ	02-04	0-2"	ECP921515	E 76,00	ECP924509W	E 76,00
KJ	99-01	0-1"			ECP922504	E 76,00

## ProComp MX 6, monotube 6 x réglable

L'amortisseur à gaz MX6 est un modèle extrêmement solide qui convient parfaitement aux véhicules tout terrain. Il est réglable à plusieurs niveaux et présente donc des conditions d'utilisation optimales dans toutes les situations.



Véhicule	A./constr.	Hauteur	avant Réf.	élément €	arrière Réf.	élément €	kit Réf.	4 éléments €
CJ 4WD	53-75	2-3"	MX6030	F 149,00	MX6030	F 149,00	KMX010	F 596,00
CJ 4WD	76-81	2-3"	MX6058	F 149,00	MX6010	F 149,00	KMX011	F 596,00
CJ 4WD	76-86	4"	MX6031	F 149,00	MX6031	F 149,00	KMX009	F 596,00
CJ 4WD	82-86	0-1,5"	MX6025	F 149,00	MX6030	F 149,00	KMX007	F 596,00
CJ 4WD	82-86	2,5"	MX6010	F 149,00	MX6011	F 149,00	KMX008	F 596,00
YJ 4WD	86-95	0-1,5"	MX6024	F 149,00	MX6025	F 149,00	KMX001	F 596,00
YJ 4WD	86-95	2-3"	MX6013	F 149,00	MX6014	F 149,00	KMX002	F 596,00
YJ 4WD	86-95	4"	MX6026	F 149,00	MX6027	F 149,00	KMX003	F 596,00
YJ 4WD	86-95	5"	MX6012	F 149,00	MX6070	F 149,00	KMX004	F 596,00
TJ 4WD	97-02	2,5"	MX6028	F 149,00	MX6029	F 149,00	KMX005	F 596,00
TJ 4WD	97-02	4"	MX6021	F 149,00	MX6023	F 149,00	KMX006	F 596,00
XJ 4WD	84-01	0-2"	MX6028	F 149,00	MX6057	F 149,00	KMX014	F 596,00
XJ 4WD	84-01	3"	MX6021	F 149,00	MX6034	F 149,00	KMX015	F 596,00
ZJ 4WD	92-98	0-2"	MX6028	F 149,00	MX6032	F 149,00	KMX012	F 596,00
ZJ 4WD	92-98	3"	MX6021	F 149,00	MX6032	F 149,00	KMX013	F 596,00
WJ 4WD	99-01	0-2"	MX6028	F 149,00	MX6071	F 149,00	KMX033	F 596,00
WJ 4WD	99-01	3"	MX6021	F 149,00	MX6071	F 149,00	KMX034	F 596,00

## ProComp MX 6, réservoir

Véhicule	A./constr.	Hauteur	avant Réf.	élément €	arrière Réf.	élément €
TJ	97-04	3-4"	EXP3508	F 269,00	EXP4508	F 269,00
TJ	97-04	6-8"	EXP3500	F 269,00	EXP4500	F 269,00
XJ	84-00	3-4"	EXP3508	F 269,00	EXP4506	F 269,00

# Amortisseurs de direction + accessoires d'amortisseurs

ProComp

## Soufflets anti-poussière

Couleur	Réf.	€
01 Royal Blue	ECP11100	A 8,00
02 Hot Pink	ECP11105	A 8,00
03 Flourescent Orange	ECP11110	A 8,00
04 Teal	ECP11114	A 8,00
05 Flourescent Green	ECP11115	A 8,00
06 Light Blue	ECP11120	A 8,00
07 White	ECP11124	A 8,00
08 Light Purple	ECP11125	A 8,00
09 Grey	ECP11126	A 8,00

10 Black	ECP11127	A 8,00
11 Red	ECP11128	A 8,00
12 Yellow	ECP11129	A 8,00
13 Forest Green	ECP11130	A 8,00
14 Dark Purple	ECP11131	A 8,00
15 Raspberry	ECP11132	A 8,00
16 Clear	ECP11133	A 8,00
17 Mini Black (pour ECP220230)	ECP11147	A 8,00



## Amortisseurs de direction

Véhicule A./constr.	Réf.	€
CJ5, CJ7 41-86	ECP220230	E 76,00
CJ5, CJ7 41-86	ECP2508 (kit mont. p. ECP220230)	A 33,00
CJ5, CJ7 73-86	ECP217510 pour support originale	E 76,00
YJ 87-95	ECP219200	E 76,00
TJ 97-03	ECP219200	E 76,00
XJ 84-03	ECP219200	E 76,00
ZJ 92-98	ECP219200	E 76,00
WJ 99-03		sur demande

ECP 2508



ECP 220230



ECP 219200



## Support d'amortisseurs

univ., est lié par soudure au tube d'essieu universel	Réf.	€/kit
	WAR101 A	38,00

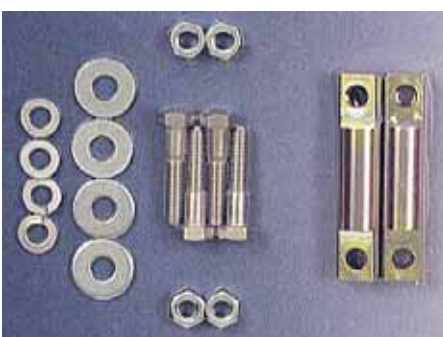

## Accessoires d'amortisseurs renforcés

	Réf.	€/kit
XJ/ZJ/TJ avant	WAR107 A	49,00
XJ/ZJ/TJ arrière	WAR106 A	47,00



## Kit d'adaptation - amortisseurs

destiné à la modification et aux opérations d'allongement effectuées sur les ressorts fixés à l'aide de barres

	Réf.	€/kit
seulement le support	WAR160 A	29,00
support avec vis et silentblocs	WAR161 A	39,00

# .Train roulant

## Train roulant CJ®

K3063 / K3073 / K3064



## Train roulant CJ + 2,5" = + 65 mm

A./constr.		Réf.		€/unité
72-75	ressort à lames + silentblocs	avant	ECP51213	F 162,00
72-75	ressort à lames + silentblocs	arrière	ECP51223	F 176,00
72-75	amortisseur	avant	ECP921500	E 76,00
72-75	amortisseur	arrière	ECP921500	E 76,00
72-75	kit de montage	avant	ECP50010	E 50,00
72-75	kit de montage	arrière	ECP50030	E 62,00
72-75	Train roulant complet - modèle CJ		K3069	H 950,00

## Train roulant CJ + 2,5" = + 65 mm



A./constr.		Réf.		€/unité
76-86	ressort à lames + silentblocs	avant	ECP51212	F 162,00
76-86	ressort à lames + silentblocs	arrière	ECP51222	F 176,00
82-86	amortisseur	avant	ECP921500	E 76,00
82-86	amortisseur	arrière	ECP922500	E 76,00
76-81	amortisseur	avant	ECP919500	E 76,00
76-81	amortisseur	arrière	ECP922500	E 76,00
76-86	kit de montage	avant	ECP50010	E 50,00
76-86	kit de montage	arrière	ECP50020	E 56,00
82-86	Train roulant complet - modèle CJ		K3063	H 920,00
82-86	Train roulant complet - modèle MX avec amortisseurs MX		K3063MX	H 1210,00
76-81	Train roulant complet - modèle CJ		K3073	H 920,00
76-81	Train roulant complet - modèle MX avec amortisseurs MX		H 1210,00	

## Train roulant CJ + 4" = + 100 mm



A./constr.		Réf.		€/unité
76-86	ressort à lames + silentblocs	avant	ECP51412	F 162,00
76-86	ressort à lames + silentblocs	arrière	ECP51422	F 176,00
76-86	amortisseur	avant	ECP924509	E 76,00
76-86	amortisseur	arrière	ECP924509	E 76,00
76-86	kit de montage	avant	ECP50010	E 50,00
76-86	kit de montage	arrière	ECP50020	E 56,00
76-86	Train roulant complet - modèle CJ		K3064	H 920,00
76-86	Train roulant complet - modèle MX avec amortisseurs MX		K3064MX	H 1210,00

Jumelles de ressort ASP



## Jumelles de ressort ASP



A./constr.	Rehausse		Réf.		€
76-86	+ 10mm	essieu avant	ASP-2270	F	82,00
76-86	+ 10mm	essieu arrière	ASP-2274	F	82,00
76-86	+ 35mm	essieu avant	ASP-2292	F	82,00
76-86	+ 35mm	essieu arrière	ASP-2293	F	82,00
76-86	+ 45mm	essieu avant	ASP-2280	F	82,00
76-86	+ 45mm	essieu arrière	ASP-2283	F	82,00

DC912



## Bodylift

(entretoise situé entre le cadre et la carrosserie)

A./constr.	Rehausse	Réf.		€
76-86	2" 50mm	DC912	F	214,00
76-86	3" 75mm	DC913	F	214,00



KJ04503



## Silentblocs

(version renforcée en polyuréthane)

A./constr.	Rehausse	Réf.		€
76-79	standard	DC50552	F	99,00
80-86	standard	DC50551	F	99,00
76-79	1" 25mm	KJ04503*	F	156,00
80-86	1" 25mm	KJ04502*	F	156,00

\*sans homologation TÜV

# .Train roulant

## Accessoires - train roulant CJ®



### « Add-a-leaf »

A./constr.	Rehausse		Réf.		€
76-86	+ 40mm	avant	DCS92202*	A	84,00
76-86	+ 40mm	arrière	DCS92204*	A	84,00

\*sans homologation TÜV



### Kits - étriers de fixation

A./constr.	contenu	Réf.	€
76-86	4 étriers + écrous	avant ECP50010	A 58,00
76-86	4 étriers + écrous	arrière	
	+ 4 cales d'essieu	ECP50020	A 64,00
72-86	4 étriers + écrous	arrière ECP50030	A 58,00
	(avec essieu arrière Dana 44)		
76-86	4 étriers + écrous	arrière ECP50070	A 58,00



### Cale d'essieu

Cale d'essieu (sert à modifier l'angle de flexion de véhicules qui ont été rehaussés)

A./constr.	Réf.	€
76-86	avant, 2°	ECP99200B A 21,00
76-86	arrière, 2,5°	ECP99250B A 21,00
76-86	arrière, 4°	ECP99400B A 21,00
76-86	arrière, 6°	ECP99600B A 21,00



### Kit de flexibles de frein en acier inox

pour véhicules surélevés

A./constr.	L. avant	L. arrière	Réf.	€
76-81	53cm	53cm	ECP7410* F	180,00
81-86	53cm	53cm	ECP7405* F	180,00

\*sans homologation TÜV



### Shackle Reverse System

Système SR-180

A./constr.	Rehausse	Réf.	€
55-76	1,5" 40mm	WARSR-180-1	A 499,00
76-86	0,5" 13mm	WARSR-180-2	A 530,00
76-86	en combinaison avec		
	3" = 75mm train roulant	WARSR-180-6	A 556,00

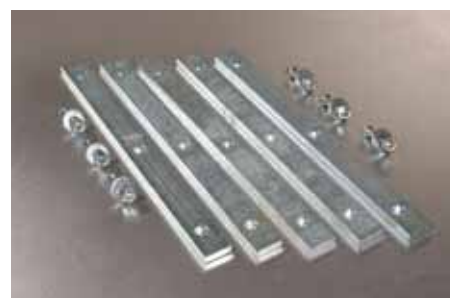

### Kit de surbaissement - boîte de transfert

A./constr.	Réf.	€
72-86	ECP55076	A 48,00



### Support de boîte de direction

Renfort entre le boîtier de dir. et le cadre

A./constr.	Réf.	€
76-86	ECP55060	H 128,00



### Levier de direction

pour véhicules surélevés

A./constr.	Réf.	€
76-86	ECPCJ400	F 98,00



### Traction Bars

tirants de renfort en deux parties

A./constr.	Réf.	€
76-86	WAR601	A 343,00



### Sway Bar Disconnects

tirants de renfort en deux parties

A./constr.	Rehausse	L.	Réf.	€
76-86	h. originale	15cm	WAR83011	A 151,00
76-86	50mm	20cm	WAR83021	A 163,00
76-86	100mm	25cm	WAR83031	A 167,00

# .Train roulant

## Train roulant YJ



K3061/K3062

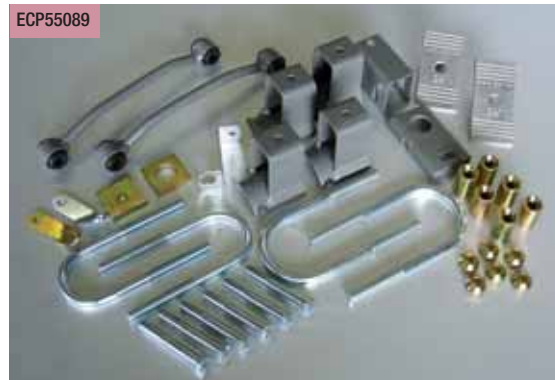

ECP55089



K3052/K3053

### Train roulant YJ + 1,0" = + 25 mm



A./constr.	Réf.	€ /unité
87-95 ressort à lames avant	0510.10	A 135,00
87-95 ressort à lames arrière	0510.11	A 165,00
87-95 amortisseur avant	ECP924510	E 76,00
87-95 amortisseur arrière	ECP921500	E 76,00
87-95 kit de montage	EC60000	F 220,00
<b>87-95 Train roulant complet - modèle YJ</b>	<b>K3001</b>	<b>F 1000,00</b>

### Train roulant YJ + 2,5" = + 65 mm



A./constr.	Réf.	€ /unité
87-95 ressort à lames avant	ECP51313	F 169,00
87-95 ressort à lames arrière	ECP51323	F 178,00
87-95 amortisseur avant	ECP926510	E 76,00
87-95 amortisseur arrière	ECP922500	E 76,00
87-95 kit de montage	ECP55089	A 398,00
<b>87-95 Train roulant complet - modèle YJ</b>	<b>K3061</b>	<b>F 980,00</b>
<b>87-95 Train roulant complet - modèle MX avec amortisseur s MX</b>		<b>F 1270,00</b>

### Train roulant YJ + 4,0" = + 100 mm



A./constr.	Réf.	€ /unité
87-95 ressort à lames avant	ECP51413	F 169,00
87-95 ressort à lames arrière	ECP51423	F 178,00
87-95 amortisseur avant	ECP929510	E 76,00
87-95 amortisseur arrière	ECP924509	E 76,00
87-95 kit de montage	ECP55089	A 398,00
<b>87-95 Train roulant complet - modèle YJ</b>	<b>K3062</b>	<b>F 990,00</b>
<b>87-95 Train roulant complet - modèle MX avec amortisseur s MX</b>	<b>K3062MX</b>	<b>F 1280,00</b>

### Train roulant YJ + 5,0" = + 127 mm

Réf.	Train roulant avec suspension à ressorts hélicoïdaux	€ /unité
<b>K3052*</b>	<b>6 cylindres, avec soft-top (bâche)</b>	<b>F 2405,00</b>
<b>K3053*</b>	<b>6 cylindres, avec hard-top</b>	<b>F 2405,00</b>

\*sans homologation TÜV



### Jumelles de ressort ASP



A./constr.	Rehausse	Réf.	€
87-95	+ 25mm	essieu avant ASP-2431	F 82,00
87-95	+ 25mm	essieu arrière ASP-2340	F 82,00
87-95	+ 31mm	essieu avant ASP-2436	F 82,00
97-95	+ 31mm	essieu arrière ASP-2342	F 82,00



### Bodylift

(entretoise situé entre le cadre et la carrosserie)

A./constr.	Rehausse	Réf.	€
87-95	2" 50mm transm. manuelle	DC932	F 214,00
87-95	2" 50mm transm. automat.	DC932A	F 214,00
87-95	3" 75mm transm. manuelle	DC933	F 214,00
87-95	3" 75mm transm. automat.	DC933A	F 214,00



DC50554



KJ04505

### Silentblocs

(version renforcée en polyuréthane)

A./constr.	Rehausse	Réf.	€
87-95	standard	DC50554	F 105,00
87-95	1" 25mm	KJ04505*	F 195,00

\*sans homologation TÜV

# .Train roulant

## Accessoires - train roulant YJ



### « Add-a-leaf »

A./constr.	Rehausse	Réf.		€
87-95	+ 40 mm, avant	DCS92210*	A	132,00
87-95	+ 40 mm, arrière	DCS92210*	A	132,00

\*sans homologation TÜV



### Kit - étriers de fixation

A./constr.	contenu	Réf.		€
87-95	4 étriers + écrous avant	ECP50060	A	58,00
87-95	4 étriers + écrous arrière	ECP50070	A	58,00



### Cale d'essieu

Cale d'essieu (sert à modifier l'angle de flexion de véhicules qui ont été rehaussés)

A./constr.	Rehausse		Réf.		€
87-95	2,5°	arrière	ECP99250B	A	21,00
87-95	4°	arrière	ECP99400B	A	21,00
87-95	6°	arrière	ECP99600B	A	21,00



### Kit de flexibles de frein en acier inox

pour véhicules surélevés

A./constr.	L. avant	L. arrière	Réf.		€
87-95	50cm	60 cm	ECP7425*	F	180,00

\*sans homologation TÜV



### Levier de direction

pour véhicules surélevés

véhicule	Réf.		€
YJ	ECPYJ400	F	98,00



### Sway Bar Disconnects

tirants de renfort en deux parties

A./constr.	Rehausse	L.	Réf.		€
87-96	h. originale	20 cm	WAR83021	A	163,00
87-96	50 mm	25 cm	WAR83031	A	167,00
87-96	100 mm	30,5 cm	WAR83041	A	171,00



### Support de boîte de direction

Renfort entre le boîtier de dir. et le cadre

A./constr.	Réf.		€
87-95	ECP55070	H	128,00



### Shackle Reverse System

Système SR-180

A./constr.	Rehausse	Réf.		€
87-96	1" 25mm	WARSR-180-3	A	556,00



### Kit de surbaissement - boîte de transfert

A./constr.		Réf.		€
87-95		ECP55589	A	89,00
87-95	Polyuréthane	KJ01008	F	64,00



### Kit - arbre à cardan - kit de modification - boîte de transfert

Arbre à cardan renforcé pour l'essieu arrière en combinaison avec le kit « Slip Yoke Eliminator»

A./constr.	Rehausse	Réf.		€
87-93	1" - 3"	ECP4042	H	564,00
87-93	4" - 5"	ECP4040	H	564,00
87-93	4" - 5"	ECP4041	H	564,00



### Slip Yoke Eliminator kit

A./constr.		Réf.		€
87-95	avec NP231	ECP4007	H	699,00



### Traction bars

tirants de renfort en deux parties

A./constr.		Réf.		€
87-96		WAR603	A	343,00
87-96	mod. rehaussé	WAR603A	A	343,00



# .Train roulant

## Train roulant TJ

K3054



K3055



K3057/K3056



\* ECP55499 pas  
inclu en série 1  
K3056

## Train roulant TJ + 1,5" = + 40mm

TÜV

A./constr.	Réf.	€/unité
97-04 amortisseur avant	ECP921515	E 76,00
97-04 amortisseur arrière	ECP921500	E 76,00
97-04 kit d'entretoises	KJ09103	A 290,00
97-04 Train roulant complet - modèle TJ	K3054	F 580,00
97-04 Train roulant complet -modèle MX avec amortisseurs MX	K3054MX	F 870,00

## Train roulant TJ + 2,0" = + 50mm

TÜV

A./constr.	Réf.	€/unité
97-04 kit de ressort hél. avant	ECP55297	H 208,00
97-04 kit de ressort hél. arrière	ECP55298	H 208,00
97-04 amortisseur avant	ECP921515	E 76,00
97-04 amortisseur arrière	ECP921500	E 76,00
97-04 Train roulant complet - modèle TJ	K3055	F 710,00
97-04 Train roulant complet -modèle MX avec amortisseurs MX	K3055MX	F 1000,00

## Train roulant TJ +4,0" = + 100mm

TÜV

A./constr.	Réf.	€/unité
97-04 kit de ressort hél. avant	ECP55497	H 208,00
97-04 kit de ressort hél. arrière	ECP55498	H 208,00
97-04 amortisseur avant	ECP924515	E 76,00
97-04 amortisseur arrière	ECP924509	E 76,00
97-04 kit de montage série 2	ECP55499	H 1200,00
97-04 kit de montage série 1	ECP55495	H 715,00
97-04 Train roulant complet - TJ série 2	K3057	F 1870,00
97-04 Train roulant complet -MX série 2 avec amortisseurs MX	K3057MX	F 2160,00
97-04 Train roulant complet - TJ série 1	K3056	F 1390,00
97-04 Train roulant complet -MX série 1 avec amortisseurs MX	K3056MX	F 1680,00



## Bodylift

TÜV

(entretoise situé entre le cadre et la carrosserie)

A./constr.	Rehausse	Réf.	€
96-04	2" 50mm	DC942	F 214,00
96-04	3" 75mm	DC943	F 214,00

\*sans homologation TÜV



## Silentblocs

A./constr.	Rehausse	Réf.	€
96-04	1" 25mm	KJ04508*	F 195,00

\*sans homologation TÜV



## Kit « Coil Spacer »

A./constr.	Rehausse	Réf.	€
97-04	25mm Alu 2 éléments	ECP55496*	A 79,00
97-04	19mm Poly 4 éléments	KJ09108*	F 99,00
97-04	70mm Poly 4 éléments	KJ09109*	F 156,00
97-04	40mm Poly 4 éléments	KJ09103*	A 290,00
97-05	38mm Alu 4 éléments	ECP55415*	F 195,00
97-05	réglable 2 éléments photo2	ASP99101	A 320,00

\*sans homologation TÜV

# Train roulant

## Accessoires - train roulant TJ



### Kit de flexibles de frein en acier inox

pour véhicules surélevés

A./constr.	Réf.	€
96-04	ECP7450*	F 180,00

\*sans homologation TÜV



### Barre Panhard réglable

A./constr.	Rehausse	Réf.	€
96-04	3" - 5"	ECPJTB400	A 218,00



### Sway Bar Disconnects

tirants de renfort en deux parties

A./constr.	Rehausse	L.	Réf.	€
97-04	h. originale	15cm	WAR83061	A 171,00
97-04	50mm	20cm	WAR83071	A 176,00
97-04	100mm	25cm	WAR83081	A 180,00



### Vis excentrique

Vis excentr. (sert à régler l'angle de flex. de l'essieu arrière TJ seulem. en comb. avec des trains roul. TJ du type K3054, K3055/ K3056, K3057)

A./constr.	Réf.	€
97-04	ECP20-65225	A 26,00



### Rallonge de Barre Panhard arrière

A./constr.	Rehausse	Réf.	€
96-04	2" - 4"	ECP55299	A 69,00



### Kit - arbre à cardan - kit de modification - boîte de transfert

Arbre à cardan renforcé pour l'essieu arrière en combinaison avec le kit « Slip Yoke Eliminator »

A./constr.	Rehausse	Réf.	€
97-04	4" - 5"	ECP4042	H 564,00



### «Slip Yoke Eliminator kit »

A./constr.	Rehausse	Réf.	€
96-04	avec NP231	ECP4007	A 699,00



### Kit de surbaissement - boîte de transfert

A./constr.	Réf.	€
96-04	ECP55589	A 89,00
96-04	KJ01008	F 64,00

# .Train roulant

## Train roulant + accessoires train roulant XJ, KJ, ZJ, WJ



Train roulant XJ +3,0" = 75 mm

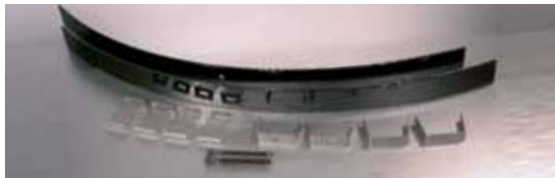

KJ09113



KJ09123



KJ 09115



KJ09116



K3059

### Train roulant XJ + 1,5" = + 40mm



A./constr.		Réf.		€/unité
84-01	kit de montage avant+arrière	KJ09106BK	F	320,00
84-01	amortisseur avant	ECP921515	E	76,00
84-01	amortisseur arrière	ECP919500	E	76,00
84-01	<b>Train roulant complet - modèle XJ</b>	<b>K3000</b>	<b>F</b>	<b>600,00</b>
84-01	<b>Train roulant complet - modèle MX avec amortisseurs MX</b>	<b>K3000MX</b>	<b>F</b>	<b>890,00</b>

### Train roulant XJ + 3,0" = + 75mm

A./constr.		Réf.		€/unité
84-01	kit de ressort hél. avant	ECP55592	H	223,00
84-01	lame additionnelle arrière	ECP13120	A	125,00
84-01	kit de renfort avant	ECP55597	A	64,00
84-01	kit de montage avant	ECP55590	A	253,00
84-01	kit de montage arrière	ECP50050	A	64,00
84-01	amortisseur avant	ECP924515	E	76,00
84-01	amortisseur arrière	ECP922500	E	76,00
84-01	<b>Train roulant complet - modèle XJ</b>	<b>K3058*</b>	<b>F</b>	<b>1020,00</b>
84-01	<b>Train roulant complet - modèle MX avec amortisseurs MX</b>	<b>K3058MX*</b>	<b>F</b>	<b>1310,00</b>

\*sans homologation TÜV

### Ressort à lames XJ

A./constr.	Rehausse	Réf.		€
84-01	+ 2,5" arrière	ECP53111	F	195,00

### Add-a-leaf XJ (lame additionnelle)

A./constr.		Réf.		€
84-01	lame additionnelle + 40mm arrière	DCS92210*	A	132,00

### Train roulant WJ + 50mm

(sans amortisseurs)

A./constr.		Réf.		€
99-04	50mm avant + arrière	KJ09113*	A	283,00
99-04	50mm avec amortisseur	K4000*	A	579,00

\*sans homologation TÜV

### Train roulant KJ + 50mm

(sans amortisseurs)

A./constr.		Réf.		€
02-04	+ 38mm avant + 50mm arrière Poly	KJ09123*	F	360,00
02-04	+ 50mm avant + 50mm arrière Poly	KJ09116*	F	480,00
02-04	+ 63mm avant + 63mm arrière Poly	KJ09115*	F	590,00

### Train roulant ZJ + 3,0" = + 75mm

A./constr.		Réf.		€/unité
92-98	kit de ressort hél. avant	ECP55598	H	233,00
92-98	kit de ressort hél. arrière	ECP55593	H	218,00
92-98	amortisseur avant	ECP924515	E	76,00
92-98	amortisseur arrière	ECP924509	E	76,00
92-98	kit de montage avant+arrière	ECP55591	A	446,00
92-98	kit de renfort avant	ECP55597	H	72,00
92-98	<b>Train roulant complet - modèle ZJ</b>	<b>K3059*</b>	<b>F</b>	<b>1190,00</b>
92-98	<b>Train roulant complet - modèle MX avec amortisseurs MX</b>	<b>K3059MX*</b>	<b>F</b>	<b>1480,00</b>

\*sans homologation TÜV

# Train roulant

## Accessoires - train roulant XJ, KJ, ZJ, WJ



### Cale d'essieu

Cale d'essieu (sert à modifier l'angle de flexion de véhicules qui ont été rehaussés)

A./constr.	Rehausse	Réf.	€
84-01	XJ 2,5° arrière	ECP99250B	A 21,00
84-01	XJ 4° arrière	ECP99400B	A 21,00
84-01	XJ 6° arrière	ECP99600B	A 21,00



### Kit - étriers de fixation

A./constr.	Rehausse	Réf.	€
84-01	arrière 4 étriers + écrous ECP50050 (avec essieu arrière Dana 35)	A	58,00
84-01	arrière 4 étriers + écrous ECP50055 (avec essieu arrière 8,25 Chrysler)	A	58,00



### Kit de jumelles de ressort

A./constr.	Rehausse	Réf.	€
84-01	XJ + 1"	KJ60014 F*	120,00

\*sans homologation TÜV



### Barre Panhard réglable

A./constr.	Rehausse	Réf.	€
84-01	XJ 3" - 5"	ECPJTB400	A 218,00
92-98	ZJ 3" - 5" avant	ECPJTB400	A 218,00



### Sway Bar Disconnects

tirants de renfort en deux parties

A./constr.	Rehausse	L.	Réf.	€
86-01	XJ 0 - 75mm	25cm	WAR83091	A 180,00



### Kit de renfort

A./constr.	Réf.	€
92-98	ZJ ECP55597	A 64,00
84-01	XJ ECP55597	A 64,00

(également utilisable pour la modification des tirants de renfort de véhicules fabriqués à partir de 1996)

### Kit « Coil Spacer »

A./constr.	Rehausse	Réf.	€
84-01	XJ 20mm avant 2 éléments	KJ09107* A	45,00
84-01	XJ 25mm avant 2 éléments	ECP55496* A	79,00
84-01	XJ 40mm avant 2 éléments	KJ09102* A	145,00
84-01	XJ réglable avant 2 éléments	ASP99101* A	320,00
92-98	ZJ 19mm 4 éléments	KJ09108* F	99,00
92-98	ZJ 70mm 4 éléments	KJ09109* F	156,00
92-98	ZJ 38mm 4 éléments	ECP55415* F	195,00
84-01	ZJ réglable 2 éléments photo 2	ASP99101* A	320,00

\*sans homologation TÜV

# Boîte de vitesses

## Boîte de vitesses T-150 CJ

Réf.	Désignation	€
A601.01	palier d'arbre principal avant	A 53,00
A602.01	palier d'arbre principal arrière	A 42,00
A603.01	kit de joints sans bagues d'étanchéité	A 12,00

A604.01	kit de petit matériel	A 42,00
A605.01	pignon - 1ère	A 124,00
A606.01	pignon - 2e	A 105,00
A607.01	bouchon arrière	A 16,00
A608.01	arbre d'entrée - 3e	A 182,00
A609	synchroniseur	
A609.01	1ère + marche arrière	A 177,00

A610	synchroniseur	
A610.01	2e + 3e	A 131,00
A611	bague de synchronisation	
A611.01	1ère + marche arrière	A 19,00
A612	bague de synchronisation	
A612.01	2e + 3e	A 33,00
A613.01	coulisseau - 1ère + marche arrière	A 4,00
A614.01	coulisseau - 2e + 3e	A 4,00
A615.01	anneau de serrage - 2e + 3e	A 4,00
A616.01	ressort - 1e + marche arrière	A 4,00
A617.01	bouchon de remplissage/vidange	A 4,00
A618.01	carter de boîte de vitesses	A 523,00
A619.01	chapeau de palier d'arbre principal	A 68,00
A620.01	axe inférieur, version courte	A 21,00
A621.01	axe inférieur, version longue	A 26,00
A622.01	arbre principal	A 220,00
A623.01	arbre intermédiaire - marche arrière	A 138,00
A624.01	arbre intermédiaire	A 265,00
A626.01	ecrou de blocage	A 9,00
A627.01	plaque de raccordement 76	A 125,00
A630.01	bague d'étanchéité avant	A 7,00
A631.01	bague d'étanchéité arrière	A 14,00

## CJ

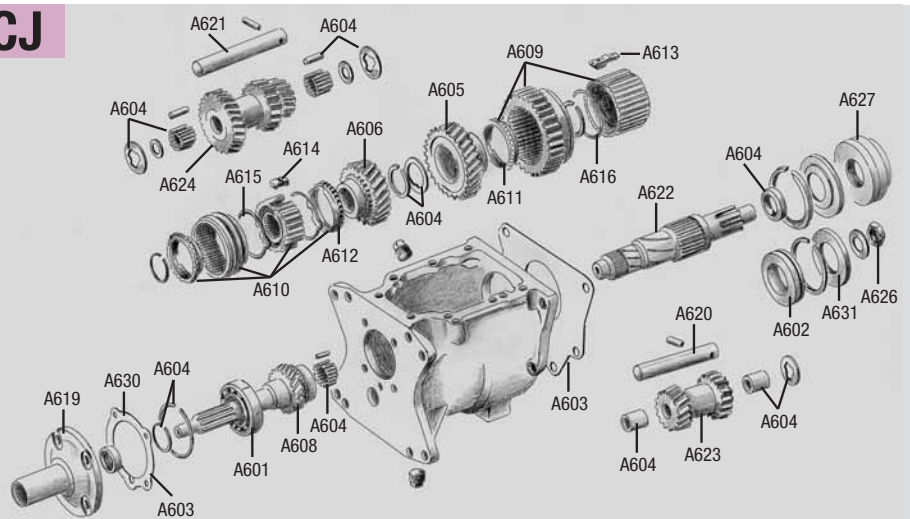

Info - T-150 !! La boîte à trois vitesses T-150 a été utilisée de 1976 à 1979. N'exigeant pratiquement aucun entretien et très robuste - toujours en combinaison avec la boîte de transfert Dana 20.

## Boîte de vitesses T-18 CJ

Réf.	Désignation	€
B601.01	palier d'arbre principal avant	A 92,00
B602.01	palier d'arbre principal arrière	A 68,00
B603.01	bague d'étanchéité	A 8,00
B604.01	kit de petit matériel	A 80,00
B605.01	pignon - 1ère	A 502,00
B606.01	pignon - 2e	A 240,00

B609	synchroniseur	
B609.01	1ère + 2e + marche arrière	A 539,00
B611	bague de synchronisation	
B611.01	1ère + 2e	A 29,00
B617.01	bouchon de remplissage/vidange	A 4,00
B621.01	axe inférieur, version longue	A 40,00
B623.01	pignon - marche arrière	A 276,00
B626.01	entretoise	A 9,00

Info - T-18 !! Connue aux Etats-Unis sous le nom de boîte de vitesses « Rock Crusher ». Boîte à quatre vitesses très stable avec premier rapport démultiplié.

## CJ

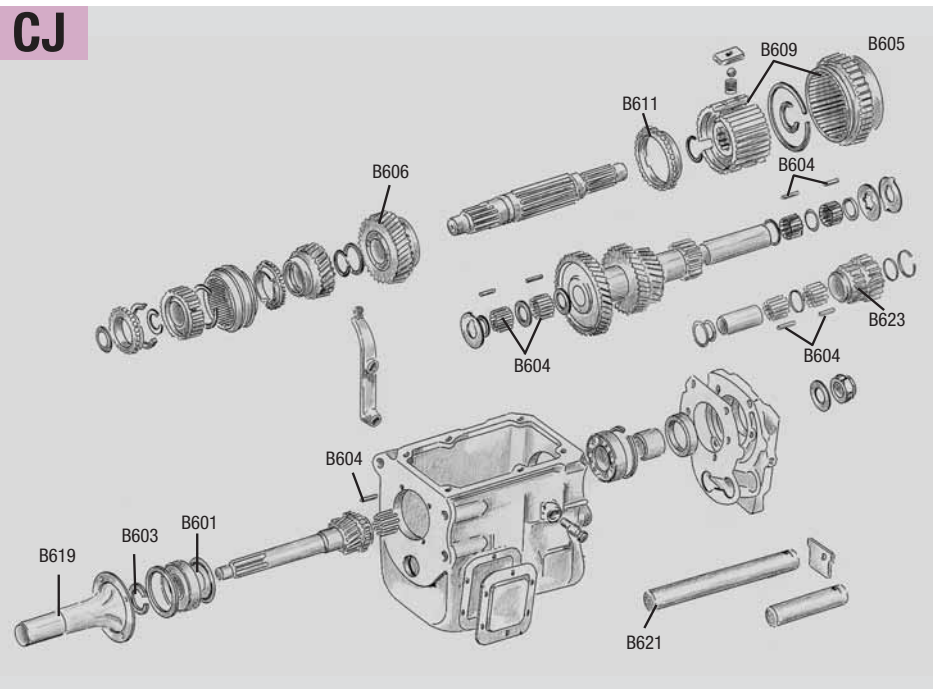

# Boîte de vitesses

## T-176 / T-177

Réf.		€
D601.01	palier d'arbre principal avant	A 47,00
D602.01	palier d'arbre principal	A 51,00
D603.01	kit de joints	A 13,00
D604.01	kit de petit matériel	A 58,00
D605.01	pignon - 1ère vitesse	A 199,00
D606.01	pignon - 2e - 33 dents	A 180,00

D606.02	pignon - 2e - 32 dents	A 159,00
D607.01	pignon - 3e - 23 dents	A 190,00
D607.02	pignon - 3e - 22 dents	A 224,00
D608	arbre d'entrée - 4e	
D608.01	20 dents	A 196,00
D608	arbre d'entrée - 4e	
D608.02	19 dents	A 249,00
D609.01	synchroniseur - 1ère + 2e	A 225,00
D610.01	synchroniseur - 3e + 4e	A 198,00
D611	bagues de synchronisation	

D611.01	1ère + 2e et 3e + 4e vitesse	A 85,00
D612.01	coulisseau - 1ère + 2e	A 7,00
D613.01	coulisseau - 3e + 4e	A 4,00
D614.01	ressort - 3e + 4e	A 3,00
D615.01	anneau de serrage - 1ère + 2e	A 3,00
D616.01	arbre principal	A 199,00
D617.01	bouchon de remplissage/vidange	A 4,00
D618.01	carter de boîte de vitesses	A 615,00
D619.01	chapeau de palier d'arbre principal	A 113,00
D620.01	axe inférieur, version courte	A 41,00
D621.01	axe inférieur, version longue	A 48,00
D622.01	arbre principal - marche arrière	A 160,00
D623.01	pignon - marche arrière	A 96,00
D624	arbre intermédiaire	
D624.01	33-26-24-15 dents	H 430,00
D624.02	34-27-25-15 dents	H 430,00
D625.01	plaque de raccordement Dana 300A	204,00
D626.01	fourchette - 1ère + 2e	A 87,00
D627.01	fourchette - 3e + 4e	A 87,00
D628.01	fourchette - marche arrière	A 87,00
D629	douille	
D629.01	3e + 4e	A 29,00
D630.01	bras de commande - marche arrière	A 56,00
D631.01	doigt de commande - marche arrière	A 50,00
D632.01	doigt de commande - 3e + 4e	A 50,00
D633.01	doigt de commande - 1ère + 2e	A 50,00
D634.01	roulettes de guidage	A 14,00
D635.01	goupille de guidage	A 4,00
D636.01	couvercle de boîte	A 299,00
D637.01	kit - levier de commande	A 24,00
D638.01	levier de commande	A 149,00
D641.01	pommeau de levier	A 15,00
D642.01	grille de sélection	A 5,00

## CJ

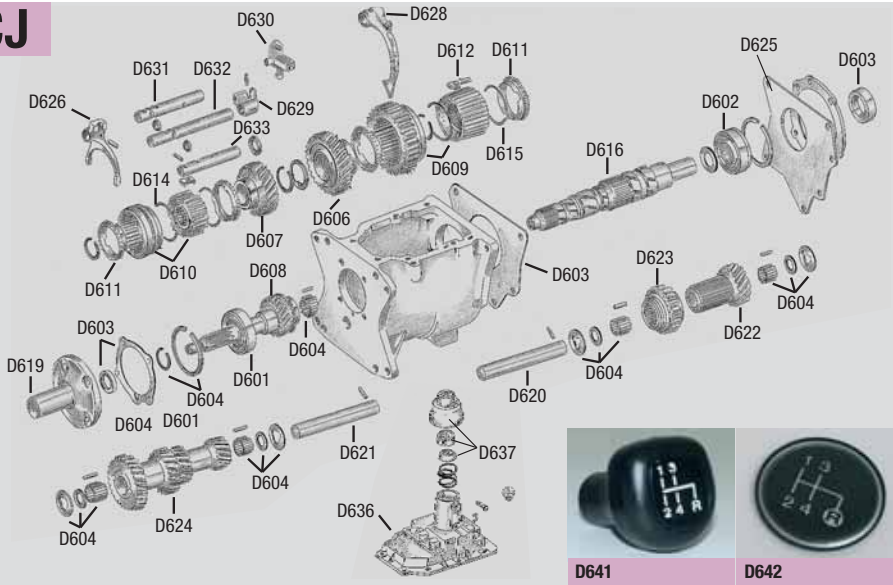

## Boîte de vitesses SR-4

Réf.		€
C699.01	complète - 4 cylindres	A 2635,00
C601.01	palier d'arbre principal avant	A 35,00
C602.01	palier d'arbre principal arrière	A 51,00
C603.01	kit de joints	A 13,00
C604.01	kit de petit matériel	A 28,00
C605.01	pignon - 1ère	A 178,00
C606	pignon - 2e	
C606.01	6 cyl. - 32 dents	A 156,00
C606	pignon - 2e	
C606.02	4 cyl. - 31 dents	A 165,00
C607	pignon - 3e	
C607.01	6 cyl. - 26 dents	A 149,00
C607	pignon - 3e	
C607.02	4 cyl. - 25 dents	A 210,00
C608	arbre d'entrée	
C608.01	4e vitesse - 6 cyl. - 22 dents	A 185,00
C608	arbre d'entrée	
C608.02	4e vitesse - 4 cyl. - 20 dents	A 190,00
C609	synchroniseur + arbre principal	
C609.01	1ère + 2e + arbre principal	A 369,00
C610	synchroniseur	
C610.01	3e + 4e vitesse	A 156,00
C611	bagues de synchronisation	
C611.01	3e + 4e vitesse	A 49,00
C612	bagues de synchronisation	
C612.01	1ère + 2e vitesse	A 53,00
C613.01	coulisseau - 1ère + 2e	A 3,00
C614.01	coulisseau - 3e + 4e	A 3,00
C615.01	anneau de serrage - 3e + 4e	A 5,00
C616.01	anneau de serrage - 1ère + 2e	A 5,00

## CJ

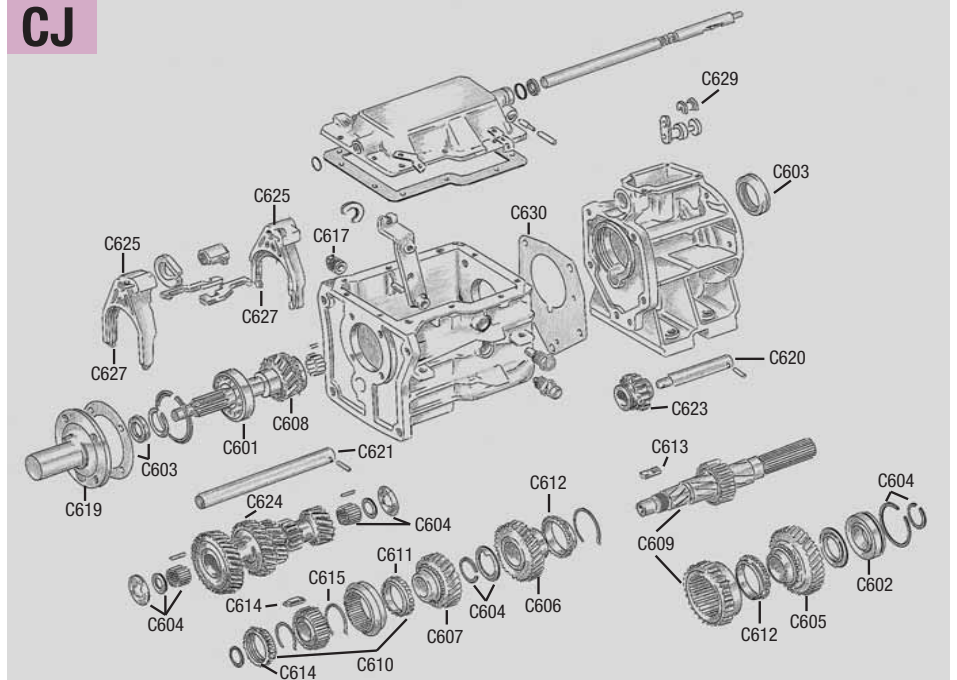

C617.01	bouchon de remplissage/vidange	A 5,00
C619.01	chapeau de palier d'arbre principal	A 99,00
C620.01	axe inférieur, version courte	A 49,00
C621.01	axe inférieur	A 49,00
C622.01	plaque de raccordement - 6 cyl.	A 192,00
C622.02	plaque de raccordement - 4 cyl.	A 192,00
C623.01	pignon - marche arrière	A 135,00

C624	arbre intermédiaire	
C624.01	6 cyl.	A 428,00
C625.01	fourchette - 1ère + 2e	A 38,00
C625.02	fourchette - 3e + 4e	A 38,00
C627.01	intercalaire en mat. plast.	A 5,00
C629.01	entretoise en mat. plast.	A 5,00

# Boîte de vitesses

## Boîte de vitesses T-4 CJ

Réf.		€
E601.01	palier d'arbre principal avant	A 30,00
E602.01	palier d'arbre principal arrière	A 43,00
E603.01	bague d'étanchéité avant	A 10,00
E603.02	bague d'étanchéité arrière	A 10,00

E604.01	kit de petit matériel	A 48,00
E605.01	pignon - 1ère	A 229,00
E606.01	pignon - 2e	A 138,00
E607	pignon - 3e	
E607.01	29 dents	A 195,00
E607	pignon - 3e	
E607.02	27 dents	A 135,00

E608	arbre d'entrée	
E608.01	4e, 6 cyl.	A 239,00
E608	arbre d'entrée	
E608.02	4e, 4 cyl.	A 365,00
E609	synchroniseur et arbre principal	
E609.01	1ère + 2e + arbre principal	A 429,00
E610	synchroniseur	
E610.02	3e + 4e	A 155,00
E611	bagues de synchronisation	
E611.01	3e + 4e	A 54,00
E612	bagues de synchronisation	
E612.01	1ère + 2e	A 56,00
E613.01	coulisseau - 1ère + 2e	A 3,00
E614.01	coulisseau - 3e + 4e	A 3,00
E615.01	anneau de serrage - 3e + 4e	A 5,00
E616.01	anneau de serrage - 1ère + 2e	A 5,00
E617.01	bouchon de remplissage/vidange	A 5,00
E619.01	chapeau de palier d'arbre principal	A 84,00
E620.01	axe inférieur, version courte	A 38,00
E621.01	palier inférieur	A 49,00
E622.01	palier inférieur	A 24,00
E623.01	pignon - marche arrière	A 120,00
E624	arbre intermédiaire	
E624.01	37-34 dents	A sur dem.
E624.02	37-32 dents	A 557,00
E626.01	fourchette 1ère + 2e	A 42,00
E627.01	fourchette 3e + 4e	A 42,00
E628.01	intercalaire en mat. plast.	A 5,00
E630.01	entretoise en mat. plast.	A 5,00
E631.01	kit de rondelles de réglage	A 12,00
E641.01	pommeau de levier	A 15,00
E642.01	grille de sélection	A 5,00

## CJ

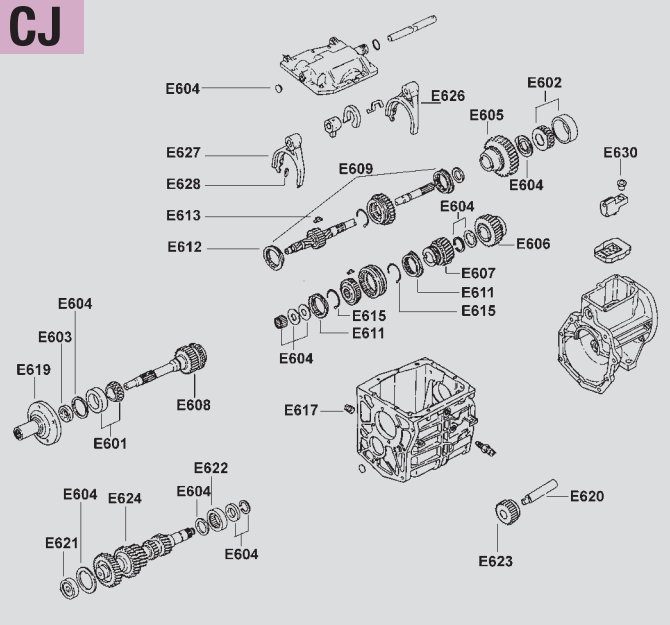

E641



E642

## Boîte de vitesses T-5 CJ

Réf.		€
F601.01	palier d'arbre principal avant	A 30,00
F602.01	palier d'arbre principal arrière	A 43,00
F603.01	bague d'étanchéité avant	A 10,00
F603.02	bague d'étanchéité arrière	A 10,00
F604.01	kit de petit matériel	A 49,00
F605	pignon - 1ère	
F605.01	32 dents	A 229,00
F606	pignon - 2e	
F606.01	31 dents	A 138,00

F607	pignon - 3e	
F607.01	29 dents	A 195,00
F607	pignon - 3e	
F607.02	27 dents	A 135,00
F608	arbre d'entrée	
F608.01	4e, 6 cyl.	A 239,00
F608	arbre d'entrée	
F608.02	4e, 4 cyl.	A 365,00
F609	synchroniseur	
F609.01	1ère+2e +arbre principal	A 407,00
F610	synchroniseur	
F610.01	3e + 4e	A 155,00
F611	bagues de synchronisation	
F611.01	3e + 4e	A 54,00

F612	bagues de synchronisation	
F612.01	1ère + 2e	A 56,00
F613.01	coulisseau - 1ère + 2e	A 3,00
F614.01	coulisseau - 3e + 4e	A 3,00
F615.01	anneau de serrage - 3e + 4e	A 5,00
F616.01	anneau de serrage - 1ère + 2e	A 5,00
F617.01	bouchon de remplissage/vidange	A 5,00
F619.01	chapeau de palier d'arbre principal	A 84,00
F620.01	axe inférieur, version courte	A 38,00
F621.01	palier inférieur	A 49,00
F622.01	palier inférieur	A 24,00
F623.01	pignon - marche arrière	A 120,00
F624	arbre intermédiaire	
F624.01	y compr. F607.02	A 473,00
F624.02	37-32 dents	A 415,00
F626.01	fourchette - 1ère + 2e	A 42,00
F627.01	fourchette - 3e + 4e	A 42,00
F628.01	intercalaire en mat. plast.	A 5,00
F630.01	entretoise en mat. plast.	A 5,00
F631.01	kit de rondelles de réglage	A 12,00
F633.01	fourchette - marche arrière	A 42,00
F634.01	contacteur de marche arrière	A 13,00
F635.01	synchroniseur	A 140,00
F636	pignon - 5e	
F636.01	23 dents	A 219,00
F636.02	25 dents	A 219,00
F637.01	coulisseau - 5e	A 3,00
F638.01	gaine en caoutchouc	A 4,00
F639.01	bague de synchronisation 5e	A 41,00
F640	pignon - 5e	
F640.01	51 dents	A 215,00
F640.02	53 dents	A 215,00
F641.01	pommeau de levier	A 15,00
F642.01	grille de sélection	A 5,00

## CJ

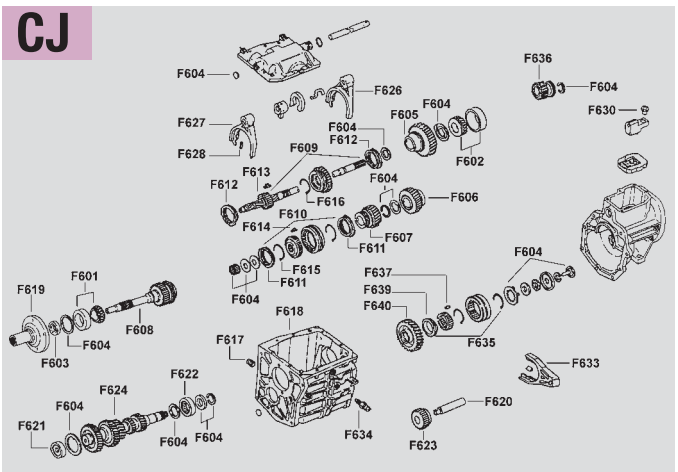

F641



F642

# Boîte de vitesses

## Boîte de vitesses AX-5 - avec mot. 2.5-l.

Réf.		€
J601.01	palier d'arbre principal avant	A 79,00
J601.02	palier d'arbre principal avant 84-86 A	84,00
J602.01	palier arrière	A 84,00
J602.02	palier arrière avec 2.1l.-mot. Diesel	A 84,00
J603.01	bague d'étanchéité avant	A 5,00
J604.01	bague d'étanchéité arrière	A 10,00
J605.01	pignon - 1ère	A 248,00
J606.01	pignon - 2e	A 175,00
J607.01	pignon - 3e	A 178,00
J608.01	arbre d'entrée 4e 88-99	A 400,00
J609.01	synchroniseur 1ère + 2e	A 104,00
J609.02	pignon/baladeur - marche arrière 1ère + 2e	A 161,00
J610.01	synchroniseur 3e + 4e	A 98,00
J610.02	baladeur - 3e + 4e	A 105,00
J611.01	bague de synchronisation 3e + 4e	A 31,00
J612.01	bague de synchron. 1ère + 2e	A 26,00
J613.01	coulisseau - 1ère + 2e	A 5,00
J614.01	coulisseau - 3e + 4e	A 5,00
J615.01	anneau de serrage - 3e + 4e	A 2,00
J616.01	anneau de serrage - 1ère + 2e	A 2,00
J620.01	arbre - marche arrière	A 59,00
J621.01	palier inférieur avant	A 66,00
J622.01	palier inférieur arrière	A 97,00
J623.01	pignon - marche arrière	A 124,00
J624.01	arbre intermédiaire	A 511,00
J634.01	contacteur de marche arrière	A 80,00
J635.01	synchroniseur 5e	A 76,00
J636.01	pignon - 5e	A 153,00
J637.01	coulisseau - 5e	A 5,00
J639.01	bague de synchronisation 5e	A 33,00
J640.01	pignon - 5e	A 256,00
J641.01	pommeau de levier	A 15,00
J645.01	palier à rouleaux - 1ère	A 74,00
J646.01	palier à rouleaux - 2e	A 85,00
J647.01	palier à rouleaux - 3e	A 35,00
J648.01	palier à rouleaux - 4e (per unité)	A 2,00
J649.01	palier à rouleaux - 5e	A 126,00
J650.01	arbre principal	A 420,00

J656.01	boulon	2	G	6,00
J657.01	fourchette - marche arrière	3	A	74,00
J658.01	bague de fixation	4	G	4,00
J659.01	bras de commande	5	G	59,00
J660.01	bague de fixation	6	G	3,00
J661.01	coulisse	7	G	sur dem.
J662.01	fourchette no. 2	8	G	105,00
J663.01	fourchette no. 1	9	A	68,00
J664.01	support	10	G	55,00
J665.01	vis	11	G	4,00
J666.01	axe de fourchette no. 3	12	G	68,00
J667.01	axe de fourchette no. 4	13	G	68,00
J668.01	goupille	14	G	5,00
J669.01	goupille de guidage	15	G	9,00
J670.01	bouchon	16	G	10,00
J671.01	ressort	17	G	5,00
J672.01	bille	18	G	2,00
J673.01	fourchette - marche arrière	19	G	126,00
J674.01	fourchette no. 3	20	G	100,00
J675.01	fourchette no. 5	21	G	46,00
J676.01	boulon	22	G	35,00
J677.01	axe de fourchette	23	G	89,00
J678.01	bouchon	24	G	sur dem.
J679.01	tôle de maintien	25	G	2,00
J680.01	bras de commande	26	G	199,00
J681.01	ressort	27	G	4,00
J682.01	goupille de guidage	28	G	7,00
J683.01	bague de butée	29	G	4,00
J683.02	bague de butée	29	G	4,00
J684.01	axe de fourchette no. 1	30	G	142,00
J685.01	axe de fourchette no. 2	31	G	97,00
J686.01	ressort	32	G	3,00
J687.01	joint d'étanchéité	33	G	3,00
J688.01	couvercle de boîte YJ	34	G	229,00
J688.02	couvercle de boîte XJ	34	G	229,00
J690.01	anneau en caoutchouc	37	G	27,00
J691.01	douille	38	G	9,00
J692.01	bouchon	39	G	19,00
J693.01	kit de paliers BK-AX5L y compr. 601, 602.01, 603, 604, 621, 622	A		300,00

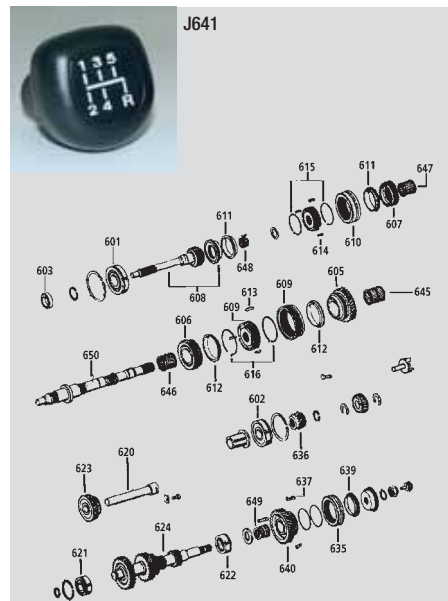

## YJ, XJ, TJ

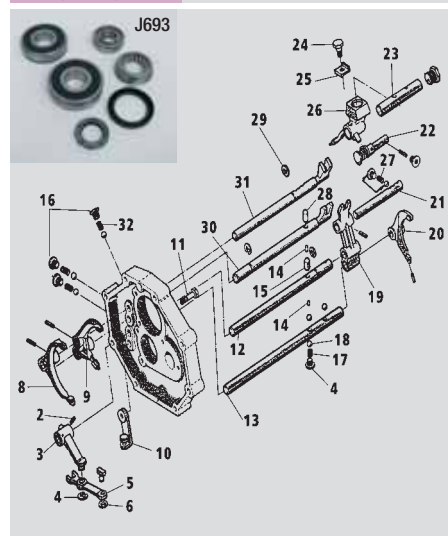

## Boîte de vitesses AX-15 - avec mot. 4.0-l.

Réf.		€
H601.01	palier d'arbre principal avant	A 101,00
H602.01	palier arrière	A 116,00
H603.01	bague d'étanchéité avant	A 9,00
H604.01	bague d'étanchéité arrière	A 10,00
H605.01	pignon - 1ère	A 302,00
H606.01	pignon - 2e	A 197,00
H607.01	pignon - 3e	A 175,00
H608.01	arbre d'entrée-4e	A 306,00
H609.01	synchroniseur - 1ère + 2e	A 110,00
H609.02	pignon/baladeur - marche arrière 1ère + 2e	A 125,00
H610.01	synchroniseur - 3e + 4e	A 87,00
H610.02	baladeur - 3e + 4e	A 110,00
H611.01	bague de synchronisation -3e + 4e	A 27,00
H612.01	bague de synchron. -1ère + 2e	A 27,00
H613.01	coulisseau - 1ère + 2e	A 5,00
H614.01	coulisseau - 3e + 4e	A 5,00
H615.01	anneau de serrage - 3e + 4e	A 3,00
H616.01	anneau de serrage - 1ère + 2e	A 3,00
H620.01	arbre - marche arrière	A 53,00
H621.01	palier inférieur avant	A 115,00
H622.01	palier inférieur arrière	A 117,00
H623.01	pignon - marche arrière	A 120,00
H624.02	arbre intermédiaire	A 543,00
H634.01	contacteur de marche arrière	sur dem.
H635.01	synchroniseur - 5e	A 101,00
H636.01	pignon - 5e	A 95,00
H637.01	coulisseau - 5e	A 5,00
H639.01	bague de synchronisation - 5e	A 27,00
H640.01	pignon - 5e	A 253,00
H641.01	pommeau de levier	A 15,00

H645.01	palier à rouleaux - 1ère	A	66,00	
H646.01	palier à rouleaux - 2e	A	50,00	
H647.01	palier à rouleaux - 3e	A	50,00	
H648.01	palier à rouleaux - 4e	A	53,00	
H649.01	palier à rouleaux - 5e	A	53,00	
H650.01	arbre principal	A	349,00	
H656.01	boulon	2	G	5,00
H657.01	fourchette - marche arrière	3	A	86,00
H658.01	bague de fixation	4	G	4,00
H659.01	bras de commande	5	A	59,00
H660.01	bague de fixation	6	G	3,00
H661.01	coulisse	7	G	sur dem.
H662.01	fourchette no. 2	8	A	63,00
H663.01	fourchette no. 1	9	A	69,00
H664.01	support	10	G	62,00
H665.01	vis	11	G	4,00
H666.01	axe de fourchette	12	A	59,00
H667.01	axe de fourchette	13	G	66,00
H668.01	goupille	14	G	5,00
H669.01	goupille de guidage	15	G	9,00
H670.01	bouchon	16	G	10,00
H671.01	ressort	17	G	4,00
H672.01	bille	18	G	3,00
H673.01	fourchette - marche arrière	19	G	95,00
H674.01	fourchette no. 3	20	A	59,00
H675.01	fourchette no. 5	21	G	43,00
H676.01	axe	22	G	31,00
H677.01	axe de fourchette	23	G	48,00
H678.01	bouchon	24	G	9,00
H679.01	tôle de maintien	25	G	2,00
H680.01	bras de commande	26	G	203,00
H681.01	ressort	27	G	4,00

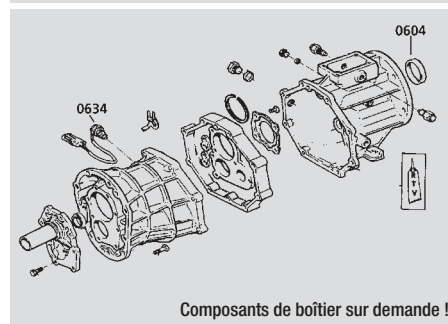

Composants de boîtier sur demande !

H682.01	goupille de guidage	28	G	7,00
H683.02	bague de butée	29	G	4,00
H684.01	axe de fourchette no. 1	30	G	149,00
H685.01	axe de fourchette no. 2	31	G	120,00
H686.01	ressort	32	G	4,00
H687.01	joint d'étanchéité	33	G	4,00
H690.01	anneau en caoutchouc	37	G	27,00
H691.01	douille	38	G	9,00
H692.01	bouchon	39	G	19,00
H693.01	kit de paliers y compr. 601, 602, 603, 604, 621, 622	A		430,00



# .Boîte de vitesses

**YJ**

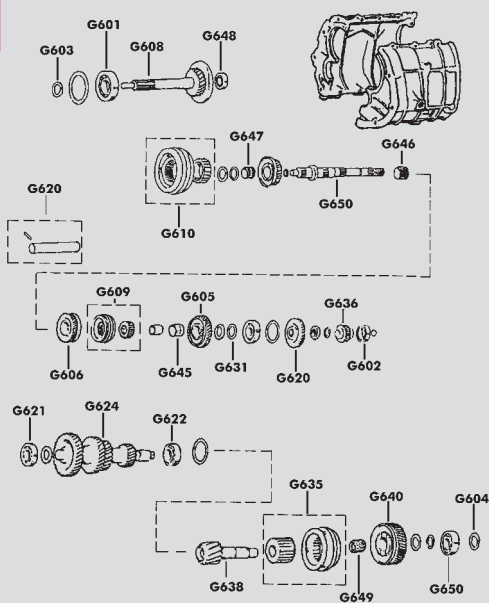

G641

Info – BA-10/5 !! On peut trouver la boîte de vitesses Peugeot BA-10/5 dans les modèles Wrangler® fabriqués entre 1987 et 1989. Le moteur utilisé à l'époque est le 4.2-l. 6 cylindres.

## Boîte de vitesses BA-10/5

Réf.	Désignation	€
G601.01	palier avant	A 128,00
G602.01	palier arrière	A 92,00
G603.01	bague d'étanchéité avant	A 9,00
G604.01	bague d'étanchéité arrière	A 9,00
G605.01	pignon - 1ère 32 dents	A 332,00
G608.02	arbre d'entrée - 4e	G 346,00
G609.01	synchroniseur - 1ère + 2e	A 306,00
G610.01	synchroniseur - 3e + 4e	A 335,00
G620.01	kit d'arbre - marche arrière	A 415,00
G622.01	palier inférieur avant	A 84,00
G622.02	palier inférieur arrière	A 68,00
G624.02	arbre intermédiaire	A 575,00
G635.01	synchroniseur - 5e	A 351,00
G636.02	pignon - 5e	A 186,00
G638.01	arbre principal - 5e	A 237,00
G640.02	pignon - 5e	A 343,00
G648.01	palier intermédiaire - arbre principal	A 64,00
G649.01	palier à rouleaux - 5e	A 25,00
G650.01	palier de support - arbre intermédiaire	A 77,00
G641.01	pommeau de levier	A 15,00

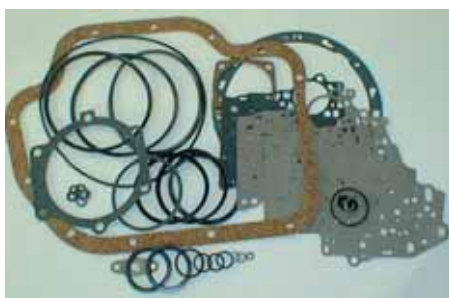

Z608

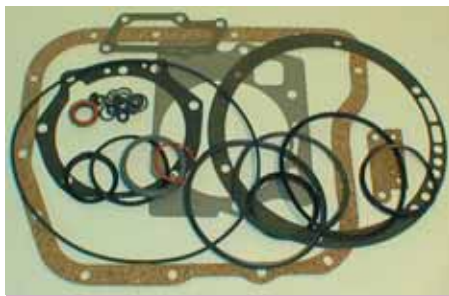

904 Z608



Z614



Z610



Z612

**CJ®**

Z608	Kit de joints d'étanchéité BV	€
Z608.01	78-79 TH400 (Quadra)	A 43,00
Z608.02	80-86 TF904	A 59,00
Z610	Filtre à huile BV	€
Z610.01	78-79 TH400 (Quadra)	E 19,00
Z610.02	80-86 TF904	E 16,00
Z611	Convertisseur (BV automatique)	€
Z611.01	78-79 TH400 (Quadra)	A 285,00
Z611.02	80-86 TF904	A 257,00
Z612	Bague d'étanchéité (sur convertisseur)	€
Z612.01	78-79 TH400	A 14,00
Z612.02	80-86 TF904	A 13,00
Z614	Tuyau d'huile	€
Z614.01	78-79 TH400	A 19,00

Z615.60



Z615.61



**Wrangler®**

Z608	kit de joints d'étanchéité BV	€
Z608.10	87-95 TF 904	A 59,00
Z610	filtre à huile BV	€
Z610.10	87-01	E 16,00
Z612	bague d'étanchéité (sur convertisseur)	€
Z612.10	87-95 TF 904	A 13,00

**Cherokee®**

Z610	Filtre à huile BV	€
Z610.40	87-01 4.0-l.	D 44,00
Z610.41	02-04 KJ	sur demande
Z612	Bague d'étanchéité (sur convertisseur)	€
Z612.40	87-96 AW4	A 14,00
Z613	BV automatique	€
Z613.40	87-90 4.0-l.	H 2050,00
Z616	Contacteur de BV	€
Z616.40	87-90	A 198,00

Z615.62



**Grand Cherokee®**

0930	Filtre à huile BV	€
0930.60	92-96 V8 5,2-l.	E 16,00
0930.61	92-96 4.0-l.	E 16,00
0930.62	99-01 BV autom. à 4 vit.	A 16,00
Z615	Kit d'entretien	€
Z615.60	BV 46 RE/46 RH	A 132,00
Z615.61	BV 42 RE/44 RE	A 139,00
Z615.62	BV 42 RE/46 RE	A 159,00

# .Tampons élastiques BV

## Soufflets de levier, pignons de tachymètre

**CJ®**

Z606	Soufflet			€
Z606.01	80-86	SR4/T4/T5	A	14,00
Z606.02	80-86	B/transf. D300	A	36,00
Z606	Soufflet			€
Z606.03	80-86	T176	A	49,00
Z606.04	76-79	T150/T18	A	7,00
Z606	Soufflet			€
Z606.05	76-79	B/transf. Dana 20	A	36,00
Z606.06	72-75	B/transf. Dana 20	A	36,00

SR-4 / T-4 / T-5  
CJ Z606.01 soufflet

Boîte de transfert  
CJ Z606.05 soufflet

T-150 / T-18  
CJ Z606.04 soufflet

T-176  
CJ Z606.03 soufflet

Boîte de transfert  
CJ Z606.02 soufflet



Dana 20



Dana 300

## Tampons élastiques BV

**CJ®**

Z601	Tampon élastique BV		€
Z601.01	tous les modèles CJ	A	25,00
Z601.02	tous les modèles CJ Polyuréthane	A	48,00
Z602	Tampon élastique BV rond		€
Z602.01	tous les modèles CJ	A	3,00
Z602.02	tous les modèles CJ Polyuréthane	A	8,00
Z603	Axe de guidage		€
Z603.01	tous les modèles CJ	A	7,00
Z604	Ecrou (filetage fin)		€
Z604.01	tous les modèles CJ	A	1,00

**Wrangler®**

Z601	Tampon élastique BV		€
Z601.10	87-95	A	29,00
Z601.11	87-95 polyuréthane	A	48,00
Z601.20	97-02	A	52,00
Z602	Tampon élastique BV rond		€
Z602.10	87-95	A	3,00
Z602.11	87-95 polyuréthane	A	8,00
Z603	Axe de guidage		€
Z603.10	87-95	A	7,00
Z604	Ecrou (filetage fin)		€
Z604.10	87-95	A	1,00

**Cherokee®**

Z601	Tampon élastique BV		€
Z601.40	87-01 BV automatique 4.0-l.	A	46,00
Z601.41	87-95 5 vitesses 4.0-l.	A	148,00
Z601.42	87-95 2WD 4.0-l.	A	148,00
Z601.43	03-04 5 vitesses 2.4-l.	KJ A	86,00
Z601.44	02-04 5 vitesses 3.7-l.	KJ A	120,00
Z601.45	03-05 2 WD BV 3.7-l. autom.	KJ A	69,00
Z601.46	03-05 4 WD BV 3.7-l. autom.	KJ A	98,00

**CJ**

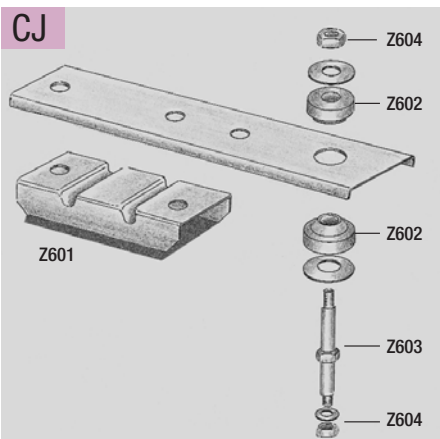

Z601



Z602



**YJ**

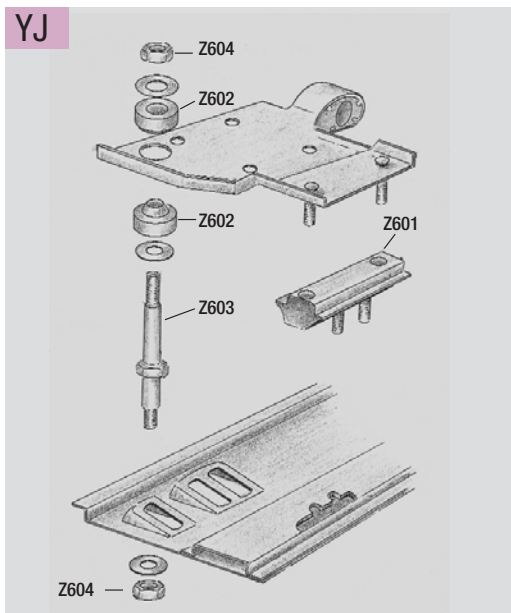

Z601



Z601



**Grand Cherokee®**

Z601	Tampon élastique BV		€
Z601.60	93-96 BV automatique 4.0-l.	A	69,00
Z601.61	97-98 BV automatique 4.0-l.	A	84,00
Z601.62	99-04 WJ 4.0-l.	A	102,00
Z601.63	00-04 WJ 4.7-l.	A	84,00

## Pignon de commande tachymétrique

**Arbre long**

0606	Pignon de tachymètre		€
0606.02	26 dents photo1	G	20,00
0606.03	27 dents photo1	G	20,00
0606.04	28 dents photo1	G	20,00
0606.05	29 dents photo1	G	20,00
0606.07	31 dents photo1	G	20,00
0606.08	32 dents photo1	G	20,00
0606.09	34 dents photo1	G	20,00
0606.10	36 dents photo1	G	20,00

**Arbre court**

0606	Pignon de tachymètre		€
0606.15	28 dents photo2	G	28,00
0606.16	29 dents photo2	G	20,00
0606.17	30 dents photo2	G	20,00
0606.18	31 dents photo2	G	20,00
0606.20	33 dents photo2	G	20,00
0606.22	34 dents photo2	G	20,00
0606.24	36 dents photo2	G	20,00
0606.25	37 dents photo2	G	20,00



R. de transmission	Dimensions des pneumatiques							
	35"	33"	32"	31"	30"	29"	28"	
	Pignon de tachymètre							
3.07	26	26	27	27	28	28	29	
3.55	29	31	31	32	33	33	34	
3.73	31	32	32	33	34	34	35	
4.10	31	34	35	36	37	38	39	
4.56	34	36	37	37	38	-	-	

# Boîtes de transfert

# 06

## CJ

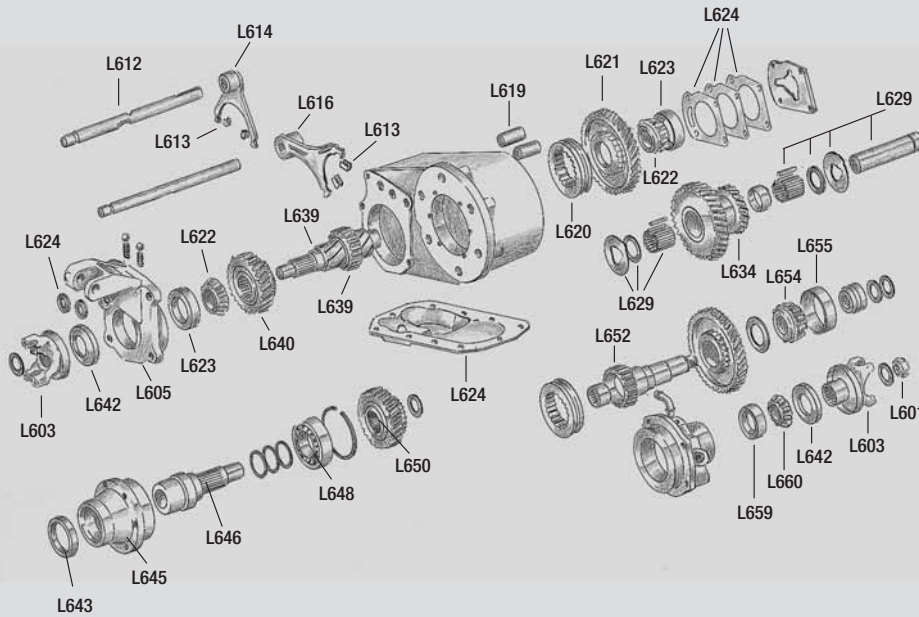

CJ 80 – 86 Dana 300  
CJ 76 – 79 Dana 20

## Boîte de vitesses Dana 300

Réf.		€
L601.01	ecrou de blocage Dana 300 A	4,00
L603.01	nez de pont Dana 300 A	85,00
L603.02	nez de pont Dana 20 A	100,00
L606.01	bouchon Dana 300 A	4,00
L608.01	ressort Dana 300 A	3,00
L612.01	axe de fourchette Dana 300 A	81,00
L613.01	intercalaire mat. plast. Dana 300 A	5,00
L614.01	fourchette Dana 300 A	143,00
L616.01	fourchette Dana 300 A	143,00
L618.01	bouchon de remplissage Dana 300 A	4,00
L619.01	gaine en caoutchouc Dana 300 A	6,00
L620.01	baladeur Dana 300 A	220,00
L621.01	pignon Dana 300 A	402,00
L622.01	palier Dana 300 A	24,00
L622.02	palier Dana 20 A	35,00
L623.01	bague de palier Dana 300 A	13,00
L623.02	bague de palier Dana 20 A	13,00
L624.01	kit de joints + rondelles de réglage Dana 300 A	39,00
L624.02	jeu de joints Dana 20 A	24,00
L628.01	bague d'étanchéité Dana 300 A	6,00
L629.01	kit - axe Dana 300 A	76,00
L634.01	pignon Dana 300 G	378,00
L639.01	arbre de sortie Dana 300 A	195,00
L640.01	pignon Dana 300 A	195,00
L642.01	bague d'étanchéité Dana 300 A	10,00
L642.02	bague d'étanchéité Dana 20 A	10,00
L643.01	bague d'étanchéité - entrée Dana 300 A	11,00
L645.01	plaque de raccordement Dana 300 A	179,00
L648.01	palier - entrée Dana 300 A	51,00
L652.01	arbre de sortie arrière Dana 300 A	265,00
L654.01	palier - sortie - arrière Dana 300 A	31,00
L654.02	palier - sortie - arrière Dana 20 A	31,00
L655.01	bague de palier - sortie Dana 300 A	14,00
L655.02	bague de palier - sortie Dana 20 A	14,00
L659.01	bague de palier - sortie - arrière Dana 300 A	19,00
L659.02	bague de palier - sortie - arrière Dana 20 A	14,00
L660.01	palier - sortie - arrière Dana 300 A	31,00
L660.02	palier - sortie - arrière Dana 20 A	31,00

## CJ

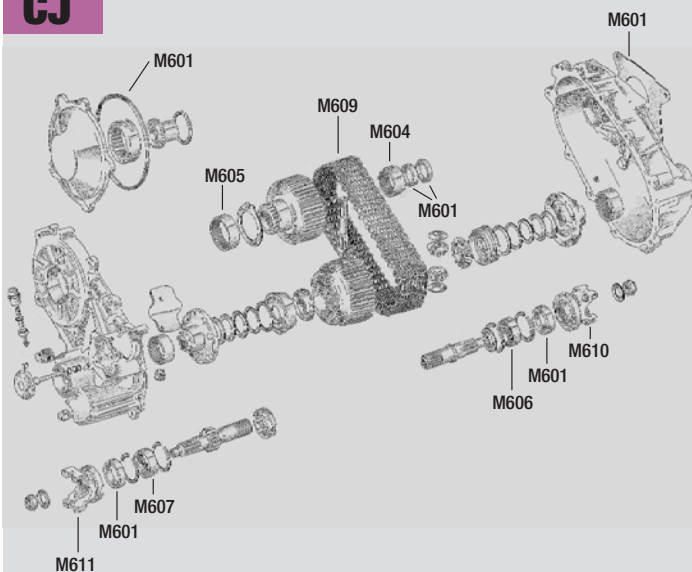

M612



M608

## Quadra-Trac® CJ 78-79 avec transmission intégrale permanente

Réf.		€
M601.01	kit de joints A	42,00
M602.01	palier arrière A	42,00
M603.01	palier avant A	42,00
M604.01	palier avant A	42,00
M605.01	palier arrière A	76,00
M606.01	palier avant A	74,00
M607.01	palier arrière A	74,00
M608.01	capsule à dépression A	168,00
M609.01	chaîne H	237,00
M610.01	nez de pont avant A	117,00
M611.01	nez de pont arrière A	100,00
M612.01	h uile Quadra A	12,00

# Boîtes de transfert

# 06

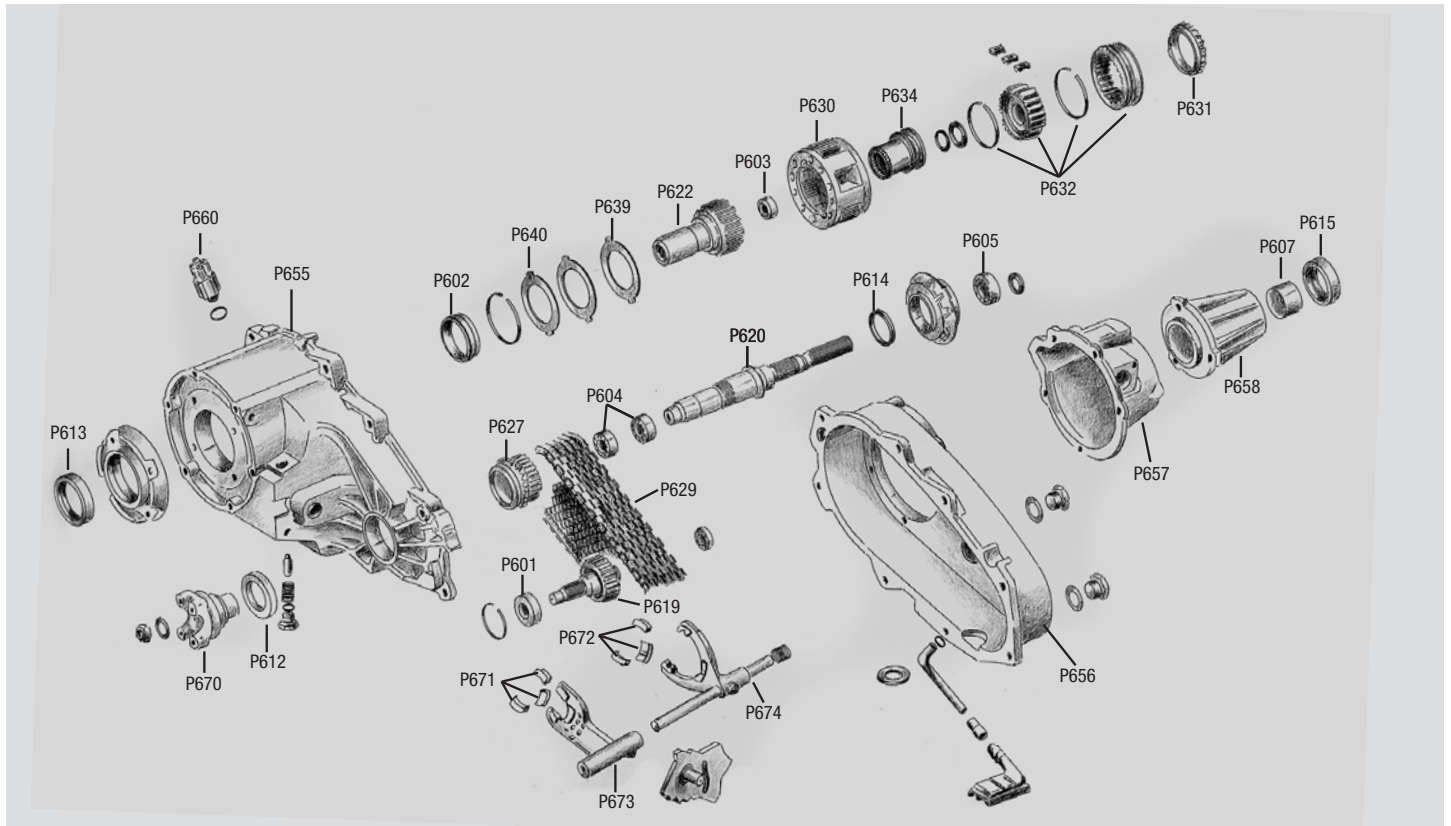

## Boîte de vitesses NP 231

Réf.	Designation	€
P601.01	palier - entrée cardan - avant 87-01	A 31,00
P601.02	palier - entrée cardan - avant 02-05	A 85,00
P602.01	palier - entrée BV - avant 16mm	A 48,00
P602.02	palier - entrée BV - avant 23mm	A 48,00
P602.03	palier - entrée BV - avant 02-05	A 59,00
P603.01	palier à rouleaux - avant	A 56,00
P603.02	palier à rouleaux - avant 02-05	A 56,00
P604.01	palier à rouleaux - arbre principal	A 29,00
P605.01	palier - pompe à huile	A 29,00
P605.02	palier - pompe à huile 02-05	A 85,00
P606.01	palier - arbre d'entrée	A 19,00
P606.02	palier - arbre d'entrée 02-05	A 19,00
P607.01	palier - arriere sortie	A 27,00
P607.02	palier - arriere sortie 02-05	A 59,00
P612.01	bague d'ét. - entrée cardan - avant	A 20,00
P612.02	bague d'ét. - entrée cardan - avant 02-05	A 20,00
P613.01	bague d'ét. - entrée BV	A 11,00
P613.02	bague d'ét. - entrée BV 02-05	A 11,00
P614.01	bague d'étanchéité - pompe à huile	A 4,00
P614.02	bague d'étanchéité - pompe à huile 02-05	A 4,00
P615.01	bague d'ét. - cardan - arriere -95	A 7,00
P615.02	bague d'ét. - cardan - arriere -96-01	A 24,00
P615.03	bague d'ét. - cardan - arriere -02-05	A 24,00
P616.01	mastic d'étanchéité (silicone)	A 7,00
P619.01	arbre avant	A 185,00
P620.01	arbre principal arriere 87-95	A 276,00
P620.02	arbre principal arriere XJ, TJ 97-99	A 298,00
P622.01	arbre principal - entrée BV	A 240,00
P622.02	arbre principal - entrée BV	A 269,00
	23 dents, l. 128 mm	
	23 dents, l. 104 mm	

P622.03	arbre principal - entrée BV	A sur dem.
	21 dents	
P627.01	pignon de chaîne supérieur	A 189,00
P627.02	pignon de chaîne supérieur	A 189,00
P629.01	chaîne	A 203,00
P629.02	chaîne 02-05	A 203,00
P630.01	planétaire, version grande	G 324,00
P631.01	bague de synchronisation	A 48,00
P632.01	synchroniseur	A 218,00
P634.01	pignon - engrenage planétaire	A 156,00
P639.01	bague de butée	A 12,00
P639.02	bague de butée 02-05	A 12,00
P640.01	bague de butée avant	A 12,00
P640.02	bague de butée avant 02-05	A 12,00
P655.01	carter de boîte de vitesses avant	A 380,00
P656.01	carter de boîte de vit. arriere 87-93	A 132,00
P656.02	carter de boîte de vit. arriere 94-96	A 132,00

P656.03	carter de boîte de vit. arriere 97-02	A 132,00
P657.01	carter de commande de tachymètre	A 76,00
P658.01	logement de palier arriere - cardan	A 61,00
P660.01	contacteur de transm. int. (à vide)	A 23,00
P661.01	ecrou de blocage	G 5,00
P670.01	nez de pont YJ	A 88,00
P670.02	nez de pont XJ	A 96,00
P670.03	nez de pont ZJ	A 96,00
P671.01	kit Intercalaire de fourche	A 13,00
P672.01	kit Intercalaire de fourche	A 13,00
P672.02	intercalaire de fourche exterieur	A 2,00
P673.01	fourchette	A 55,00
P673.02	fourchette - 02-05	A 55,00
P674.01	fourchette - 87-90	A 86,00
P674.02	fourchette - 91-95	A 86,00
P674.03	fourchette - 96-01	A 86,00
P674.04	fourchette - 02-05	A 96,00
P675.01	joint torique	A 2,00
P676.01	bague d'étanchéité	A 3,00
P677.01	filtre	A 7,00
P680.01	kit de réparation	A 198,00

**ATTENTION !!**  
Pour identifier votre boîte de transfert, regardez la vignette métallique sur l'arrière du couvercle de la boîte de vitesses.

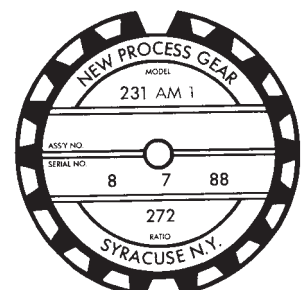
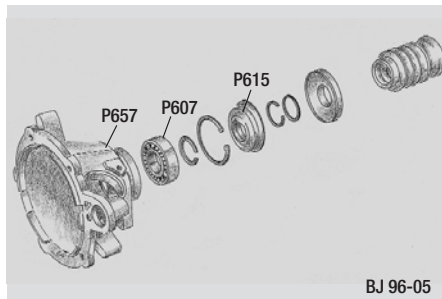

BJ 96-05

# Boîtes de transfert

# 06

## XJ + ZJ

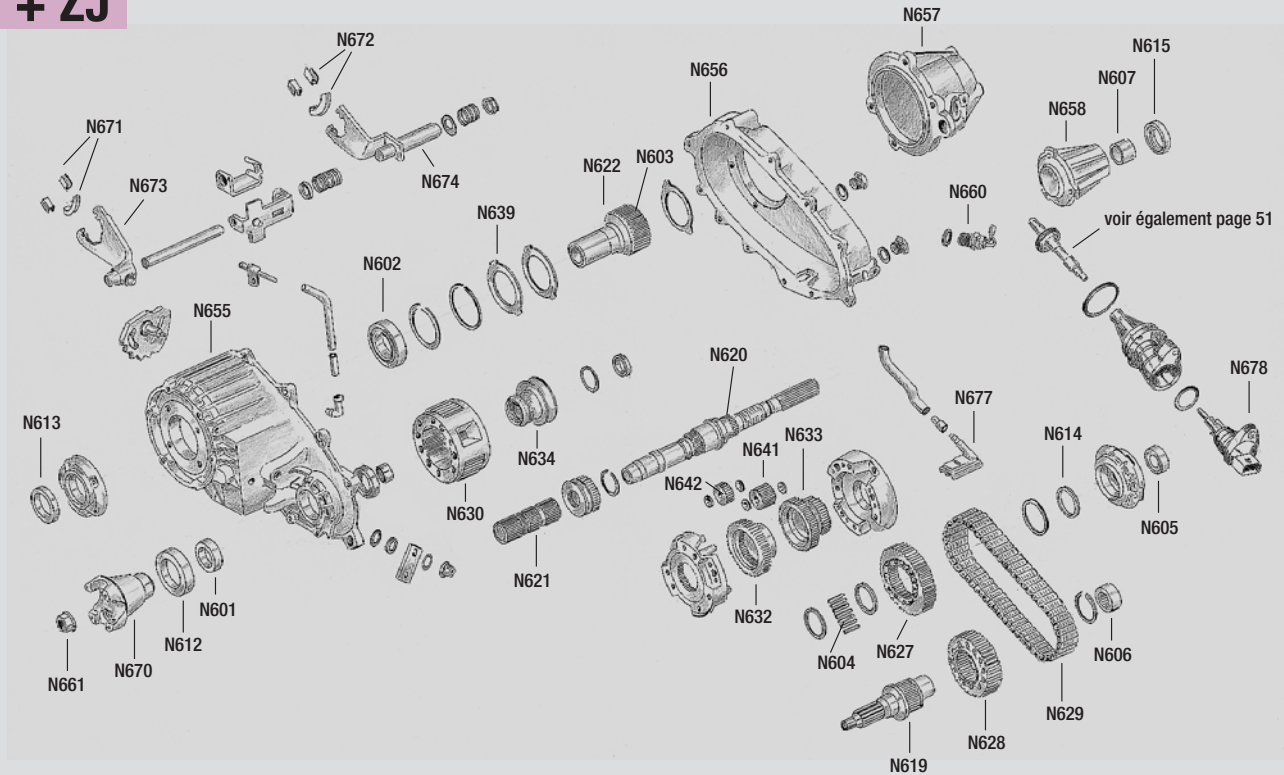

## Boîte de vitesses NP 242

Réf.			€
N601.01	palier - entrée cardan - avant XJ	A	37,00
N601.02	palier - entrée cardan - avant KJ	A	37,00
N601.03	palier - entrée cardan - avant WJ	A	37,00
N602.01	palier - entrée cardan - avant XJ 87-01	A	50,00
N602.02	palier - entrée cardan - avant KJ	A	50,00
N602.03	palier - entrée cardan - avant WJ	A	50,00
N603.01	palier à rouleaux - avant XJ	A	17,00
N603.02	palier à rouleaux - avant KJ	A	17,00
N603.03	palier à rouleaux - avant WJ	A	17,00
N604.01	palier à rouleaux - arbre principal	A	23,00
N605.01	palier - pompe à huile	A	29,00
N606.01	palier - arbre d'entrée XJ, ZJ	A	19,00
N606.02	palier - arbre d'entrée KJ	A	19,00
N606.03	palier - arbre d'entrée WJ	A	19,00
N607.01	palier arrière sortie	A	27,00
N607.02	palier arrière sortie essence KJ	A	93,00
N607.03	palier arrière sortie mot. Diesel KJ	A	sur dem.
N612.01	bague d'ét. - entrée cardan - avant XJ	A	12,00
N612.02	bague d'ét. - entrée cardan - avant KJ	A	12,00
N612.03	bague d'ét. - entrée cardan - avant WJ	A	12,00
N613.01	bague d'étanchéité - BV - entrée	A	11,00
N613.02	bague d'étanchéité - BV - entrée KJ	A	11,00
N613.03	bague d'étanchéité - BV - entrée WJ	A	11,00
N614.01	bague d'étanchéité - pompe à huile	A	4,00

Réf.			€
N615.01	bague d'ét. - cardan - arrière -98	A	9,00
N615.02	bague d'ét. - cardan - arrière -99-01	A	24,00
N615.03	bague d'ét. - cardan - arrière -KJ	A	36,00
N616.01	mastic d'étanchéité (silicone)	A	7,00
N619.01	arbre avant	A	107,00
N620.01	arbre principal arrière	G	300,00
N621.01	arbre principal intérieur	G	203,00
N622.01	arbre principal - entrée BV	A	221,00
N622.02	arbre principal - entrée BV	A	275,00
N627.01	pignon supérieur de chaîne	G	40,00
N628.01	pignon inférieur de chaîne	G	47,00
N629.01	chaîne	A	278,00
N629.02	chaîne	A	278,00
N629.03	chaîne KJ	A	298,00
N630.01	planétaire, version grande	G	324,00
N631.01	planétaire, côté extérieur	voir N655	
N632.01	pignon - arbre principal	G	149,00
N633.01	pignon - arbre principal	G	130,00
N634.01	pignon - engrenage planétaire	A	110,00
N639.01	bague de butée XJ, ZJ	G	9,00
N639.02	bague de butée KJ	A	14,00
N639.03	bague de butée WJ	A	14,00
N640.01	bague de butée avant XJ, ZJ	A	13,00
N640.02	bague de butée avant KJ	A	13,00
N640.03	bague de butée avant WJ	A	13,00
N641.01	planétaire	G	23,00
N641.02	planétaire KJ	sur dem.	
N641.03	planétaire WJ	sur dem.	

Réf.			€
N642.01	planétaire	G	23,00
N642.02	planétaire KJ	sur dem.	
N642.03	planétaire WJ	sur dem.	
N655.01	carter de boîte de vitesses av. XJ-95	G	404,00
N655.02	carter de boîte de vitesses av. XJ 96 A	A	368,00
N656.01	carter de boîte de vitesses arrière	G	172,00
N657.01	carter de comm. de tachym. XJ	A	131,00
N658.01	logement de palier - arrière - cardan	A	61,00
N660.01	contacteur de transm. int. (à vide)	A	23,00
N660.03	contacteur de transm. int. (électrique)	A	23,00
N661.01	ecrou de blocage XJ, ZJ	A	8,00
N661.02	ecrou de blocage KJ	A	6,00
N661.03	ecrou de blocage WJ	A	6,00
N670.01	nez de pont	A	84,00
N671.01	intercalaire de fourche extérieur	A	2,00
N671.02	intercalaire de fourche, arrondi	A	13,00
N671.03	intercalaire de fourche extérieur KJ	A	13,00
N671.04	intercalaire de fourche, arrondi KJ	A	2,00
N672.01	intercalaire de fourche extérieur	A	2,00
N672.02	intercalaire de fourche, arrondi	A	2,00
N672.04	intercalaire de fourche, arrondi	A	2,00
N673.01	fourchette	A	98,00
N674.01	fourchette - 95	G	sur dem.
N674.02	fourchette - 96-01	G	sur dem.
N674.03	fourchette KJ	G	sur dem.
N675.01	joint torique	A	2,00
N676.01	bague d'étanchéité	A	3,00
N677.01	filtre	A	7,00
N678.01	capteur d'indicateur de vitesse	A	sur dem.

# .Boîtes de transfert

Grand Cherokee avec transmission intégrale permanente

ZJ

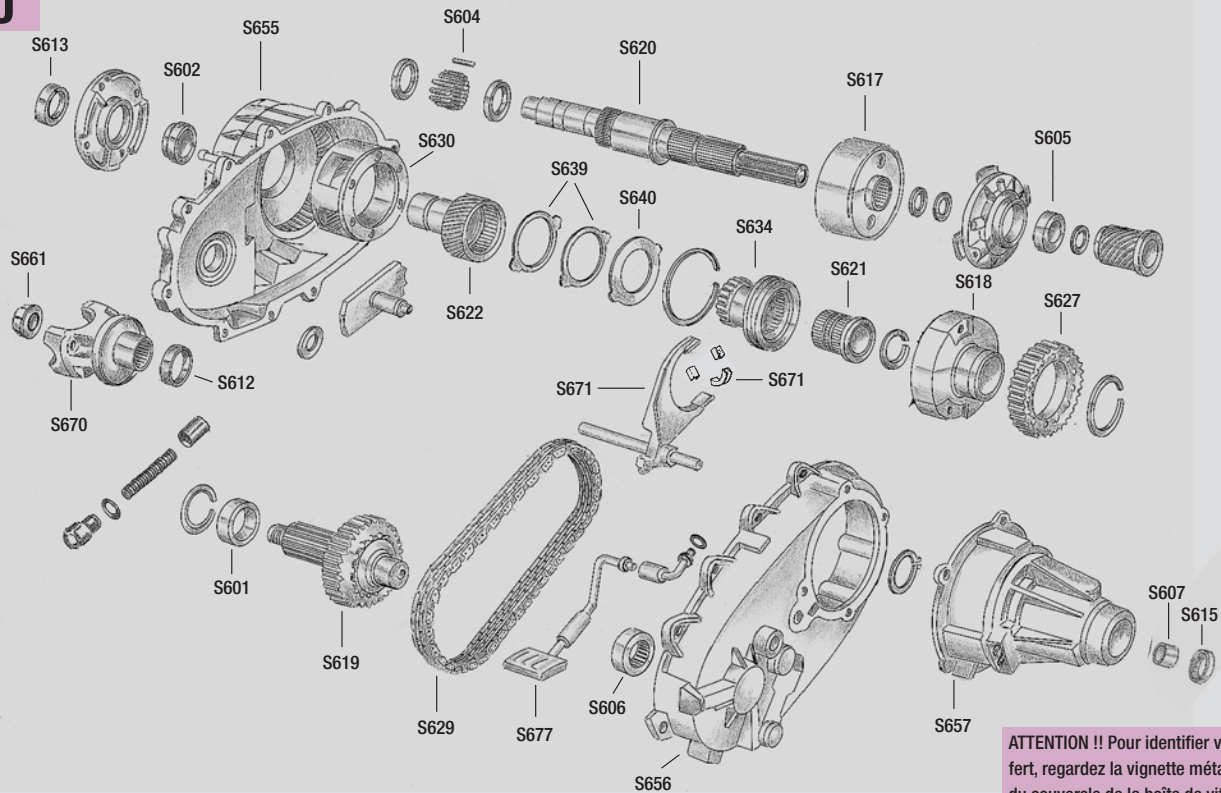

ATTENTION !! Pour identifier votre boîte de transfert, regardez la vignette métallique sur l'arrière du couvercle de la boîte de vitesses.

## Boîte de vitesses NP 249

Réf.			€
S601.01	palier - entrée cardan - avant	A	34,00
S602.01	palier - entrée BV - avant	A	63,00
S603.01	palier à rouleaux - avant	A	16,00
S604.01	palier à rouleaux - arbre principal	A	23,00
S605.01	palier - pompe à huile	A	22,00
S606.01	palier - arbre d'entrée	A	19,00
S607.01	palier arrière - sortie	G	84,00
S611.01	rondelle d'étanchéité	A	7,00
S612.01	bague d'étanchéité - entrée cardan - av.	A	12,00
S613.01	bague d'étanchéité - entrée BV	A	11,00
S615.01	bague d'étanchéité - cardan - arr.	A	7,00
S616.01	mastic d'étanchéité (silicone)	A	7,00
S617.01	viscocoupleur	A	819,00
S618.01	boîtier de différentiel	A	974,00
S619.01	arbre avant	G	320,00
S620.01	arbre principal arrière	A	306,00
S621.01	arbre principal intérieur	G	205,00
S622.01	arbre principal - entrée BV	A	251,00
S622.02	arbre principal - entrée BV 4,0	A	251,00

Réf.			€
S627.01	pignon supérieur de chaîne	A	176,00
S628.01	pignon supérieur	A	171,00
S629.01	chaîne	A	348,00
S631.01	planétaire, vers. grande	voir S655	
S634.01	pignon - engrenage planétaire	A	110,00
S639.01	bague de butée	G	9,00
S640.01	bague de butée avant	G	13,00
S655.01	carter de boîte de vitesses avant	A	349,00
S656.01	carter de boîte de vitesses arrière	A	112,00
S657.01	carter de commande de tachymètre	G	278,00
S660.01	contacteur de transm. int.	G	42,00
S661.01	ecrou de blocage	G	5,00
S670.01	nez de pont YJ	A	104,00
S671.01	intercalaire de fourche extérieur	A	2,00
S671.02	intercalaire de fourche, arrondi	A	13,00
S673.01	fourchette	A	209,00
S675.01	joint torique	A	2,00
S676.01	bague d'étanchéité	A	3,00
S677.01	filtre	A	7,00

# Arbres de transmission

## Arbre à cardan avant



## Arbre à cardan arrière

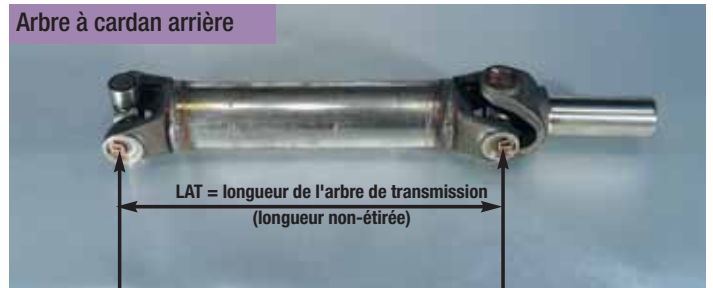

### Arbre à cardan avant - CJ®

Réf.	Mot./cyl.	Modèle	A./constr.	Type de BV	LAT		€
0701.02	4	CJ	80-81	SR4	80.65	H	390,00
0701.04	4	CJ	82-83	T176-177	69.22	A	390,00
0701.05	4	CJ	83-86	T4, T5	74.93	A	390,00
0701.07	6	CJ	79	BV autom./Quadra	93.98	A	508,00
0701.08	6	CJ	79	T150	67.31	A	390,00
0701.09	6	CJ	79	T18	76.83	A	390,00
0701.10	6	CJ	80	BV automatique	83.00	A	390,00
0701.11	6	CJ	80-81	SR4	80.65	A	390,00
0701.12	6	CJ	81-86	T176-177	74.93	A	390,00
0701.13	6	CJ	81-86	BV automatique	83.00	A	390,00
0701.14	6	CJ	82-86	T4,T5	80.65	A	390,00
0701.24	8	CJ	79	BV autom./Quadra	93.98	A	508,00
0701.25	8	CJ	79	T150	67.31	A	390,00
0701.26	8	CJ	79	T18	76.84	A	390,00
0701.27	8	CJ	80-81	T176-177	74.93	A	390,00
0701.28	8	CJ	80-81	BV automatique	83.00	G	390,00

### Arbre à cardan arrière - CJ®

Réf.	Motor/cyl.	Modèle	A./constr.	Type de BV	Lat		€
0702.01	4	CJ5	80	SR4	35.30	H	390,00
0702.02	4	CJ5	81	SR4	32.71	H	420,00
0702.03	4	CJ5	82-83	T4,T5	32.71	H	420,00
0702.22	6	CJ5	79	T150	45.72	H	390,00
0702.23	6	CJ5	79	T18		H	420,00
0702.24	6	CJ5	80	SR4	35.30	H	396,00
0702.25	6	CJ5	81	SR4	32.71	H	420,00
0702.41	8	CJ5	79	T150	45.72	H	420,00
0702.42	8	CJ5	79	T18		H	340,00
0702.05	4	CJ7	80	SR4	59.94	H	370,00
0702.07	4	CJ7	81-86	T176-177	58.61	H	420,00
0702.08	4	CJ7	81-86	T4,T5	58.16	H	420,00
0702.09	4	CJ7	81	SR4	52.83	H	440,00
0702.10	4	CJ7	82	T176	66.54	H	440,00
0702.26	6	CJ7	79	T150	67.31	H	420,00
0702.27	6	CJ7	79	T18	60.67	H	420,00
0702.28	6	CJ7	80	T176	59.94	H	390,00
0702.29	6	CJ7	80	SR4	53.59	H	390,00
0702.30	6	CJ7	81	BV automatique	56.54	H	420,00
0702.31	6	CJ7	81-86	T176-177	58.16	H	420,00
0702.32	6	CJ7	81	SR4	52.83	H	440,00
0702.33	6	CJ7	81-86	BV automatique	50.16	H	390,00
0702.34	6	CJ7	82-86	T4,T5	52.83	H	440,00
0702.43	8	CJ7	79	T150	67.31	H	390,00
0702.44	8	CJ7	80	T176	59.94	H	390,00
0702.45	8	CJ7	80	SR4	53.59	H	390,00
0702.46	8	CJ7	81	BV automatique	56.54	H	420,00
0702.47	8	CJ7	81-86	T176-177	58.16	H	440,00
0702.48	8	CJ7	81	SR4	52.83	H	440,00
0702.49	8	CJ7	81-86	BV automatique	50.16	H	390,00

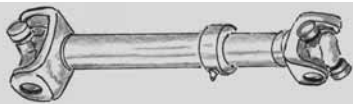

### Arbre à cardan avant - Wrangler®

Réf.	Mot./cyl.	Modèle	A./constr.	Type de BV	LAT		€
0701.06	4	YJ	87-90	AX5	95.5	H	482,00
0701.15	6	YJ	87-90	BV automatique	96.52	H	482,00
0701.18	6	YJ	87-88	BA10/5	101.5	H	482,00
0701.20	6	YJ	89-90	BA10/5	101.5	H	482,00
0701.30	4	YJ	91-95	AX5	95.5	H	482,00
0701.32	6	YJ	91-95	AX15	101.5	H	482,00

### Arbre à cardan arrière - Wrangler®

Réf.	Mot./cyl.	Largeur	Modèle	A./constr.	Type de BV	LAT		€
0702.20	4	87 mm	YJ	87-90	AX5	40	G	338,00
0702.21	4	87 mm	YJ	87-90	AX5	40	G	338,00
0702.35	6	87 mm	YJ	87-90	BA10/5 / 207	34	G	338,00
0702.36	6	87 mm	YJ	87-90	BA10/5 / 231	34	G	338,00
0702.37	6	87 mm	YJ	87-90	BA10/5 / 231	34	G	338,00
0702.38	6	87 mm	YJ	87-90	BV autom./ 207		G	338,00
0702.39	6	87 mm	YJ	87-95	BV autom./ 231		G	338,00
0702.51	4	87 mm	YJ	91-95	AX5 / 231	40	G	338,00
0702.52	6	87 mm	YJ	91-95	AX15 / 231	34	G	338,00

### Arbre à cardan avant - Cherokee®

Réf.	Mot./cyl.	Modèle	A./constr.	Type de BV	LAT		€
0701.21	6	XJ	87-90	BV automatique	78.0	H	558,00
0701.22	6	XJ	91-01	BV automatique	78.0	H	558,00
0701.35	6	XJ	89-96	BV à 5 vitesses	74.5	H	589,00



### Arbre à cardan arrière - Cherokee®

Réf.	Motor/cyl.	Largeur	Modèle	A./constr.	Type de BV		€
0702.40	6	87 mm	XJ	87-95	automatique	G	338,00

### Arbre à cardan avant - Grand Cherokee®

Réf.	Mot./cyl.	Modèle	A./constr.	Type de BV	LAT		€
0701.29	8	ZJ	92-95	BV automatique/249	83.5	H	640,00
0701.40	8	ZJ	93-95	BV automatique/A518/46RH	83.5	H	640,00
0701.41	6	ZJ	92-93	BV automatique	73.5	H	615,00
0701.42	6	ZJ	92-96	BV automatique/Aisin	71.0	H	615,00
0701.43	6	ZJ	94-95	BV automatique/A500	77.0	H	615,00

# Arbre à cardan + accessoires

## Croisillons + accessoires

<b>0703</b>	<b>Croisillon de joint de cardan</b>	€
0703.01	76-01 tous les modèles, largeur: 82 mm	E 21,00
0703.04	94-95 tous les modèles, largeur: 95 mm	E 56,00
0703.05	76-95 version renforcée, largeur: 82 mm	E 35,00
<b>0704</b>	<b>Etrier de cardan</b>	€
0704.01	75-79 CJ	A 5,00
0704.02	80-99 tous les modèles	A 3,00
<b>0704</b>	<b>Etrier de cardan + kit de vis</b>	€
0704.04	80-01 tous les modèles	A 12,00
<b>0705</b>	<b>Vis de joint de cardan</b>	€
0705.01	80-01 tous les modèles	A 2,00
<b>0706</b>	<b>Chape coulissante</b>	€
0706.01	76-86 CJ joint de cardan av. ou arrière	A 75,00
0706.02	87-95 YJ joint de cardan av. ou arrière	A 75,00
0706.03	87-95 YJ boîte de transfert arrière	A 96,00
<b>0708</b>	<b>Rotule</b>	€
0708.01	78-79 CJ avec transm. Quadra Trac	A 90,00
0708.02	84-98 XJ	A 90,00
0708.60	92-98 ZJ	A 90,00

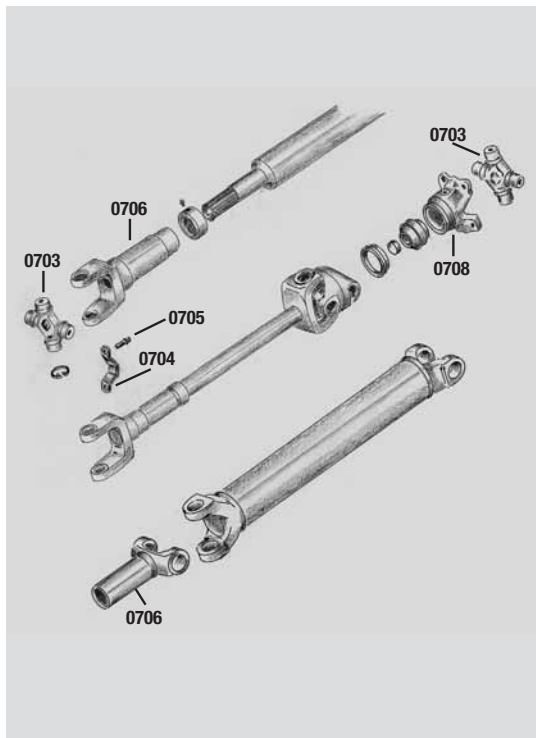

## Arbre à cardan - version renforcée

arbre à cardan renforcé pour l'essieu arrière (en combinaison avec le kit „Slip Yoke Eliminator“)						€
YJ	87-93	1 - 3"	ECP4042	H	564,00	
YJ	87-93	4 - 5"	ECP4040	H	564,00	
YJ	94-95	4 - 5"	ECP4041	H	564,00	
TJ	97-01	4 - 5"	ECP4042	H	564,00	



## Kit « Slip Yoke Eliminator »

Slip Yoke Eliminator Kit					€
YJ,TJ	87-01	avec NP231	ECP4007	A	699,00



<b>0709</b>	<b>Nez de pont (6 trous)</b>	€
0709.01	76-86 CJ essieu arrière, mod. 20 H	120,00
0709.10	87-93 YJ essieu arrière, Dana 35 H	120,00
0709.40	87-95 XJ essieu arrière, Dana 35 H	120,00
0709.02	76-86 CJ Dana 300	H 120,00
0709.03	76-86 CJ essieu avant	H 120,00
0709.10	87-95 YJ essieu avant	H 120,00
0709.11	87-95 YJ essieu avant, NP231	H 120,00

<b>0710</b>	<b>Fourche de cardan (pour 0709)</b>	€
0710.01	tous les mod. croisillon : l. = 82 mm	H 120,00

En utilisant 0709 ou 0710, l'arbre à cardan original est rallongé de 35 mm env.



# .Carrosserie

## Essuie-vitres – Cadres de vitre – Rétroviseurs

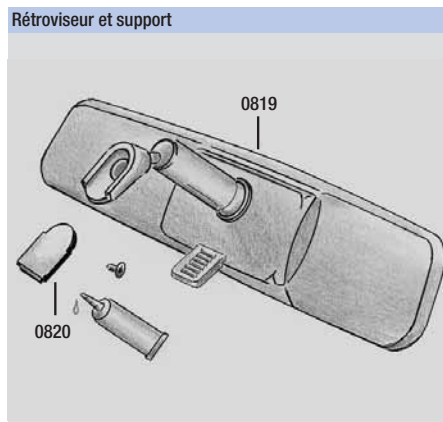
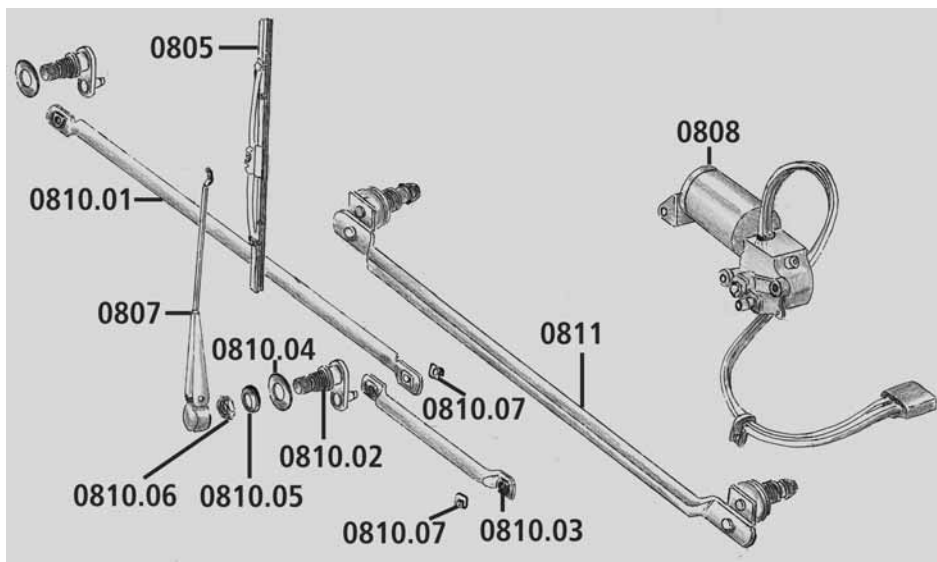
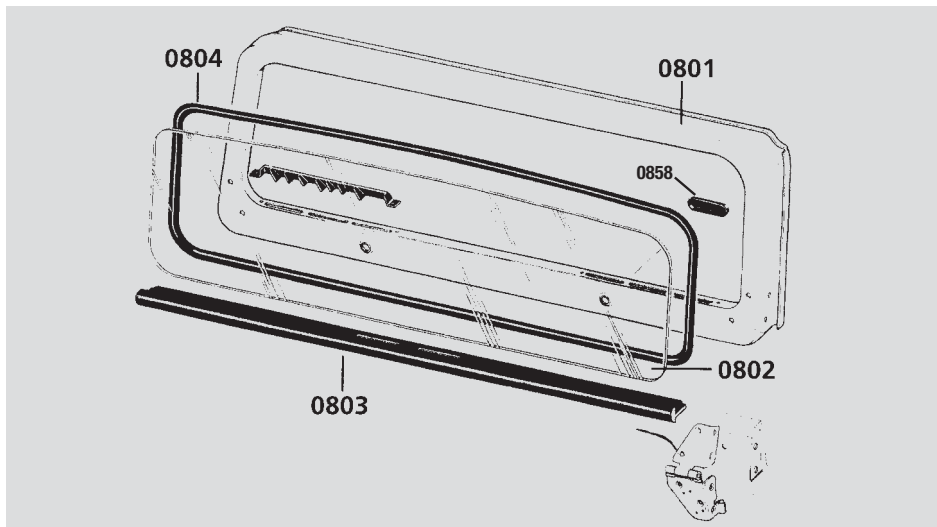

**CJ<sup>®</sup>**

<b>0801</b>	<b>Cadre de vitre</b>	€
0801.02	76-86	A 230,00
<b>0802</b>	<b>Pare-brise</b>	€
0802.01	76-86 à bandeau dégradé vert/bleu	F 227,00
<b>0803</b>	<b>Joint inférieur en caoutchouc mousse</b>	€
0803.01	55-75	A 89,00
0803.02	76-86	A 73,00
<b>0804</b>	<b>Joint de pare-brise</b>	€
0804.01	76-86	E 49,00
<b>0805</b>	<b>Balai d'essuie-vitre avant</b>	€
0805.01	68-86	F 9,00
<b>0807</b>	<b>Bras d'essuie-vitre</b>	€
0807.01	76-86	A 18,00
<b>0808</b>	<b>Moteur d'essuie-vitre avant</b>	€
0808.01	76-82	A 154,00
<b>0810</b>	<b>Unité d'essuie-vitre</b>	€
0810.01	76-86 Tige longue	A 75,00
0810.02	76-86 Articulation	A 55,00
0810.03	76-86 Tige courte	A 15,00
0810.04	76-86 Joint d'étanchéité	A 2,00
0810.05	76-86 Entretoise	A 9,00
0810.06	76-86 Ecrou	A 7,00
0810.07	76-86 Clip	A 3,00
<b>0811</b>	<b>Kit - tringlerie d'essuie-vitre</b>	€
0811.01	76-86 complet	A 185,00
<b>0813</b>	<b>Pompe de lave-vitre</b>	€
0813.01	72-86	A 41,00
<b>0815</b>	<b>Rétroviseur noir</b>	€
0815.01	72-86 noir	A 25,00
0815.02	72-86 acier inox	H 30,00
<b>0816</b>	<b>Support de rétroviseur</b>	€
0816.01	72-86 gauche	A 18,00
0816.02	72-86 droit	A 18,00
<b>0817</b>	<b>Douille de fixation en mat. plast.</b>	€/unité
0817.01	72-86 plastique	A 4,00
0817.02	72-86 kit renforcée	A 24,00
<b>0819</b>	<b>Rétroviseur intérieur</b>	€
0819.01	76-86	A 32,00
<b>0820</b>	<b>Support de rétroviseur</b>	€
0820.01	76-86	A 9,00
<b>0858</b>	<b>Recouvrement</b>	€
0858.01	76-86	A 6,00
<b>0859</b>	<b>Kit de paresoleil</b>	€
0859.01	76-86 noir	A 82,00
0859.02	76-86 gris	A 82,00
0859.03	76-86 spice	A 82,00

# Carrosserie

## Essuie-vitres – Cadres de vitre – Rétroviseurs

### Wrangler®

<b>0801</b>	<b>Cadre de vitre</b>	€
0801.10	87-95	A 269,00
0801.20	96-02	sur dem.
<b>0802</b>	<b>Pare-brise</b>	€
0802.10	87-95 à bandeau dégradé vert/bleu	F 250,00
0802.20	96-02 à bandeau dégradé vert/bleu	F 290,00
<b>0803</b>	<b>Joint inférieur en caoutchouc mousse</b>	€
0803.10	87-95	A 78,00
<b>0804</b>	<b>Joint de pare-brise</b>	€
0804.11	87-95 extérieur	A 17,00
<b>0805</b>	<b>Balai d'essuie-vitre</b>	€
0805.10	87-95 avant	F 9,00
0805.11	87-95 arrière	F 9,00
0805.20	97-04 avant	F 10,00
0805.21	97-02 arrière	F 10,00
<b>0807</b>	<b>Bras d'essuie-vitre</b>	€
0807.10	87-95 avant	A 29,00
0807.11	87-95 arrière	A 29,00
0807.20	96-02 arrière	A 37,00
0807.21	96-02 avant	A 22,00
<b>0808</b>	<b>Moteur d'essuie-vitre avant</b>	€
0808.10	87-90	A 130,00
0808.11	91-95	A 130,00
<b>0809</b>	<b>Moteur d'essuie-vitre arrière</b>	€
0809.10	87-95	A 239,00
<b>0811</b>	<b>Kit - tringlerie d'essuie-vitre</b>	€
0811.10	87-95 complet	G 75,00
<b>0813</b>	<b>Pompe de lave-vitre</b>	€
0813.10	87-95 avant + arrière	A 41,00
<b>0815</b>	<b>Miroir noir</b>	€
0815.10	87-93 gauche, porte pleine Photo 2A	59,00
0815.11	87-93 droit, porte pleine Photo 2	59,00
0815.12	87-95 gauche, demi-porte, noir	A 69,00

0815.13	87-95	gauche, demi-porte, chromé	A	78,00
0815.14	87-95	droit, demi-porte, noir	A	69,00
0815.15	87-95	droit, demi-porte, chromé	A	78,00
0815.16	87-95	demi-porte, kit acier inox	H	230,00
0815.20	97-02	gauche, porte pleine, noir	A	69,00
0815.21	97-02	droit, porte pleine, noir	A	69,00
0815.22	97-02	porte pleine, kit acier inox	H	230,00
<b>0819</b>	<b>Rétroviseur intérieur</b>	€		
0819.10	87-95	A	32,00	
<b>0820</b>	<b>Support de rétroviseur</b>	€		
0820.10	87-95	A	9,00	
<b>0821</b>	<b>Joint de pare-brise</b>	€		
0821.10	87-95	intérieur	G	34,00
<b>0852</b>	<b>Enjoliveur</b>	€		
0852.10	87-95	extérieur	A	9,00

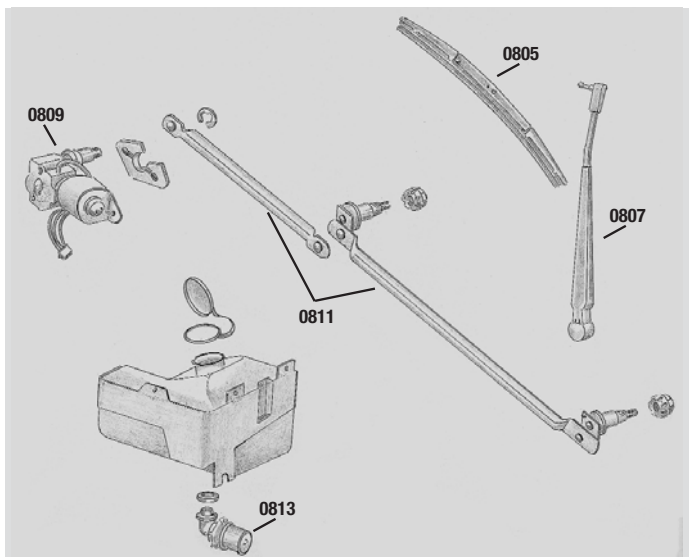
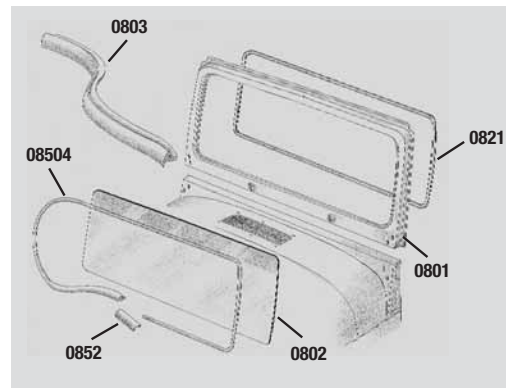

### Cherokee®

<b>0805</b>	<b>Balai d'essuie-vitre avant</b>	€
0805.40	84-96	F 9,00
0805.41	97-01	F 10,00
0805.42	02-04	F 10,00
<b>0806</b>	<b>Balai d'essuie-vitre arrière</b>	€
0806.40	84-96	F 9,00
0806.42	97-01	F 9,00
0806.43	02-04	F 9,00
<b>0807</b>	<b>Bras d'essuie-vitre</b>	€
0807.40	84-96 avant	A 43,00
0807.41	84-96 arrière	A 35,00
0807.42	97-01 avant	G 26,00
0807.43	97-01 arrière	G 52,00
<b>0808</b>	<b>Moteur d'essuie-vitre avant</b>	€
0808.40	84-91	A 190,00
0808.41	92-96	A 190,00
<b>0809</b>	<b>Moteur d'essuie-vitre arrière</b>	€
0809.40	84-90 3 voies	A 155,00
0809.41	91-95 3 voies	A 169,00
0809.43	97-98	G 225,00
<b>0811</b>	<b>Kit - tringlerie d'essuie-vitre</b>	€
0811.40	88-92	G 196,00
0811.41	93-95	G 196,00
<b>0813</b>	<b>Pompe de lave-vitre</b>	€
0813.40	84-95 avant + arrière	A 41,00
<b>0819</b>	<b>Rétroviseur intérieur</b>	€
0819.40	84-91	A 32,00
0819.41	92-98	G 43,00

### Grand Cherokee®

<b>0805</b>	<b>Balai d'essuie-vitre</b>	€	
0805.60	92-98 avant	F 9,00	
0805.61	92-98 arrière	F 9,00	
0805.62	99-04 avant gauche	F 12,00	
0805.63	99-04 avant droit	F 14,00	
0805.65	99-02 arrière	F 9,00	
<b>0807</b>	<b>Bras d'essuie-vitre</b>	€	
0807.62	92-94 avant	A 30,00	
0807.63	95-98 avant	A 30,00	
0807.64	92-93 arrière	A 26,00	
0807.65	94-95 arrière	A 35,00	
0807.66	96	arrière avec hayon en deux parties	A 35,00
<b>0808</b>	<b>Moteur d'essuie-vitre avant</b>	€	
0808.62	92-96	A 181,00	
<b>0809</b>	<b>Moteur d'essuie-vitre arrière</b>	€	
0809.60	92-93	n'est plus disponible	
0809.61	94-95	arrière	G 413,00
0809.62	96-98	arrière avec hayon en deux parties	G 413,00
<b>0815</b>	<b>Rétroviseur extérieur</b>	€	
0815.60	92-98	gauche, électrique	H 130,00
0815.61	92-98	droit, électrique	H 130,00
0815.62	92-98	gauche, électrique + dégivrage	A 161,00
0815.63	92-98	droit, électrique + dégivrage	A 161,00

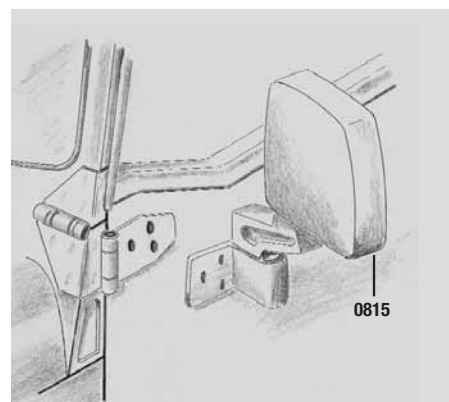

# .Carrosserie

## Eclairage

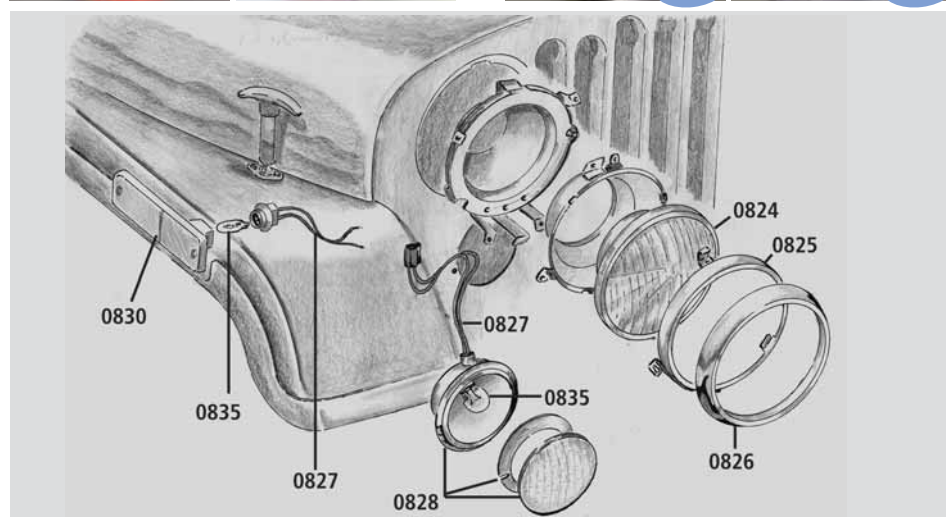

### CJ®

<b>0824</b>	<b>Projecteur</b>	€
0824.01	73-86	A 46,00
0824.02	73-86 verre clair	A 68,00
*il est nécessaire d'effectuer des modifications mineures		
<b>0825</b>	<b>Porte-phare</b>	€
0825.01	72-86	A 18,00
<b>0826</b>	<b>Enjoliveur de phare</b>	€
0826.01	72-86	A 35,00
<b>0827</b>	<b>Douille de feu clignotant</b>	€
0827.01	76-86 latérale, photo 1	A 9,00
<b>0828</b>	<b>Feu clignotant encastré dans la calandre</b>	€
0828.02	72-75	A 32,00
0828.01	76-86 y compr. l'ampoule	A 32,00
<b>0830</b>	<b>Feu clignotant latéral</b>	€
0830.01	62-86 rouge, arrière	A 8,00
0830.02	62-86 jaune, avant	A 8,00
<b>0831</b>	<b>Feu arrière (Etats-Unis), rouge</b>	€
0831.01	76-86 gauche	E 40,00
0831.02	76-86 droit	E 40,00
<b>0832</b>	<b>Feu arrière (Etats-Unis), boîtier chromé</b>	€
0832.01	76-86 gauche	E 46,00
0832.02	76-86 droit	E 46,00
<b>0833</b>	<b>Feu arrière (Europe)</b>	€
0833.01	76-86 photo 1	E 74,00
0833.02	76-86 photo 2	E 74,00
<b>0835</b>	<b>Ampoule</b>	€
0835.01	76-86 culot en verre extérieur	A 2,00
0835.02	76-86 jaune, avant	A 4,00

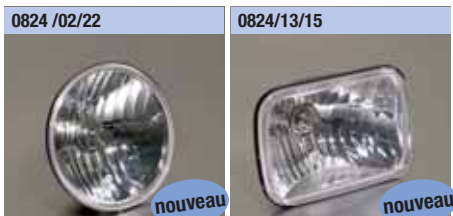

### Wrangler®

<b>0822</b>	<b>Feu clignotant sur l'aile</b>	€
0822.10	87-97 gauche	A 34,00
0822.11	87-97 droit	A 34,00
<b>0824</b>	<b>Projecteur</b>	€
0824.10	87-95 14 x 20 cm	A 46,00
0824.13	87-95 14 x 20 cm verre clair*	A 68,00
0824.11	87-95 Europe	A 48,00
0824.15	87-95 Europe verre clair*	A 68,00
0824.20	97-05 Europe	A 46,00
0824.22	97-05 Europe verre clair*	A 68,00
0824.21	97-01 direction à droite, Angleterre	A sur dem.
*il est nécessaire d'effectuer des modifications mineures		
<b>0825</b>	<b>Porte-phare</b>	€
0825.10	87-90 14 x 20 cm	A 16,00
<b>0826</b>	<b>Enjoliveur de phare</b>	€
0826.10	87-90 14 x 20 cm gauche (Etats-Unis)	A 25,00
0826.11	87-90 14 x 20 cm droit (Etats-Unis)	A 25,00
0826.20	96-05 gauche, chromé	A 29,00
0826.21	96-05 droit, chromé	A 29,00
<b>0827</b>	<b>Douille de feu clignotant</b>	€
0827.10	87-95 Etats-Unis, latérale, Photo 1	A 9,00
0827.11	87-95 Europe, latérale, Photo 1	A 9,00
0827.12	87-95 Etats-Unis, ds. la calandre, Photo 2	A 22,00
<b>0828</b>	<b>Feu clignotant encastré dans la calandre</b>	€
0828.10	87-95	A 12,00
<b>0829</b>	<b>Feu clignotant</b>	€
0829.10	88-95 latéral, Europe	A 14,00
<b>0830</b>	<b>Feu clignotant latéral</b>	€
0830.10	87-95 jaune, avant	A 9,00
0830.20	96-05 avant, gauche encastré dans l'aile	A 17,00
0830.21	96-05 droit avant encastré dans l'aile	A 17,00
0830.26	96-05 gauche, encastré dans l'élargisseur	A 15,00
0830.27	96-05 droit, encastré dans l'élargisseur	A 15,00
0830.28	96-05 blanc, en 4 parties sans homologation Tüv	A 119,00
<b>0831</b>	<b>Feu arrière (Etats-Unis), rouge</b>	€
0831.10	87-95 gauche	E 40,00
0831.11	87-95 droit	E 40,00
0831.12	87-95 gauche avec feu latéral	E 49,00
0831.13	87-95 droit avec feu latéral	E 49,00
<b>0832</b>	<b>Feu arrière (Etats-Unis), boîtier chromé</b>	€
0832.10	87-95 gauche	E 46,00
0832.11	87-95 droit	E 46,00
<b>0833</b>	<b>Feu arrière (Europe)</b>	€
0833.10	87-95 photo 1 (sans éclairer de plaque)	E 74,00
0833.11	87-95 photo 2 (sans éclairer de plaque)	E 74,00
0833.20	97-05 photo 1 (sans éclairer de plaque)	E 74,00
0833.21	97-02 photo 2 (sans éclairer de plaque)	E 74,00
<b>0835</b>	<b>Ampoule</b>	€
0835.10	87-95 culot en verre extérieur	A 2,00

# Carrosserie

## Eclairage

### Cherokee®

<b>0818</b>	<b>Boîtier de projecteur</b>	€
0818.40	84-96	A 42,00
<b>0823</b>	<b>Support de feu clignotant</b>	€
0823.40	84-90 gauche	G 26,00
0823.41	84-90 droit	G 26,00
0823.42	84-90 gauche, chromé	A 18,00
0823.43	84-90 droit, chromé	A 18,00
<b>0824</b>	<b>Projecteur</b>	€
0824.40	84-01 sans régl. en site	A 46,00
0824.41	84-01 avec régl. en site	A 46,00
0824.43	84-01 verre clair	A 18,00
*il est nécessaire d'effectuer des modifications mineures		
<b>0825</b>	<b>Porte-phare</b>	€
0825.40	84-01	A 16,00
<b>0826</b>	<b>Enjoliveur de phare</b>	€
0826.40	84-90 noir, gauche	A 22,00
0826.41	84-90 noir, droit	A 22,00
0826.42	91-96 noir, gauche	A 27,00
0826.43	91-96 noir, droit	A 27,00
0826.44	84-90 chromé, gauche	A 32,00
0826.45	84-90 chromé, droit	A 32,00
0826.46	91-96 chromé, gauche	A 34,00
0826.47	91-96 chromé, droit	A 34,00
0826.48	97-01 noir, gauche	A 25,00
0826.49	97-01 noir, droit	A 25,00
<b>0827</b>	<b>Douille de feu clignotant</b>	€
0827.40	89-95 Europe, latérale Photo 1	A 9,00
0827.41	84-96 av., ds. calandre Photo 3	A 14,00
<b>0828</b>	<b>Feu clignotant encastré dans la calandre</b>	€
0828.40	84-96 blanc, gauche (Etats-Unis)	A 18,00
0828.41	84-96 blanc, droit (Etats-Unis)	A 18,00
0828.42	88-96 jaune, gauche inf. (Europe)	A 26,00
0828.43	88-96 jaune, droit inf. (Europe)	A 26,00
0828.44	97-01 jaune, gauche inf. (Europe)	A 22,00
0828.45	97-01 jaune, droit inf. (Europe)	A 22,00
<b>0829</b>	<b>Feu clignotant</b>	€
0829.40	88-01 sur l'aile (Europe)	A 14,00
<b>0830</b>	<b>Feu clignotant latéral</b>	€
0830.40	84-96 gauche, jaune (Etats-Unis)	A 12,00
0830.41	84-96 droit, jaune (Etats-Unis)	A 12,00
0830.42	88-96 gauche, orange (Europe)	A 15,00
0830.43	88-96 droit, orange (Europe)	A 15,00
0830.44	97-01 gauche	A 15,00
0830.45	97-01 droit	A 15,00
<b>0834</b>	<b>Feu arrière</b>	€
0834.40	84-96 gauche, Etats-Unis	A 64,00
0834.41	84-96 droit, Etats-Unis	A 64,00
0834.42	89-96 gauche, EUROPE	A 113,00
0834.43	89-96 droit, EUROPE	A 113,00
0834.44	97-01 gauche, Etats-Unis	A 90,00
0834.45	97-01 droit, Etats-Unis	A 90,00
0834.46	97-01 gauche, EUROPE	G 119,00
0834.47	97-01 droit, EUROPE	G 119,00
0834.49	02-04 gauche	sur demande
0834.50	02-04 droit	sur demande

0828 Europe (orange)



0828 Etats-Unis (blanc)



### Grand Cherokee®

<b>0824</b>	<b>Projecteur</b>	€
0824.60	92-98 gauche, sans régl. en site	H 186,00
0824.61	92-98 droit, sans régl. en site	H 186,00
0824.62	92-98 gauche, avec régl. en site	H 186,00
0824.63	92-98 droit, avec réglage en site	H 186,00
<b>0828</b>	<b>Feu clignotant encastré dans la calandre</b>	€
0828.60	92-98 gauche, blanc (Etats-Unis)	A 35,00
0828.61	92-98 droit, blanc (Etats-Unis)	A 35,00
0828.62	92-98 gauche, orange (Europe)	A 37,00
0828.63	92-98 droit, orange (Europe)	A 37,00
<b>0830</b>	<b>Feu clignotant latéral</b>	€
0830.60	92-98 gauche, blanc (Etats-Unis)	A 31,00
0830.61	92-98 droit, blanc (Etats-Unis)	A 31,00
0830.62	92-98 gauche, orange (Europe)	A 33,00
0830.63	92-98 droit, orange (Europe)	A 33,00
<b>0834</b>	<b>Feu arrière</b>	€
0834.60	92-98 gauche, Etats-Unis	A 108,00
0834.61	92-98 droit, Etats-Unis	A 108,00
0834.62	92-98 gauche, Europe	A 104,00
0834.63	92-98 droit, Europe	A 104,00
0834.65	99-02 gauche	sur demande
0834.66	99-02 droit	sur demande
<b>0835</b>	<b>Ampoule</b>	€
0835.60	92-98 Etats-Unis	A 19,00



0834 US



0834 Euro



0823

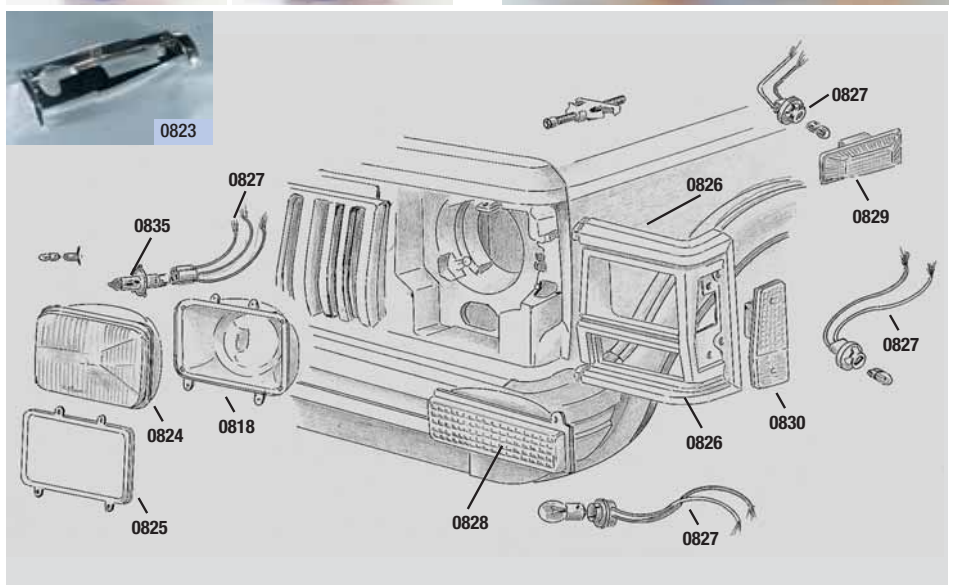

0828 Europe (jaune)



XJ - Année de fabrication : 84-96

0828 Etats-Unis (blanc)



XJ - Année de fabrication : 84-96

0834



XJ 84-96

0834



XJ 84-96

0830 Etats-Unis (jaune)

0830 Europe (orange)



0830 Etats-Unis

0830 Europe



# .Carrosserie

## Pièces en tôle – Ailes – Elargisseurs

### CJ®

0836	Aile		€
0836.01	72-86	gauche	A 232,00
0836.02	72-86	droit	A 232,00

0837	Kit d'élargisseurs d'aile - 4 x standard		€
0837.01	55-86		F 200,00

Voir également : chapitre 14 « Pneus et jantes » !

0855	Support de batterie		€
0855.01	76-86	noir	A 57,00
0855.02	76-86	acier inox	A 68,00



### Wrangler®

0836	Aile		€
0836.10	87-95	gauche	H 230,00
0836.11	87-95	droit	H 230,00
0836.20	96-97	gauche	A 380,00
0836.21	96-97	droit	A 380,00
0836.22	98-04	gauche	A 380,00
0836.23	98-04	droit	A 380,00

0837	Élargisseur d'aile		€
0837.10	87-95	avant gauche	A 39,00
0837.11	87-95	avant droit	A 39,00
0837.12	87-95	arrière gauche	A 42,00
0837.13	87-95	arrière droit	A 42,00

Voir également : chapitre 14 « Pneus et jantes » !

0853	Bout d'élargisseur		€
0853.10	87-95	gauche	H 13,00
0853.11	87-95	droit	H 13,00

### Cherokee®

0836	Aile		€
0836.40	84-96	gauche	A 166,00
0836.41	84-96	droit	A 166,00
0836.42	97-01	gauche	A 166,00
0836.43	97-01	droit	A 166,00

0837	Élargisseur d'aile		€
0837.40	84-96	avant gauche	A 54,00
0837.41	84-96	avant droit	A 54,00
0837.42	84-96	arrière gauche	A 92,00
0837.43	84-96	arrière droit	A 92,00
0837.46	97-01	avant gauche	G 74,00
0837.47	97-01	avant droit	G 74,00
0837.48	97-01	arrière gauche	G 65,00
0837.49	97-01	arrière droit	G 65,00

0852	Support d'élargisseur		€
0852.40	84-96	ess. av., avant gauche	G 12,00
0852.41	84-96	ess. av., centre gauche	G 12,00
0852.42	84-96	ess. av., arrière gauche	G 12,00
0852.43	84-96	ess. av., avant droit	G 12,00
0852.44	84-96	ess. av., centre droit	G 12,00
0852.45	84-96	ess. av., arrière droit	G 12,00
0852.46	84-96	ess. ar., avant gauche	G 12,00
0852.47	84-96	ess. ar., centre gauche	G 12,00
0852.48	84-96	ess. ar., arrière gauche	G 12,00
0852.49	84-96	ess. ar., avant droit	G 12,00
0852.50	84-96	ess. ar., centre droit	G 12,00
0852.51	84-96	ess. ar., arrière droit	G 12,00

0855	Bac à batterie		€
0855.40	84-96		A 30,00

0856	Antenne électrique		€
0856.40	84-96		H 148,00

### Grand Cherokee®

0836	Aile		€
0836.60	92-98	gauche	A 200,00
0836.61	92-98	droit	A 200,00

0856	Antenne		€
0856.60	92-98	seulem. la tige et l'arbre G	59,00

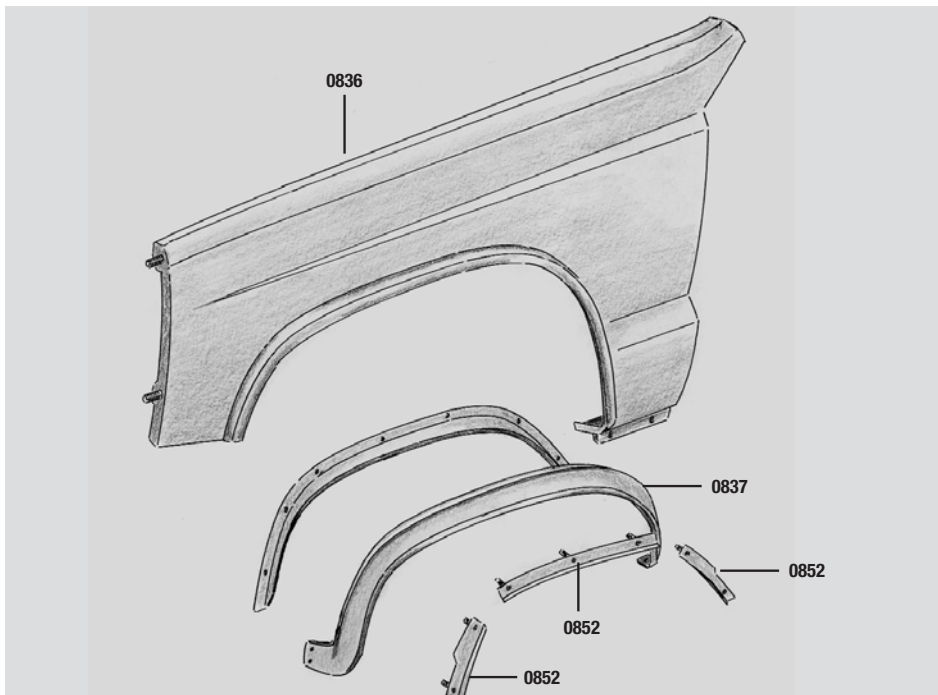
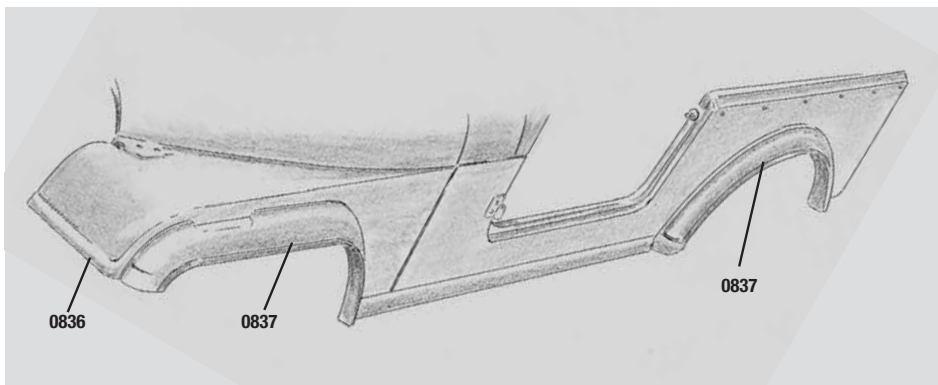
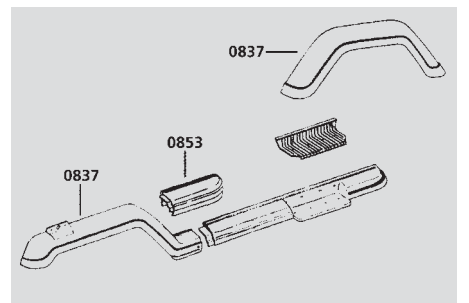

# .Carrosserie

## Pièces en tôle – Pare-chocs – Calandres

### CJ®

<b>0839</b>	<b>Calandre</b>		€
0839.01	72-86	H	245,00
<b>0840</b>	<b>Pare-chocs noir</b>		€
0840.01	76-86	A	96,00
<b>0842</b>	<b>Mou lure de pare-choc (mat. plast.)</b>		€
0842.01	76-86	A	20,00
<b>0845</b>	<b>Capot-moteur</b>		€
0845.01	76-86	H	412,00
<b>0846</b>	<b>Kit de fermetures de capot, noir</b>		€
0846.01	76-86	A	23,00
<b>0851</b>	<b>Panneau de coin arrière</b>		€
0851.05	76-86 gauche	F	60,00
0851.06	76-86 droit	F	60,00

### Wrangler®

<b>0839</b>	<b>Calandre</b>		€
0839.10	87-95	G	430,00
<b>0840</b>	<b>Pare-chocs</b>		€
0840.10	87-95 avant, noir	A	136,00
0840.20	97-99 avant, noir	A	114,00
0840.22	97-99 arrière, noir	A	114,00
<b>0842</b>	<b>Mou lure de pare-chocs (mat. plast.)</b>		€
0842.10	87-95 avant gauche ou droite	A	20,00
0842.20	97-01 avant gauche, Etats-Unis	A	19,00
0842.21	97-01 avant droite, Etats-Unis	A	19,00
<b>0845</b>	<b>Capot-moteur</b>		€
0845.10	87-90	A	389,00
0845.11	91-95	A	389,00
<b>0846</b>	<b>Kit de fermetures de capot, noir</b>		€
0846.10	87-95	A	19,00



### Cherokee®

<b>0838</b>	<b>Panneau avant</b>		€
0838.40	84-90	A	140,00
0838.41	91-96	A	169,00
0838.42	97-01	G	250,00
<b>0839</b>	<b>Calandre</b>		€
0839.40	88-90 noir	A	60,00
0839.41	88-90 chromée	A	98,00
0839.42	91-92 noir	A	88,00
0839.43	93-96 noir	A	88,00
0839.44	91-96 chromée	A	145,00
0839.45	97-01 sport	A	98,00
<b>0840</b>	<b>Pare-chocs</b>		€
0840.40	84-96 avant, noir	A	110,00
0840.41	84-96 arrière, noir	A	105,00
0840.42	84-96 avant, chromé	A	156,00
0840.43	84-96 arrière, chromé	A	156,00
0840.45	97-01 avant, noir	A	135,00
0840.46	97-01 arrière, noir	A	158,00
<b>0842</b>	<b>Mou lure de pare-chocs (mat. plast.)</b>		€
0842.40	84-96 avant gauche	A	17,00
0842.41	84-96 avant droite	A	17,00
0842.42	84-96 arrière gauche	A	18,00
0842.43	84-96 arrière droite	A	18,00
0842.46	97-01 avant gauche + butoir	A	95,00
0842.47	97-01 avant droit + butoir	A	95,00
0842.48	97-01 arrière gauche	A	58,00
0842.49	97-01 arrière droite	A	58,00
<b>0843</b>	<b>Butoir de pare-chocs</b>		€
0843.40	84-96 avant gauche	A	23,00
0843.41	84-96 avant droit	A	23,00
0843.42	84-96 arrière gauche	A	23,00
0843.43	84-96 arrière droit	A	23,00
<b>0844</b>	<b>Support de pare-chocs</b>		€
0844.40	84-96 avant gauche	A	15,00
0844.41	84-96 avant droit	A	15,00
0844.42	84-96 arrière gauche	A	20,00
0844.43	84-96 arrière droit	A	20,00
<b>0845</b>	<b>Capot-moteur</b>		€
0845.40	88-90	A	299,00
0845.41	91	A	299,00
0845.42	92-96	A	299,00
0845.43	97-99	A	299,00

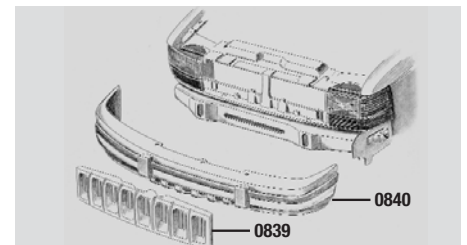
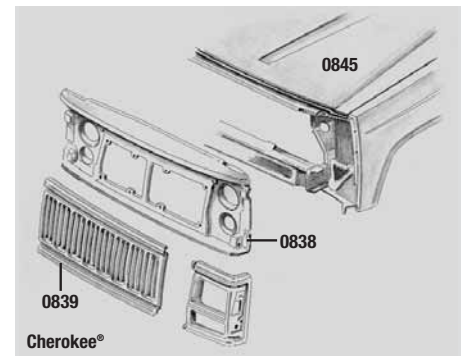
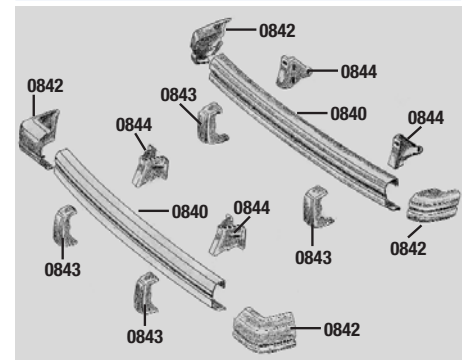

### Grand Cherokee®

<b>0838</b>	<b>Panneau avant</b>		€
0838.60	92-95 avec réglage en site des proj.	G	142,00
0838.61	92-95 sans réglage en site des proj.	G	142,00
<b>0839</b>	<b>Calandre</b>		€
0839.60	92-95 noir	A	145,00
0839.61	92-95 chromé	A	170,00
0839.63	96-98 noir	A	138,00
0839.64	96-98 chromé	A	170,00
0839.65	99-04 noir	A	sur dem.
0839.66	99-03 chromé	A	170,00
<b>0840</b>	<b>Pare-chocs</b>		€
0840.60	92-95 avant, Etats-Unis (avec ph. antibr.)	A	420,00
0840.61	92-95 avant, Europe	A	348,00
<b>0846</b>	<b>Amortisseur de capot- moteur</b>		€
0846.01	99-02		sur demande

# .Carrosserie

## Portes

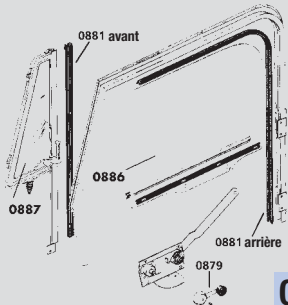

CJ, YJ, TJ

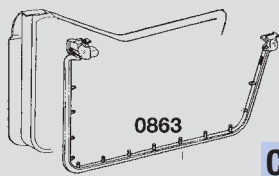

CJ, YJ, TJ

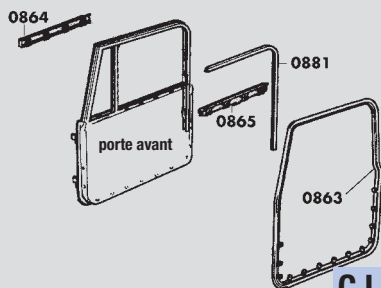

CJ, YJ, TJ

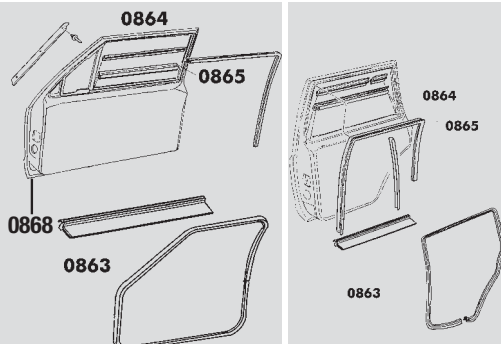

XJ avant

XJ arrière

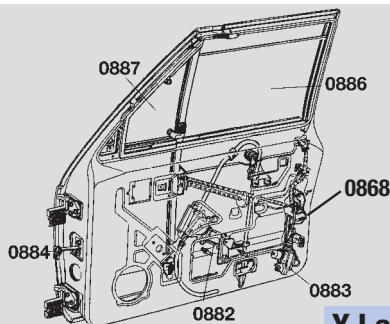

XJ avant



## CJ®

0863	Joint d'étanchéité de porte	€
0863.01	76-86 gauche	A 95,00
0863.02	76-86 droit	A 95,00
0864	Lécheur extérieur	€
0864.01	76-86 gauche	A 21,00
0864.02	76-86 droit	A 21,00
0865	Lécheur intérieur	€
0865.01	76-86 gauche	A 18,00
0865.02	76-86 droit	A 18,00
0878	Poignée de porte	€
0878.01	76-80 y compris le barillet	A 49,00
0879	Manivelle de lève-vitre	€
0879.01	76-86 chromée	A 15,00
0880	Serrure de porte	€
0880.01	76-80 porte pleine	A 17,00
0880.02	81-86 y compr. la clé	A 24,00
0881	Coulisse de vitre	€
0881.01	76-86 avant	G 48,00
0881.02	76-86 arrière	G 28,00
0885	Poignée encastrée chromée	€
0885.01	76-86 gauche	A 51,00
0885.02	76-86 droite	A 51,00
0886	Vitre de porte (teintée)	€
0886.01	76-86 gauche	G 264,00
0886.02	76-86 droit	G 264,00
0887	Déflexeur (teinté)	€
0887.01	76-86 gauche, orientable	G 199,00
0887.02	76-86 droit, orientable	G 199,00

## Wrangler®

0863	Joint d'étanchéité de porte	€
0863.10	87-95 gauche	A 95,00
0863.11	87-95 droit	A 95,00
0863.12	87-95 gauche, demi-porte	G 48,00
0863.13	87-95 droit, demi-porte	G 48,00
0864	Lécheur	€
0864.10	87-95 gauche, extérieur	A 21,00
0864.11	87-95 droit, extérieur	A 21,00
0865	Lécheur	€
0865.10	87-95 gauche, intérieur	A 18,00
0865.11	87-95 droit, intérieur	A 18,00
0879	Manivelle de lève-vitre	€
0879.10	87-95 chromée	A 15,00
0880	Serrure de porte	€
0880.10	87-90 y compr. la clé	A 24,00
0881	Coulisse de vitre	€
0881.10	87-95 avant	G 48,00
0881.11	87-95 arrière	G 28,00
0885	Poignée encastrée	€
0885.10	87-95 gauche, chromée	A 51,00
0885.11	87-95 droite, chromée	A 51,00
0885.12	87-95 gauche, noire	A 46,00
0885.13	87-95 droite, noire	A 46,00
0886	Vitre de porte (teintée)	€
0886.10	87-95 gauche	G 264,00
0886.11	87-95 droit	G 264,00
0887	Déflexeur (teinté)	€
0887.10	87-95 gauche, orientable	G 199,00
0887.11	87-95 droit, orientable	G 199,00



## Cherokee®

0863	Joint d'étanchéité de porte	€
0863.40	84-96 gauche, 2 portes	A 43,00
0863.41	84-96 droit, 2 portes	A 43,00
0863.42	84-01 avant gauche, 4 portes	A 43,00
0863.43	84-01 avant droit, 4 portes	A 43,00
0863.44	84-01 arrière gauche, 4 portes	A 43,00
0863.45	84-01 arrière droit, 4 portes	A 43,00
0864	Lécheur extérieur	€
0864.40	84-95 gauche, 2 portes	G 17,00
0864.41	84-95 droit, 2 portes	G 17,00
0864.42	84-95 avant gauche, 4 portes	A 17,00
0864.43	84-95 avant droit, 4 portes	A 17,00
0864.44	84-95 arrière gauche, 4 portes	A 17,00
0864.45	84-95 arrière droit, 4 portes	A 17,00
0865	Lécheur intérieur	€
0865.40	84-95 gauche, 2 portes	G 17,00
0865.41	84-95 droit, 2 portes	G 17,00
0865.42	84-95 avant gauche, 4 portes	A 17,00
0865.43	84-95 avant droit, 4 portes	A 17,00
0865.44	84-95 arrière gauche, 4 portes	A 17,00
0865.45	84-95 arrière droit, 4 portes	A 17,00
0868	Porte (seulement pour 4 portes)	€
0868.40	84-00 avant gauche	A 270,00
0868.41	84-00 avant droit	A 270,00
0868.42	84-00 arrière gauche	A 270,00
0868.43	84-00 arrière droit	A 270,00
0878	Poignée de porte	€
0878.40	84-95 gauche	A 23,00
0878.41	84-95 droite	A 23,00
0880	Serrure de porte	€
0880.40	84-90 y compr. la clé	A 24,00
0880.41	84-90 Kit pour 2 portes	A 48,00
0882	Moteur de lève-vitre (moteur de rechange)	€
0882.40	84-90 avant gauche	A 180,00
0882.41	84-90 avant droit	A 180,00
0882.42	84-90 arrière gauche	A 180,00
0882.43	84-90 arrière droit	A 180,00
0882.44	91-96 avant gauche	A 180,00
0882.45	91-96 avant droit	A 180,00
0882.46	91-96 arrière gauche	A 180,00
0882.47	91-96 arrière droit	A 180,00
0883	Micromoteur	€
0883.40	84-95 verrouillage central	A 106,00
0884	Tirant de porte	€
0884.40	84-01	A 21,00
0886	Vitre de porte	€
0886.40	84-95 avant gauche	G 167,00
0886.41	84-95 avant droit	G 167,00
0886.42	84-95 arrière gauche	G 199,00
0886.43	84-95 arrière droit	G 199,00
0887	Déflexeur	€
0887.40	84-95 fixe, gauche	G 31,00
0887.41	84-95 fixe, droit	G 31,00
0887.42	84-95 orientable, gauche	G 236,00
0887.43	84-95 orientable, droit	G 236,00

## Grand Cherokee®

0882	Moteur de lève-vitre (moteur de rechange)	€
0882.60	92-96 avant gauche	A 148,00
0882.61	92-96 avant droit	A 148,00
0882.62	92-96 arrière gauche	A 148,00
0882.63	92-96 arrière droit	A 148,00

# .Carrosserie

## Hayon

### CJ®

0841	Traverse	€
0841.01	77-86 arrière	A 135,00
0847	Joint de hayon supérieur	€
0847.01	76-86 supérieur + hard-top	G 86,00
0849	Ridelle de hayon	€
0849.01	76-86	A 179,00
0850	Joint de ridelle de hayon	€
0850.01	76-86	A 68,00
0851	Câble de ridelle	€
0851.01	76-86	A 11,00
0870	Joint de lunette arrière	€
0870.01	76-86	G 66,00
0871	Poignée de hayon	€
0871.01	76-86	G 61,00
0872	Hayon hard-top	€
0872.01	76-86 n'est plus disponible	
0875	Serrure de hayon	€
0875.01	76-86	A 17,00

### Wrangler®

0804	Joint de vitre de custode	€
0804.10	87-95	A 17,00
0847	Joint de hayon	€
0847.10	87-95 supérieur, hard-top	G 93,00
0848	Vérin de hayon	€
0848.10	87-95 standard	A 38,00
0848.11	87-95 + branchement él.	A 42,00
0848.20	96-99 TJ standard	A 45,00
0849	Ridelle de hayon	€
0849.10	87-95	A 315,00
0850	Joint de ridelle de hayon	€
0850.10	87-95	A 68,00
0852	Enjoliveur	€
0852.10	87-95	A 9,00
0874	Eclaireur de plaque	€
0874.10	97-99 universel	A 17,00
0876	Hayon	€
0876.10	84-01	A 410,00

### CJ

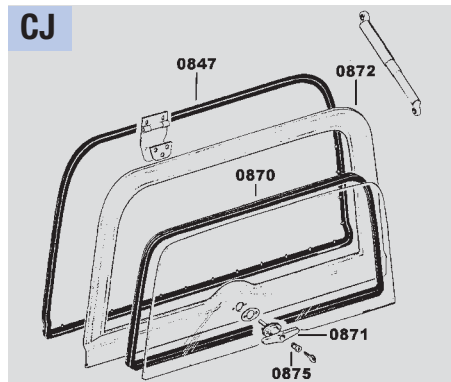

### CJ

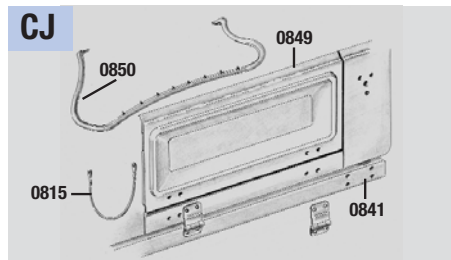

### Cherokee®

0847	Joint de hayon	€
0847.40	84-96	A 45,00
0848	Vérin de hayon	€
0848.40	84-96	A 38,00
0848.41	97-01	A 49,00
0874	Eclaireur de plaque	€
0874.40	94-96 universel	A 17,00
0875	Serrure de hayon	€
0875.40	84-96	A 37,00
0876	Hayon	€
0876.40	84-01	A 410,00

### Grand Cherokee®

0848	Vérin de hayon	€
0848.60	92-95 gauche	A 53,00
0848.61	92-95 droit	A 53,00
0848.62	96-98 gauche	A 49,00
0848.63	96-98 droit	A 49,00
0848.64	96-98 gauche, supérieur, lunette	A 37,00
0848.65	96-98 droit, supérieur, lunette	A 37,00
0848.66	99 droit ou gauche	sur demande



### CJ

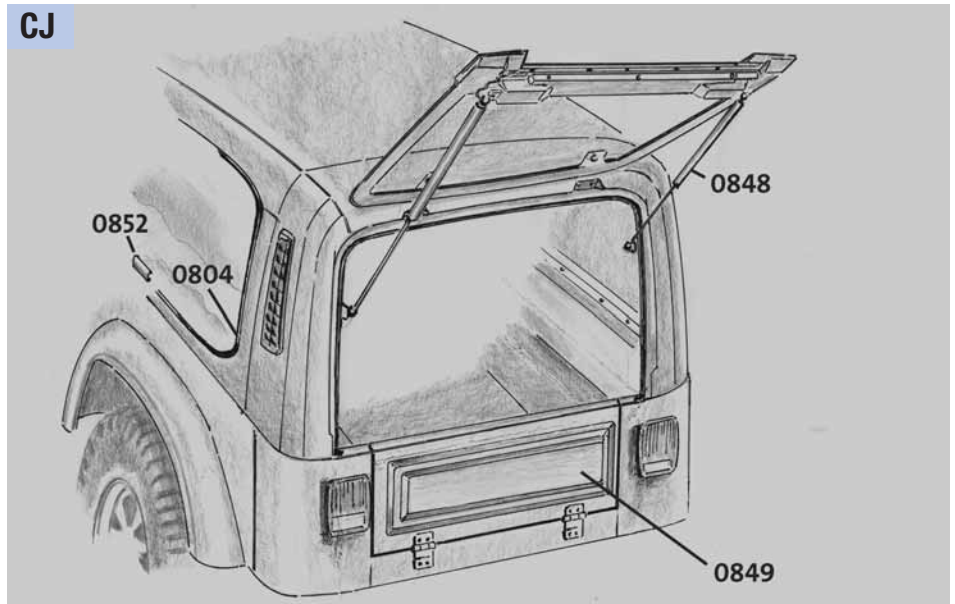

### XJ

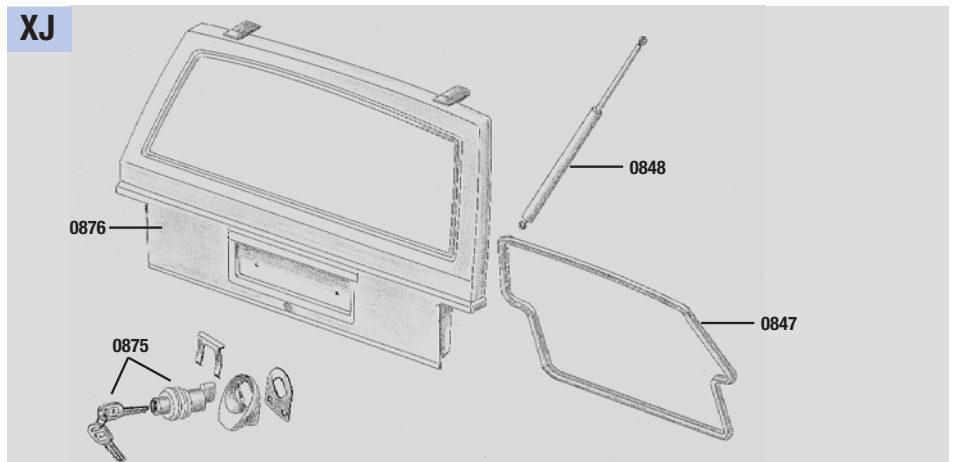



# .Système d'alimentation

## Carburateur + dispositif d'injection

<b>CJ®</b>			
<b>0901</b>	<b>Carburateur - 6 cyl.</b>		€
0901.01	76-78 1 bbl	F	351,00
0901.02	79-81 2 bbl	F	351,00
0901.03	82-86 2 bbl, électrique	F	464,00
0901	Carburateur - 8 cyl., voir : « Accessoires »		
<b>0902</b>	<b>Kit de réparation - carburateur</b>		€
0902.01	80 2.5-l. GM	A	50,00
0902.02	81-82 2.5-l. GM	A	50,00
0902.03	83-86 2.5-l. AMC	A	33,00
0902.04	76-78 4.2-l. 1 bbl	A	33,00
0902.05	79-81 4.2-l. 2 bbl	A	31,00
0902.06	82-86 4.2-l. 2 bbl, électr.	A	31,00
0902.07	76-81 V8 2 bbl	A	60,00
<b>0905</b>	<b>Unité de choke (électrique)</b>		€
0905.01	80-86 4.2-l.	G	89,00
0905.02	76-81 V8	G	89,00
<b>0906</b>	<b>Capsule à dépression - choke</b>		€

<b>Wrangler®</b>			
<b>0901</b>	<b>Carburateur</b>		€
0901.10	87-90 4.2-l.	F	464,00
<b>0902</b>	<b>Kit de réparation - carburateur</b>		€
0902.10	87-90 4.2-l.	A	31,00
<b>0905</b>	<b>Unité de choke</b>		€
0905.10	87-90 4.2-l.	A	89,00
<b>0906</b>	<b>Capsule à dépression - choke</b>		€
0906.10	87-90 4.2-l.	A	50,00
<b>0907</b>	<b>Actuateur de ralenti</b>		€
0907.10	87-90 4.2-l.	G	123,00
0907.15	87-90 2.5-l.	A	140,00
0907.11	91-93 2.5-l.	A	72,00
0907.12	91-93 4.0-l.	A	72,00
0907.13	94-95 2.5-l.	A	72,00
0907.14	94-95 4.0-l.	A	72,00
0907.20	96-97 2.5-l.	A	72,00
0907.21	96-97 4.0-l.	A	72,00
0907.22	98 2.5-l.	A	86,00
0907.23	98 4.0-l.	A	86,00
0907.24	99-02 2.5-l.	A	86,00
0907.25	99-04 4.0-l.	A	86,00
0907.26	03-04 2.4-l.	A	86,00
<b>0908</b>	<b>Contacteur de papillon</b>		€
0908.10	91-93 2.5-l. + 4.0-l.	A	61,00

<b>Cherokee®</b>			
<b>0902</b>	<b>Kit de réparation - carburateur</b>		€
0902.40	84-86 2.5-l.	A	31,00
0902.41	84-86 2.8-l.	A	50,00
<b>0905</b>	<b>Unité de choke</b>		€
0905.40	84-93 2.5-l. mot. à carburateur	G	97,00
<b>0907</b>	<b>Actuateur de ralenti</b>		€
0907.40	87-90 4.0-l.	A	90,00
0907.41	91-93 2.5-l. mot. à essence	A	72,00
0907.42	91-93 4.0-l.	A	72,00
0907.43	94-97 2.5-l. mot. à essence	A	72,00
0907.44	94-97 4.0-l.	A	72,00
0907.45	98 4.0-l.	A	86,00
0907.46	99-01 4.0-l.	A	86,00
<b>0908</b>	<b>Contacteur de papillon</b>		€
0908.40	87-90 4.0-l.	A	115,00
0908.41	91-93 2.5-l. + 4.0-l.	A	61,00
0908.42	94-96 2.5-l. + 4.0-l.	A	61,00
0908.43	97-01 2.5-l. + 4.0-l.	A	82,00
0908.44	02-04 2.4 + 3.7-l.	A	82,00
<b>0914</b>	<b>Câble d'accélérateur</b>		€
0914.40	84-90 2.5-l. mot. à carburateur	A	17,00
0914.41	94-95 4.0-l. mot. à injection	A	21,00

0906.01	82-86 2.5-l. AMC	G	66,00
0906.02	76-81 4.2-l.	G	50,00
0906.03	82-86 4.2-l.	G	50,00
<b>0907</b>	<b>Actuateur</b>		€
0907.01	82-86 4.2-l.	G	123,00
<b>0913</b>	<b>Unité de vanne EGR</b>		€
0913.01	76-86	A	132,00
<b>0914</b>	<b>Câble d'accélérateur</b>		€
0914.01	80-82 2.5-l. GM	A	25,00
0914.02	83-86 2.5-l. AMC	A	25,00
0914.03	77-78 4.2-l.	A	17,00
0914.04	79-86 4.2-l.	A	17,00
0914.05	76-81 4.9-l. + 5.9-l.	A	17,00
<b>0916</b>	<b>Tuyau de préchauffage</b>		€
0916.01	80-82 2.5-l. GM	A	10,00
0916.02	83-86 2.5-l. AMC	A	9,00
0916.03	76-86 4.2-l. + 8 Zyl.	A	9,00
<b>0917</b>	<b>Tuyau d'admission d'air frais</b>		€
0917.01	82-86 2.5-l. AMC	A	15,00
0917.02	78-86 4.2-l.	A	17,00
0917.03	76-86 4.9-l. + 5.9-l.	A	17,00

0908.11	94-95 2.5-l. + 4.0-l.	A	61,00
0908.20	96-04 2.5-l. + 4.0-l.	A	82,00
<b>0913</b>	<b>Unité de vanne EGR</b>		€
0913.10	87-90 4.2-l.	A	132,00
0913.11	87-90 2.5-l.	A	143,00
<b>0914</b>	<b>Câble d'accélérateur</b>		€
0914.10	87-95 2.5-l.	A	24,00
0914.11	87-90 4.2-l.	A	26,00
0914.12	91-95 4.0-l.	A	26,00
<b>0916</b>	<b>Tuyau de préchauffage</b>		€
0916.10	87-90 4.2-l.	A	7,00
<b>0917</b>	<b>Tuyau d'admission d'air frais</b>		€
0917.10	87-95 2.5-l.	A	17,00
0917.11	87-90 4.2-l.	A	17,00
<b>0928</b>	<b>Injecteur</b>		€
0928.10	87-90 2.5-l.	A	246,00
0928.11	91-95 4.0-l.	A	101,00
0928.12	91-95 2.5-l.	A	101,00
0928.20	96-98 2.5-l. + 4.0-l.	G	101,00
0928.21	99-03 2.5-l.	G	101,00
0928.22	99-04 4.0-l.	G	69,00
<b>0929</b>	<b>Bagues d'étanchéité</b>		€
0929.10	91-95 4.0-l.	A	9,00
<b>0931</b>	<b>Capteur MAP (de dépression)</b>		€
0931.10	91-95 2.5-l.+4.0-l.	A	80,00
0931.20	98-01 2.5-l.+4.0-l.	G	123,00
<b>0932</b>	<b>Régulateur de pression de carburant</b>		€
0932.12	94-95 2.5-l.+4.0-l.	A	82,00

0914.42	84-86 2.8-l. V6	A	19,00
0914.43	87-90 4.0-l.	A	21,00
<b>0916</b>	<b>Tuyau de préchauffage</b>		€
0916.40	84-93 2.5-l.	A	9,00
0916.41	84-86 2.8-l.	A	9,00
<b>0928</b>	<b>Injecteur</b>		€
0928.40	87-90 2.5-l.	A	246,00
0928.41	91-95 2.5-l.	A	101,00
0928.42	87-90 4.0-l.	A	101,00
0928.43	91-95 4.0-l.	A	101,00
0928.44	96-98 4.0-l.	G	101,00
0928.45	99-01 4.0-l.	G	69,00
0928.46	96-01 2.5-l.	G	69,00
0928.47	02-04 2.4-l.	G	69,00
0928.48	02-04 3.7-l.	G	69,00
<b>0929</b>	<b>Bagues d'étanchéité</b>		€
0929.40	87-95 4.0-l.	A	9,00
<b>0931</b>	<b>Capteur MAP (de dépression)</b>		€
0931.41	86-95 4.0-l.	A	80,00
0931.42	96 4.0-l.	A	115,00
0931.43	97-01 4.0-l.	G	123,00
0931.44	02-05 2.4-l. + 3.7-l.	sur demande	
<b>0932</b>	<b>Régulateur de pression de carburant</b>		€
0932.43	91-92 2.5-l.+4.0-l.	A	82,00
0932.44	93-96 2.5-l.+4.0-l.	A	82,00



<b>Grand Cherokee®</b>			
<b>0907</b>	<b>Actuateur de ralenti</b>		€
0907.60	92-98 5.2-l. + 5.9-l.	A	69,00
0907.61	92-96 4.0-l.	A	86,00
0907.63	97-98 4.0-l.	A	86,00
0907.64	99-04 4.0-l. + 4.7-l.	A	86,00
<b>0908</b>	<b>Contacteur de papillon</b>		€
0908.60	92-96 4.0-l.	A	62,00
0908.61	92-96 5.2-l.	A	69,00
0908.62	97-98 4.0-l.	A	82,00
0908.63	97-98 5.2-l.	A	98,00
0908.64	99-04 4.0+4.7-l.	A	86,00
<b>0928</b>	<b>Injecteur</b>		€
0928.60	92-94 4.0-l.	A	101,00
0928.61	95-98 4.0-l.	A	101,00
0928.62	92-94 5.2-l.	A	101,00
0928.63	95 5.2-l.	A	101,00
0928.64	96-98 5.2-l.	A	101,00
0928.65	99-04 4.0-l.	A	101,00
0928.66	99-03 4.7-l.	A	101,00
<b>0929</b>	<b>Bagues d'étanchéité</b>		€
0929.60	92-98 4.0-l. + V8	A	9,00
<b>0931</b>	<b>Capteur MAP (de dépression)</b>		€
0931.60	92-95 4.0-l.	A	80,00
0931.61	92-95 5.2-l.	A	87,00
0931.62	96 4.0-l.	A	115,00
0931.63	96 5.2-l.	A	87,00
0931.65	97-98 4.0-l. + V8	G	123,00
0931.66	99-02 4.0-l.	A	89,00
<b>0932</b>	<b>Régulateur de pression de carburant</b>		€
0932.63	94-96 4.0-l. + V8	A	82,00

# .Réservoir de carburant + pompe à carburant

## CJ®

0919	Pompe à carburant	€
0919.01	80-82 2.5-l. GM A	62,00
0919.02	76-86 2.5-l. + 4.2-l. AMC F	42,00
0919.03	76-81 4.9-l. - 5.9-l. F	42,00
0920	Capteur de niveau de carburant	€
0920.01	76-86 55-l. A	41,00
0920.02	80-86 75-l. A	49,00
0921	Réservoir de carburant	€
0921.01	74-76 57 mm version longue A	189,00
0921.02	77 57 mm version courte A	189,00
0921.03	78-86 Ø 25 mm F	189,00
0922	Bouchon de réservoir	€
0922.01	76-86 s. plomb, version antivol A	32,00
0922.02	76-86 ess. plombée, vers. antivol A	32,00
0923	Tuyau de remplissage	€
0923.01	76-86 55-l. tuyau de retour A	15,00
0923.02	76-86 55-l. Ø 25 mm A	19,00
0924	Feuillard de fixation	€
0924.01	76-86 55-l. A	23,00
0925	Filtre	€
0925.01	76-86 55-l. A	7,00
0926	Fermeture	€
0926.01	76-86 55-l. A	3,00
0927	Joint d'étanchéité	€
0927.01	76-86 55-l. A	1,00
0936	Bac à réservoir	€
0936.01	76-86 A	116,00
0937	Cadre d'orifice de réservoir	€
0937.01	76-86 G	13,00
0937.03	78-86 acier inox H	48,00

## Wrangler®

0919	Pompe à carburant	€
0919.10	87-90 2.5-l. A	190,00
0919.11	87-90 4.2-l. F	42,00
0919.12	91-95 4.0-l. A	190,00
0919.13	91-95 2.5-l. A	190,00
0921	Réservoir de carburant	€
0921.10	87-95 57-l. tôle A	293,00
0921.11	87-95 75-l. mat. plast. G	445,00
0922	Bouchon de réservoir (à baïonnette)	€
0922.10	87-90 version antivol A	32,00
0922	Bouchon de réservoir (fileté)	€
0922.11	91-95 version antivol A	18,00
0922.20	96-01 version antivol A	18,00
0923	Tuyau de réservoir	€
0923.10	87-95 tuyau de retour A	12,00
0923.11	87-95 tuyau de remplissage A	13,00
0924	Feuillard de fixation	€
0924.10	87-95 A	23,00
0937	Cadre d'orifice de réservoir	€
0937.10	87-95 G	13,00
0937.11	87-95 acier inox H	48,00
0937.20	97-05 acier inox H	53,00
0938	Joint de réservoir	€
0938.10	87-95 A	12,00

## Cherokee®

0919	Pompe à carburant	€
0919.40	87-90 2.5-l. mot. à carb. A	72,00
0919.41	84-85 2.8-l. V 6 A	77,00
0919.42	86 2.8-l. V 6 A	88,00
0919.43	87-95 4.0-l. A	190,00
0919.44	96 4.0-l. unité A	220,00
0919.45	97-98 4.0-l. sur demande	
0921	Réservoir de carburant	€
0921.40	86-93 mot. à carb.+ Diesel A	286,00
0921.41	87-93 mot. à injection A	286,00
0921.42	93-96 mot. Diesel sur demande	
0921.43	93-96 2.5-l.+4.0-l. mot. à ess. A	286,00
0922	Bouchon de réservoir	€
0922.40	87-01 bouchon fileté A	18,00

## Grand Cherokee®

0919	Pompe à carburant	€
0919.60	92-96 mot. à essence A	190,00
0919.61	95 mot. à essence A	360,00
0919.62	96 mot. à essence A	360,00
0919.63	97 mot. à essence sur demande	
0922	Bouchon de réservoir	€
0922.60	92-98 version antivol A	18,00

0922



0919



Cherokee® + Wrangler®

0919



0919.10



0919.12 + 13 + 43



0919.41



0919.44



0919.60



0919.61 + 62

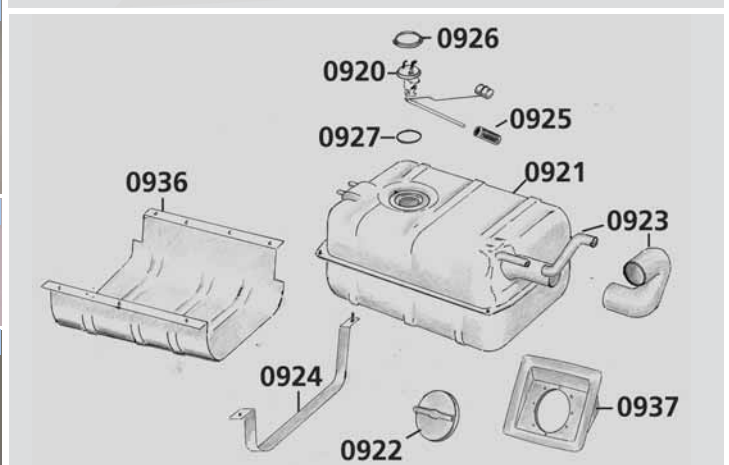
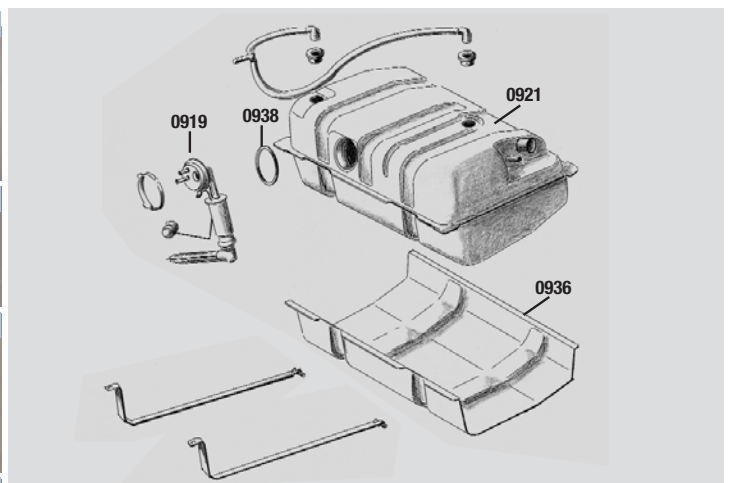

# .Système d'alimentation

Variantes de modification pour véhicules Jeep® et Chrysler® à EURO II et D3

système de réglage



(seulement important pour l'Allemagne pour réduire la taxe sur les véhicules)

## Euro II

Code d'échappement 25 et Voyager 27 taux d'imposition actuel (déc. 2005) 7,36 au lieu de 15,13

véhicule	moteur	KW	BV	réf.		€
Cherokee HO	4.0	130-136	automatique	1801.41	H	349,00
Grand Cherokee HO	4.0	130-136	automatique	1801.61	H	349,00
Wrangler HO	4.0	130-136	automatique	1801.13	H	349,00
Wrangler	2.5 essence	87,90	5 marches	1801.14	H	299,00
Cherokee	2.5 essence	87,90	5 marches	1801.43	H	299,00
Grand Cherokee	5.2	155,156,158	automatique	1801.62	H	385,00
Voyager	3.3	110,111,112,116	automatique	1801.80	H	310,00
Voyager,Dodge Caravan,Le Baron,Saratoga	2.5 essence	72,73,74,75	5 marches	1801.85	H	349,00
Voyager	3.8		automatique en préparation	1801.86	H	310,00

système de réglage



## D3

Code d'échappement 30 taux d'imposition après modification 6,75 au lieu de 15,13

véhicule	moteur	KW	BV	réf.		€
Wrangler	4.0	130,131,132,135,136	5 marches	1801.15	H	359,00
Cherokee	4.0	130,131,132,135,136	5 marches	1801.42	H	359,00

pot catalytique



## D3

Code d'échappement 30 taux d'imposition après modification 6,75 au lieu de 15,13

véhicule	moteur	KW	BV	réf.		€
Cherokee	4.0	125-136	automatique	1801.40	H	385,00
Grand Cherokee	4.0	125-136	automatique	1801.60	H	385,00
Wrangler	4.0	125-136	automatique	1801.12	H	385,00

pot catalytique diesel



## Euro II

Code d'échappement 27 taux d'imposition après modification 16,05 au lieu de 27,35

véhicule	moteur	KW	BV	réf.		€
Cherokee	2.5 TD	85, 87	5 marches	1801.50	J	449,00
Grand Cherokee	2.5 TD		5 marches en préparation	1801.51	J	449,00
Voyager	2.5 TD	85, 87	5 marches	1801.87	J	449,00

# .Système d'alimentation

## Systemes d'aspiration

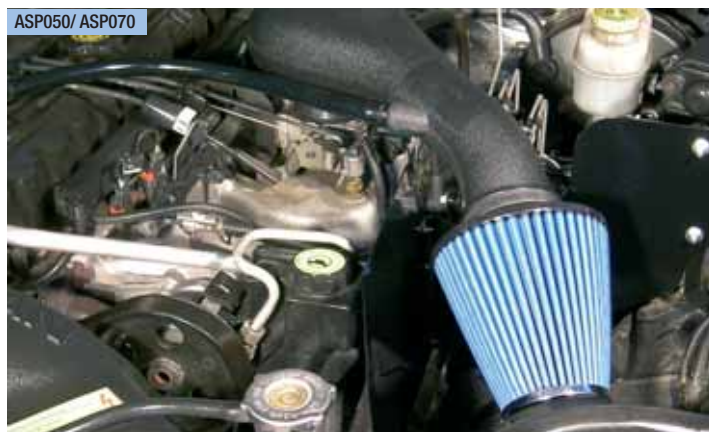

### Performance Intake System

						€
ASP020	TJ	4.0-l.	97-05	aluminium	D	179,00
ASP021	TJ	4.0-l.	97-05	aluminium	D	179,00
ASP023	TJ	4.0-l.	97-05	plastique	D	238,00
ASP050	KJ	3.7-l.	02-05	plastique	D	238,00
ASP070	WJ	4.7-l.	99-05	plastique	D	238,00

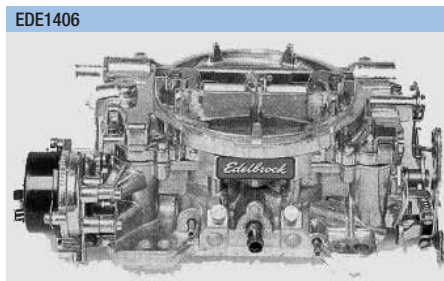
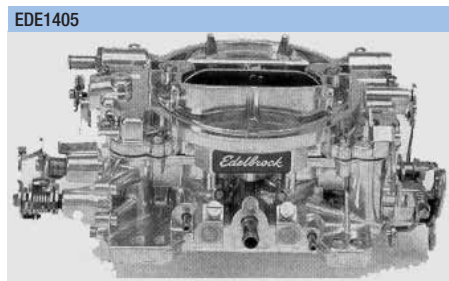

### Edelbrock

Carburateur			€
EDE1405	600 CFM choke manuel	G	353,00
EDE1406	600 CFM choke élect.	G	382,00

### Mr. Gasket

Filtre à air chromé			€
EDE1221	14" complet	H	69,00
MRG1480	14" complet	H	30,00
MRG1485	6,5" complet V8	H	30,00
MRG1487	9" complet	H	30,00
MRG1490	6,5" complet 6-cylindres	H	29,00

Couvre-culbuteur chromé			€
EDE4431	V8 kit AMC	H	89,00

Cartouche filtrante			€
MRG1485A	6,5"	H	13,00
MRG1487A	9"	H	13,00
MRG1480A	14 x 2	H	16,00
MRG6403	14 x 3	H	18,00

# .Embrayage

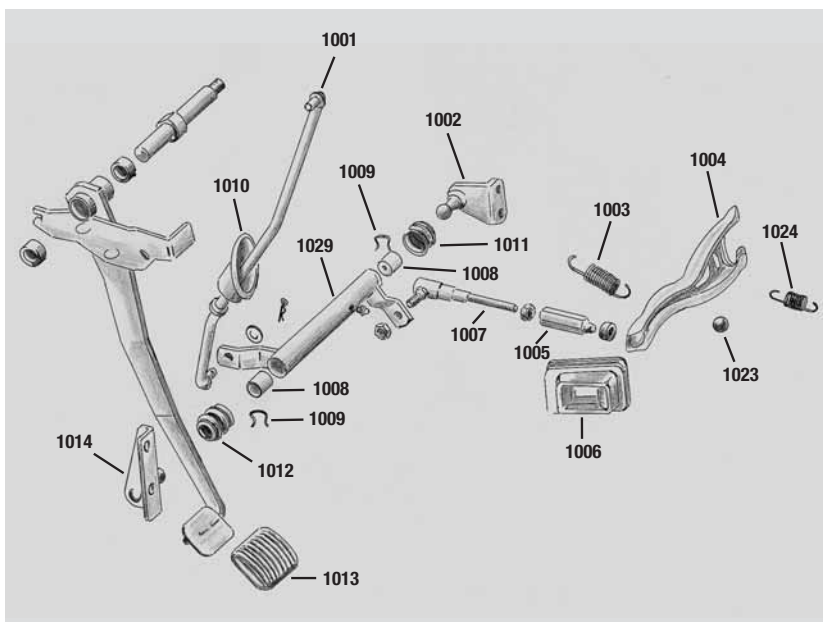
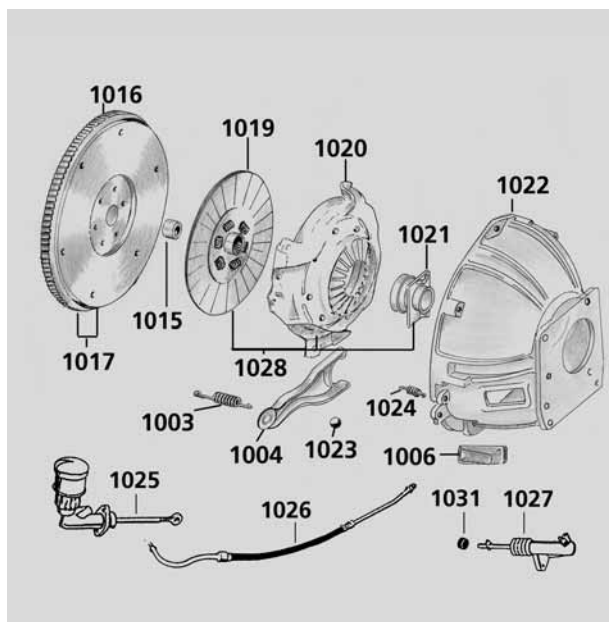

**CJ®**

<b>1001</b>	<b>Tige de commande d'embrayage</b>	€
1001.01	76-86	A 22,00
<b>1002</b>	<b>Levier de renvoi d'embrayage</b>	€
1002.01	76-86	A 16,00
<b>1003</b>	<b>Ressort d'embrayage</b>	€
1003.01	76-86 extérieur	A 5,00
<b>1004</b>	<b>Fourchette de débrayage</b>	€
1004.01	76-79 3e vitesse	A 33,00
1004.02	80-86 4e + 5e vitesse	A 26,00
1004.03	84-86 4 cyl.	A 64,00
<b>1005</b>	<b>Ecrou de réglage</b>	€
1005.01	76-86	A 12,00
<b>1006</b>	<b>Coupelle d'étanchéité d'embrayage</b>	€
1006.01	76-86 3e vitesse	A 7,00
1006.02	76-86 4e + 5e vitesse	A 11,00
<b>1007</b>	<b>Tige de réglage d'embrayage</b>	€
1007.01	76-81	A 17,00
1007.02	82-86	A 14,00
<b>1008</b>	<b>Palier d'embrayage</b>	€
1008.01	76-86	A 4,00
<b>1009</b>	<b>Clip d'embrayage</b>	€
1009.01	76-86	A 3,00
<b>1010</b>	<b>Soufflet anti-poussière</b>	€
1010.01	76-86 supérieur	A 16,00
<b>1011</b>	<b>Soufflet anti-poussière</b>	€
1011.02	76-86 intérieur	A 4,00
<b>1012</b>	<b>Soufflet anti-poussière</b>	€
1012.01	76-86 extérieur	A 4,00

<b>1013</b>	<b>Garniture de pédale d'embr. (caoutchouc)</b>	€
1013.01	76-86	A 5,00

<b>1014</b>	<b>Levier de renvoi d'embrayage</b>	€
1014.01	76-86	A 22,00

<b>1015</b>	<b>Palier pilote</b>	€
1015.01	76-79 3e vitesse	A 8,00
1015.02	76-79 4e vitesse T18	A 6,00
1015.03	80-83 2.5-l. GM	A 8,00
1015.04	80-86 4e + 5e vitesse	A 4,00

<b>1016</b>	<b>Couronne dentée</b>	€
1016.01	76-86 6+8 cyl.	A 51,00
1016.02	80-83 2.5-l. GM	A 51,00
1016.03	84-86 2.5-l. AMC	A 46,00

<b>1017</b>	<b>Volant moteur - BV mécanique</b>	€
1017.01	76-80 8 cyl. 4.9-l.	G 430,00
1017.02	76-90 8 cyl. 5.9-l.	G 430,00

<b>1018</b>	<b>Couronne dentée - BV automatique</b>	€
1018.01	78-79 TH400 V8	A 88,00
1018.02	80-86 V8	A 91,00

<b>1019</b>	<b>Disque d'embrayage</b>	€
1019.01	76-79 3e vitesse, 6+8 cyl.	F 93,00
1019.02	79-86 4e + 5e vitesse, 6+8 cyl.	F 115,00
1019.03	79-86 4e + 5e vitesse, vers. renforcée 11" 6+8 cyl.	F 106,00
1019.04	80-83 4e vitesse, 2.5-l. GM	F 112,00
1019.05	84-86 4e + 5e v., 2.5-l. AMC	F 112,00

<b>1020</b>	<b>Plateau de pression</b>	€
1020.01	76-79 3e+4e vitesse, 6+8 cyl.	F 180,00
1020.02	80-86 4e + 5e vitesse, 6 cyl.	F 175,00
1020.03	79-86 4e + 5e vitesse, vers. renforcée 11" 6+8 Zyl.	F 230,00
1020.04	80-82 2.5-l. GM	F 210,00
1020.05	83-86 2.5-l. AMC	F 210,00

<b>1021</b>	<b>Butée de débrayage</b>	€
-------------	---------------------------	---

1021.01	76-79 3e vitesse, 6 + 8 cyl.	F 44,00
1021.02	80-86 4e+5e vitesse, 6+8 cyl.	F 44,00
1021.03	80-83 2.5-l. GM	F 44,00
1021.04	84-86 2.5-l. AMC	F 44,00

<b>1023</b>	<b>Bille</b>	€
1023.01	76-86	A 3,00

<b>1024</b>	<b>Ressort intérieur</b>	€
1024.01	76-86	A 3,00

<b>1025</b>	<b>Emetteur d'embrayage</b>	€
1025.01	80-86 2.5-l.	A 183,00

<b>1026</b>	<b>Tuyau hydraulique d'embrayage</b>	€
1026.01	80-82 2.5-l. GM	A 41,00
1026.02	83-86 2.5-l. AMC	A 45,00

<b>1027</b>	<b>Récepteur d'embrayage</b>	€
1027.01	80-82 2.5-l. GM	A 129,00
1027.02	83-86 2.5-l. AMC	A 148,00

<b>1028</b>	<b>Kit - embrayage</b>	€
1028.01	76-79 3e vitesse, 6 + 8 cyl.	F 295,00
1028.02	80-86 4e+5e vitesse, 6 cyl.	F 320,00
1028.03	79-86 4e + 5e vitesse, vers. renforcée 11" 6+8 Zyl.	F 362,00
1028.04	80-83 2.5-l. GM	F 340,00
1028.05	84-86 2.5-l. AMC	F 335,00

<b>1029</b>	<b>Levier de renvoi d'embrayage</b>	€
1029.01	76-86	F 41,00

<b>1031</b>	<b>Palier (matière plastique)</b>	€
1031.01	80-86 2.5-l.	A 4,00

# .Embrayage

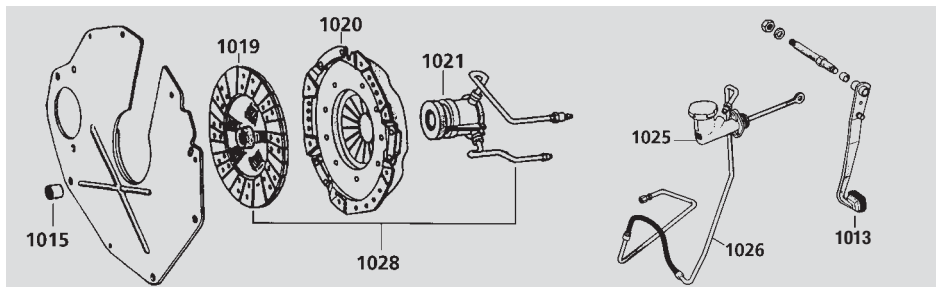

## Wrangler®

Code	Description	Unité	Prix
<b>1004</b>	<b>Fourchette de débrayage</b>	€	
1004.10	94-95 4.0-l.	A	19,00
1004.20	96-99 2.5-l.	A	19,00
1004.21	96-04 4.0-l.	A	19,00
<b>1013</b>	<b>Garniture de pédale d'embr. (caoutchouc)</b>	€	
1013.10	87-95	A	4,00
1013.20	96-04	A	4,00
<b>1015</b>	<b>Palier pilote</b>	€	
1015.10	87-95 2.5-l.	A	14,00
1015.11	87-93 4.0-l.	A	14,00
1015.12	94-95 4.0 HO	A	14,00
1015.15	94-95 2.5-l.	A	14,00
1015.20	96-00 2.5-l.	A	14,00
1015.21	96-01 4.0-l.	A	14,00
<b>1016</b>	<b>Couronne dentée</b>	€	
1016.10	87-93 2.5-l.	A	41,00
1016.11	87-93 4.2-l.+4.0-l.	A	51,00
<b>1018</b>	<b>Couronne dentée - BV automatique</b>	€	
1018.10	87-90 4.2-l.	A	91,00

Code	Description	Unité	Prix
<b>1019</b>	<b>Disque d'embrayage</b>	€	
1019.10	87-90 2.5-l.	F	100,00
1019.11	91-95 2.5-l.	F	100,00
1019.12	87-90 4.2-l.	F	115,00
1019.13	90-95 4.0-l.	F	115,00
1019.20	96-02 2.5-l.	F	112,00
1019.21	96-99 4.0-l.	F	115,00
1019.22	00-04 4.0-l.	F	115,00
1019.24	02-04 2.4-l.	F	119,00
<b>1020</b>	<b>Plateau de pression</b>	€	
1020.10	87-90 2.5-l.	F	125,00
1020.11	91-95 2.5-l.	F	125,00
1020.12	87-90 4.2-l.	F	125,00
1020.13	91-95 4.0-l.	F	125,00
1020.20	96-02 2.5-l.	F	125,00
1020.21	96-99 4.0-l.	F	125,00
1020.22	00-04 4.0-l.	F	125,00
1020.24	02-04 2.4-l.	F	125,00
<b>1021</b>	<b>Butée de débrayage</b>	€	
1021.10	87-90 2.5-l. vers. hydr.	F	152,00
1021.11	91-93 2.5-l. vers. hydr.	F	152,00
1021.12	87-90 4.2-l. vers. hydr.	F	152,00

1021.13	91-93 4.0-l. vers. hydr.	F	152,00
1021.14	94-95 4.0-l.	F	70,00
1021.15	94-95 2.5-l.	F	70,00
1021.20	96-04 2.5-l.	F	70,00
1021.21	96-04 4.0-l.	F	70,00
1021.23	02-04 2.4-l.	F	70,00
<b>1025</b>	<b>Emetteur d'embrayage (côté pédale)</b>	€	
1025.10	87-90 2.5-l.+4.2-l.	A	161,00
1025.11	91-93 2.5-l.+4.0-l.	A	109,00
1025.12	94-95 2.5-l.+4.0-l.	A	109,00
1025.20	96-98 2.5-l.+4.0-l.	A	109,00
1025.21	99-02 2.5-l.+4.0-l.	sur demande	
<b>1026</b>	<b>Tuyau hydraulique d'embrayage</b>	€	
1026.10	87-90 4.2-l.	A	59,00
1026.11	91-92 4.0-l.	A	52,00
1026.12	90-92 2.5-l.	G	60,00
1026.13	93 2.5-l.	G	65,00
<b>1027</b>	<b>Récepteur d'embrayage</b>	€	
1027	87-93 voir 1021		
1027.10	94-95 2.5-l.	A	115,00
1027.11	94-95 4.0-l.	A	115,00
1027.20	96-01 2.5-l.	A	115,00
1027.21	96-01 4.0-l.	A	115,00
<b>1028</b>	<b>Kit - embrayage (3 éléments)</b>	€	
1028.10	87-90 2.5-l.	F	370,00
1028.11	91-93 2.5-l.	F	370,00
1028.12	87-90 4.2-l.	F	370,00
1028.13	91-93 4.0-l.	F	370,00
1028.14	94-95 4.0-l.	F	300,00
1028.15	94-95 2.5-l.	F	280,00
1028.20	96-02 2.5-l.	F	280,00
1028.21	96-99 4.0-l.	F	300,00
1028.22	00-04 4.0-l.	F	300,00
1028.24	02-04 2.4-l.	F	300,00



## Cherokee®

Code	Description	Unité	Prix
<b>1004</b>	<b>Fourchette de débrayage</b>	€	
1004.40	93-01 4.0-L.	A	19,00
1004.41	02-04		
<b>1015</b>	<b>Palier pilote</b>	€	
1015.40	84-95 2.5-l. mot. à ess.	A	14,00
1015.41	84-93 4.0-l.	A	14,00
1015.42	94-01 4.0-l.	A	14,00
<b>1016</b>	<b>Couronne dentée</b>	€	
1016.40	84-93 2.5-l. mot. à ess.	A	41,00
1016.41	84-01 4.0-l.	A	51,00
<b>1018</b>	<b>Couronne dentée - BV automatique</b>	€	
1018.40	84-90 2.5-l.	A	80,00
1018.41	84-90 2.8-l. V6	A	144,00
1018.42	87-90 4.0-l.	A	83,00
1018.43	91-95 4.0-l.	G	110,00
<b>1019</b>	<b>Disque d'embrayage</b>	€	
1019.40	84-90 2.5-l. mot. à ess.	F	100,00
1019.41	91-01 2.5-l. mot. à ess.	F	100,00
1019.42	84-86 2.8-l. V6	F	138,00
1019.43	87-01 4.0-l.	F	115,00
1019.44	87-94 2.1-l. mot. Diesel	F	155,00
1019.45	94-96 2.5-l. mot. Diesel	A	175,00
1019.46	97-99 2.5-l. mot. Diesel	A	215,00

1019.47	00 2.5-l. mot. Diesel	A	215,00
1019.49	02-04 2.4-l.	A	119,00
1019.50	02-04 3.7-l.	A	179,00
<b>1020</b>	<b>Plateau de pression</b>	€	
1020.40	84-90 2.5-l. mot. à ess.	F	125,00
1020.41	91-01 2.5-l. mot. à ess.	F	125,00
1020.42	84-85 2.8-l. V6	F	149,00
1020.43	86 2.8-l. V6	F	129,00
1020.44	87-90 4.0-l.	F	125,00
1020.45	87-94 2.1-l. mot. Diesel	F	156,00
1020.46	91-01 4.0-l.	F	125,00
1020.47	94-96 2.5-l. mot. Diesel, y compr. 1019	A	380,00
1020.48	97-99 2.5-l. mot. Diesel, y compr. 1019	A	380,00
1020.49	00 2.5-l. mot. Diesel, y compr. 1019	G	345,00
1020.50	02-04 2.4-l. y compris 1019	A	244,00
1020.51	02-04 3.7-l. y compris 1019	A	330,00
<b>1021</b>	<b>Butée de débrayage</b>	€	
1021.40	84-86 2.5-l.	F	53,00
1021.41	84-86 2.8-l. V6	F	57,00
1021.43	84-94 2.1-l. mot. Diesel	F	70,00
1021.42	87-90 4.0-l. vers. hydr.	F	152,00
1021.44	91-93 4.0-l. vers. hydr.	F	152,00
1021.45	94-01 4.0-l.	F	70,00
1021.46	94-01 2.5-l. mot. Diesel	F	70,00
1021.47	87-90 2.5-l. mot. à ess., vers. hydr.	F	152,00
1021.48	91-93 2.5-l. mot. à ess., vers. hydr.	F	152,00
1021.49	94-01 2.5-l. mot. à ess.	F	70,00
1021.50	02-04 2.4-l.	F	70,00
1021.51	02-04 3.7-l.	F	70,00

<b>1025</b>	<b>Emetteur d'embrayage (côté pédale)</b>	€	
1025.40	84-85 2.5-l. mot. à ess.	A	200,00
1025.41	87-90 2.5-l. mot. à ess.	A	200,00
1025.42	84 2.8-l. V6	A	200,00
1025.43	85-86 2.8-l. V6	A	200,00
1025.44	87-90 6 Zyl. 4.0-l.	A	200,00
1025.45	84 2.1-l. mot. Diesel	A	200,00
1025.46	85-86 2.1-l. mot. Diesel	A	200,00
1025.47	87-90 2.1-l. mot. Diesel	A	200,00
1025.48	91-93 tous les modèles	A	109,00
1025.49	94-96 tous les modèles	A	109,00
1025.50	97-98 tous les modèles	A	109,00
<b>1027</b>	<b>Récepteur d'embrayage</b>	€	
(à l'extérieur du carter d'embrayage)			
1027.40	84-85 2.5-l. mot. à ess.	A	156,00
1027.41	85-94 2.1-l. mot. Diesel	A	170,00
1027.42	94-96 2.5-l. mot. à ess.	A	117,00
1027.44	94-96 2.5-l. mot. Diesel	A	117,00
1027.46	94-99 4.0-l.	A	117,00
<b>1028</b>	<b>Kit - embrayage</b>	€	
1028.40	87-93 4.0-l.	F	370,00
1028.41	94-00 4.0-l.	F	300,00
1028.42	81-93 2.5-l. mot. à ess.	F	370,00
1028.43	94-00 2.5-l. mot. à ess.	F	280,00
1028.45	02-04 2.4-l.	F	300,00
1028.46	02-04 3.7-l.	F	400,00

# .Système de refroidissement

CJ + YJ

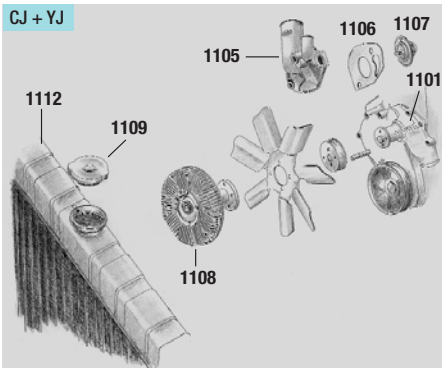

CJ V8

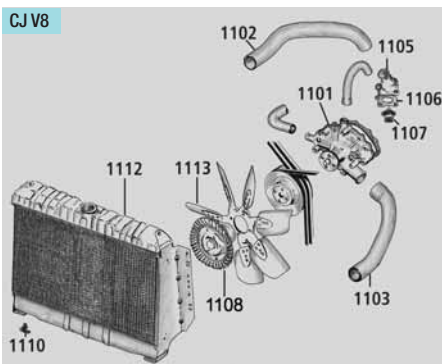

1111



YJ avec moteur 2.5-l.

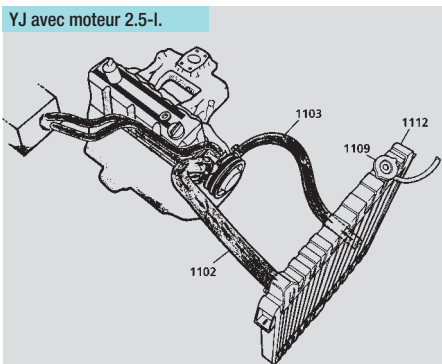

YJ avec moteur 4.2-l.

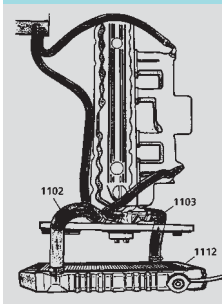

YJ avec moteur 4.0-l.

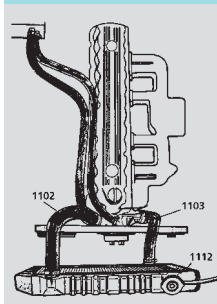

## CJ®

1101	Pompe à eau (y compr. le joint)	€
1101.01	80-83 2.5-l. GM, courr. trap.	D 97,00
1101.02	83-86 2.5-l. courroie trapézoïdale	D 92,00
1101.03	83-86 2.5-l. courroie plate	D 92,00
1101.04	75-79 4.2-l. courroie trapézoïdale	D 92,00
1101.05	80-86 4.2-l. courroie trapézoïdale	D 92,00
1101.06	81-86 4.2-l. courroie plate	D 92,00
1101.07	73-81 8 cyl. courroie trapézoïdale	D 92,00

1102	Durit de refroidissement supérieure	€
1102.01	80-83 2.5-l. GM	A 20,00
1102.02	84-86 2.5-l.	A 19,00
1102.03	76-86 4.2-l.	A 15,00
1102.04	76-81 4.9-l. + 5.9-l.	A 17,00

1103	Durit de refroidissement inférieure	€
1103.01	80-83 2.5-l. GM	A 21,00
1103.02	84-86 2.5-l.	A 20,00
1103.03	76-86 4.2-l.	A 14,00
1103.04	76-81 4.9-l. + 5.9-l.	A 14,00

1104	Durit de refroidissement au milieu	€
1104.01	76-81 4.9-l. + 5.9-l.	A 10,00

1105	Boîtier de thermostat	€
1105.01	80-83 2.5-l. GM	A 31,00
1105.02	84-86 2.5-l.	A 22,00
1105.03	75-80 4.2-l.	A 22,00
1105.04	81-86 4.2-l.	A 22,00
1105.06	71-81 4.9-l. + 5.9-l.	A 22,00

1106	Joint de boîtier	€
1106.01	80-83 2.5-l. GM	A 2,00
1106.02	76-86 2.5-l. + 4.2-l.	A 2,00
1106.04	76-86 4.9-l. + 5.9-l.	A 2,00

1107	Thermostat	€
1107.01	76-86 195°	A 9,00
1107.02	76-86 160°	A 8,00

1108	Ventilateur à visco-coupleur	€
1108.01	76-81 4.9-l. + 5.9-l.	A 99,00
1108.02	82-83 2.5-l. GM	A 99,00
1108.03	83-86 2.5-l. AMC	A 99,00
1108.04	76-86 4.2-l. courroie trapézoïdale	A 99,00
1108.05	76-86 4.2-l. courroie plate	A 99,00

1109	Bouchon de radiateur	€
1109.01	76-86 tous les modèles	A 11,00

1110	Vis de purge	€
1110.01	76-86 tous les modèles	A 4,00
1110.02	83-86 2.5-l. AMC	A 6,00

1111	Vase d'expansion	€
1111.01	76-86 tous les modèles	A 40,00
1111.02	76-86 bouchon	A 6,00

1112	Radiateur	€
1112.01	76-86 6 + 8 cyl. vers. renforcée	A 405,00
1112.02	82-86 4.2-l.	A 405,00

## Wrangler®

1101	Pompe à eau (y compr. le joint)	€
1101.10	87-90 2.5-l. courroie trapézoïdale	D 92,00
1101.11	87-90 2.5-l. courroie plate	D 92,00
1101.12	91-95 2.5-l. courroie plate	D 92,00
1101.13	87-90 4.2-l. courroie trapézoïdale	D 92,00
1101.14	87-90 4.2-l. courroie plate	D 92,00
1101.15	91-95 4.0-l. courroie plate	D 92,00
1101.20	96-01 2.5-l. courroie plate	D 92,00
1101.21	96-99 4.0-l. courroie plate	D 92,00
1101.22	00-04 4.0-l. courroie plate	D 119,00

1102	Durit de refroidissement supérieure	€
1102.10	87-95 2.5-l.	A 15,00
1102.11	87-90 4.2-l.	A 15,00
1102.12	91-95 4.0-l.	A 13,00
1102.20	96-02 2.5-l.	A 17,00
1102.21	96-04 4.0-l.	A 13,00

1103	Durit de refroidissement inférieure	€
1103.10	87-95 2.5-l.	A 17,00
1103.11	87-90 4.2-l.	A 15,00
1103.12	91-95 4.0-l.	A 15,00
1103.20	96-02 2.5-l.	A 22,00
1103.21	96-04 4.0-l.	A 14,00

1105	Boîtier de thermostat	€
1105.10	87 2.5-l.	A 22,00
1105.11	87-90 4.2-l.	A 22,00
1105.12	91-95 2.5-l. + 4.0-l.	A 16,00
1105.20	96-02 2.5-l.	A 16,00
1105.21	96-04 4.0-l.	A 16,00

1106	Joint de boîtier	€
1106.10	87-95 2.5-l. + 4.0-l.	A 2,00
1106.20	96-04 2.5-l. + 4.0-l.	A 2,00

1107	Thermostat	€
1107.10	87-95 2.5-l. + 4.0-l.	A 9,00
1107.20	96-04 2.5-l. + 4.0-l.	A 9,00

1108	Ventilateur à visco-coupleur	€
1108.10	87-95 rotation ds le sens horaire	A 99,00
1108.11	87-95 rotation à gauche	A 99,00
1108.20	96-01 2.5-l.	A 99,00
1108.21	96-99 4.0-l.	A 99,00
1108.25	00-04	A 99,00

1109	Bouchon de radiateur	€
1109.10	87-95	A 11,00
1109.20	96-01	A 11,00

1110	Vis de purge	€
1110.10	87-93	A 6,00

1111	Vase d'expansion	€
1111.10	87-95 tous les modèles	A 40,00
1111.11	87-95 bouchon	A 6,00

1112	Radiateur	€
1112.10	87-95 2.5-l.	A 290,00
1112.11	87-90 4.0-l.	A 290,00
1112.12	91-95 4.0-l.	A 290,00
1112.20	96-98 2.5-l.	A 290,00
1112.21	96-98 4.0-l.	A 290,00
1112.22	99-04 2.5-l.+2.4-l.	A 290,00
1112.23	99-04 4.0-l.	A 290,00

# .Système de refroidissement

## Cherokee®

1101	Pompe à eau (y compr. le joint d'étanchéité)	€
1101.40	84-86 2.5-l. courroie trapézoïd. D	92,00
1101.41	84-86 2.5-l. courroie plate D	92,00
1101.42	87-90 2.5-l. courroie trapézoïd. D	92,00
1101.43	87-90 2.5-l. courroie plate D	92,00
1101.44	84-86 2.8-l. V 6	D 95,00
1101.45	87-01 4.0-l. courroie plate D	116,00
1101.46	84-94 2.1-l. mot. Diesel D	164,00
1101.47	91-98 2.5-l. mot. à essence D	92,00
1101.48	95 2.5-l. mot. Diesel F	108,00
1101.49	96-01 2.5-l. mot. Diesel F	108,00
1101.50	02-05 2.4-l. F	98,00
1101.51	02-05 3.7-l. F	139,00
1102	Durité de refroidissement supérieure	€
1102.40	84-87 2.5-l. avec clim. A	18,00
1102.41	84-87 2.5-l. sans clim. A	18,00
1102.42	88-90 2.5-l. avec clim. A	18,00
1102.43	88-97 2.5-l. sans clim. A	18,00
1102.44	84-87 2.1-l. mot. Diesel A	24,00
1102.45	88-93 2.1-l. mot. Diesel A	24,00
1102.46	84-86 2.8-l. V 6 avec clim. A	22,00
1102.47	84-86 2.8-l. V 6 sans clim. A	22,00
1102.48	87 4.0-l. avec clim. A	18,00
1102.49	87 4.0-l. sans clim. A	18,00
1102.50	88-90 4.0-l. avec clim. A	18,00
1102.51	88-90 4.0-l. sans clim. A	18,00
1102.52	91-01 4.0-l. avec clim. A	21,00
1102.53	94-98 2.5-l. mot. Diesel A	35,00
1102.54	02-04 2.4-l. A	32,00
1102.55	02-04 3.7-l. A	18,00
1103	Durité de refroidissement inférieure	€
1103.40	84-87 2.5-l. A	23,00
1103.41	88-96 2.5-l. A	23,00
1103.42	84-87 2.1-l. mot. Diesel A	27,00
1103.43	88-93 2.1-l. mot. Diesel A	27,00
1103.44	84-86 2.8-l. V 6 A	18,00
1103.45	87 4.0-l. A	19,00
1103.46	88-90 4.0-l. A	19,00
1103.48	91-01 4.0-l. A	19,00
1103.49	94-98 2.5-l. mot. Diesel A	26,00
1103.50	02-04 2.4-l. A	26,00
1103.51	02-04 3.7-l. A	19,00

## Grand Cherokee®

1101	Pompe à eau (y compr. le joint d'étanchéité)	€
1101.60	92-98 4.0-l. D	92,00
1101.61	92-98 5.2-l. V8 F	130,00
1101.62	96-98 2.5-l. mot. Diesel F	108,00
1102	Durité de refroidissement supérieure	€
1102.60	92-98 4.0-l. A	15,00
1102.61	92-98 5.2-l. V8 A	18,00
1102.62	96-98 2.5-l. mot. Diesel G	73,00
1103	Durité de refroidissement inférieure	€
1103.60	92-98 4.0-l. A	17,00
1103.61	92-98 5.2-l. V8 A	28,00
1103.62	96-98 2.5-l. mot. Diesel G	58,00
1105	Boîtier de thermostat	€
1105.60	92-98 4.0-l. A	16,00
1105.61	92-98 5.2-l. V8 A	16,00
1106	Joint de boîtier de thermostat	€
1106.60	92-98 4.0-l. A	2,00
1106.61	92-98 5.2-l. V8 A	2,00

1105	Boîtier de thermostat	€
1105.40	84-86 2.5-l. mot. à essence A	22,00
1105.41	87-90 4.0-l. A	22,00
1105.42	91-01 2.5 +4.0-l. mot. à ess. A	16,00
1106	Joint de boîtier de thermostat	€
1106.40	84-86 2.8-l. V 6 A	2,00
1106.41	84-95 2.5-l. mot. à essence A	2,00
1106.42	87-01 4.0-l. A	2,00
1107	Thermostat	€
1107.40	84-99 mot. à essence A	9,00
1107.41	95-01 2.5-l. mot. Diesel A	29,00
1108	Ventilateur à visco-coupleur	€
1108.40	84-86 2.5-l. mot. à essence A	99,00
1108.41	87-93 2.5-l. mot. à essence A	99,00
1108.42	84-86 2.8-l. V 6 Ø 15,24 A	99,00
1108.43	84-86 2.8-l. V 6 Ø 18,41 A	99,00
1108.44	91-01 4.0-l. A	99,00
1108.45	87-90 4.0-l. A	99,00
1108.46	02-04 3.7-l. A	99,00
1109	Bouchon de radiateur	€
1109.40	84-01 A	11,00
1110	Vis de purge	€
1110.40	84-93 A	6,00
1111	Vase d'expansion	€
1111.40	87-90 4.0-l. A	36,00
1111.42	87-94 2.1-l. mot. Diesel A	36,00
1111	Bouchon de vase d'expansion	€
1111.41	87-90 4.0-l. A	6,00
1111.43	87-94 2.1-l. mot. Diesel A	6,00
1112	Radiateur	€
1112.40	84-85 2.5-l. A	405,00
1112.41	87-90 4.0-l. A	290,00
1112.42	84-93 2.1-l. mot. Diesel A	405,00
1112.43	91-95 4.0-l. A	290,00
1112.45	94-96 2.5-l. mot. Diesel G	405,00
1112.46	94-96 2.5-l. mot. à essence G	405,00
1112.48	97-01 4.0-l. G	400,00
1112.49	97-01 2.5-l. mot. Diesel G	400,00
1113	Motoventilateur électrique	€
1113.40	88-95 A	175,00
1113.41	97-01 A	175,00
1153	Robinet de chauffage	€
1153.40	91-95 A	23,00

1107	Thermostat	€
1107.60	92-98 4.0-l. A	9,00
1107.61	92-98 5.2-l. V8 A	9,00
1107.62	96-98 2.5-l. mot. Diesel G	29,00
1108	Ventilateur à visco-coupleur	€
1108.60	92-98 4.0-l. A	168,00
1108.61	92-98 5.2 V8 A	193,00
1108.65	99-04 4.0-l. A	168,00
1108.66	99-00 4.7 V8 A	168,00
1112	Radiateur	€
1112.60	92-94 4.0-l. A	290,00
1112.61	95 4.0-l. A	290,00
1112.62	92-98 5.2-l. V8 A	320,00
1112.63	96-98 2.5-l. mot. Diesel G	405,00
1112.64	96-98 4.0-l. A	290,00
1112.65	99-01 4.0-l. A	356,00
1112.66	99-01 4.7-l. A	330,00

Moteur 2.5-l. + 4.0-l.

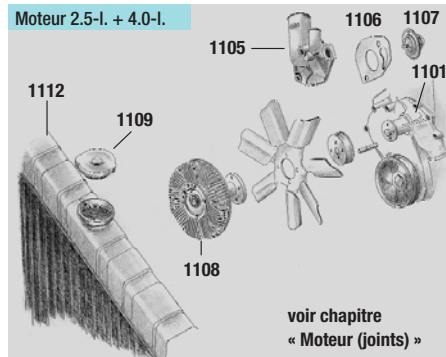

voir chapitre  
« Moteur (joints) »

Cherokee - 4.0-l. - à part. de l'a./constr. '91

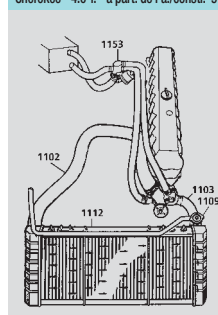

Cherokee - 4.0-l. - jusqu'à l'a./constr. '90

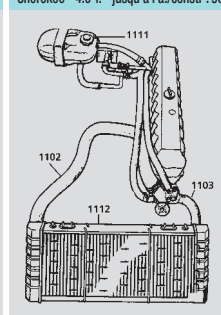

Cherokee

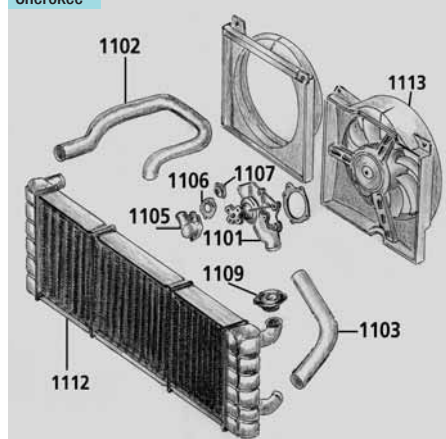

1111

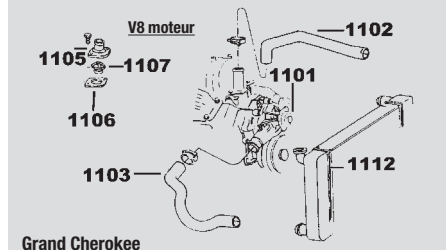

Grand Cherokee



# .Système de refroidissement

## Courroies plates et trapézoïdales

1133

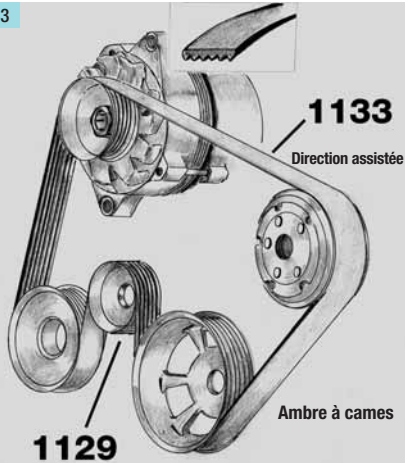

### CJ®

1130	Courroie trapézoïdale - alternateur			€
1130.01	76-86	V 8	sans clim.	A 12,00
1130.02	76-86	4.2-l.	sans clim.	A 13,00
1130.03	83-86	2.5-l.	sans clim.	A 13,00

1132	Courroie trapézoïdale - dir. ass			€
1132.01	76-86	V 8		A 12,00
1132.02	76-86	4.2-l.		A 12,00
1132.03	83-86	2.5-l.		A 12,00

1133	Courroie plate			€
1133.01	83-86	2.5-l.	sans clim.	A 47,00
1133.02	83-86	2.5-l.	avec clim.	A 57,00
1133.03	83-86	4.2-l.	sans clim.	A 47,00
1133.04	83-86	4.2-l.	avec clim.	A 47,00

### Cherokee®

1129	Poulie de renvoi			€
1129.40	87-90	4.0-l.		A 22,00
1129.41	91-95	4.0-l.		A 22,00
1129.42	96-01	4.0-l.		A 22,00

1130	Courroie trapézoïdale - alternateur			€
1130.40	84-90	2.5-l.	sans clim.	A 13,00
1130.41	86-93	2.1-l.	mot. Diesel	A 13,00

1131	Courroie trapézoïdale - pompe à eau			€
1131.40	86-93	2.1-l.	mot. Diesel - pompe à eau	A 13,00

1132	Courroie trapézoïdale - dir. ass			€
1132.40	84-90	2.5-l.	sans clim.	A 12,00
1132.41	86-93	2.1-l.	mot. Diesel	A 12,00

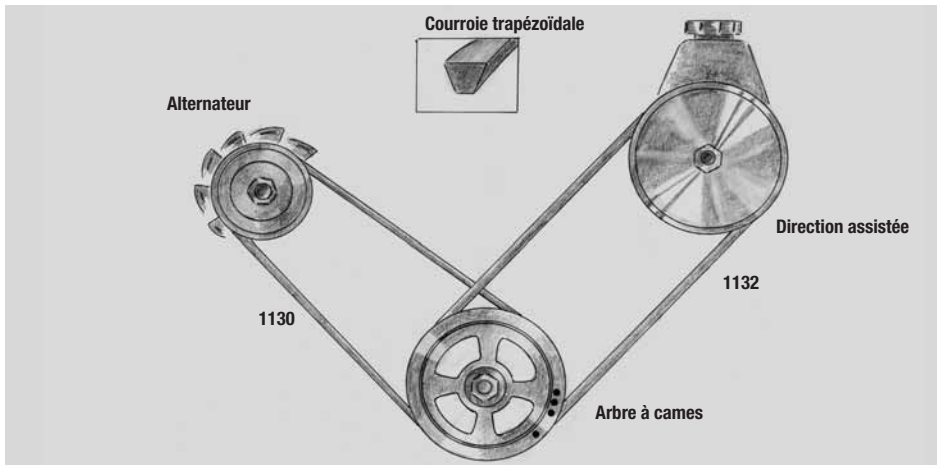

1133	Courroie plate			€
1133.40	85-90	2.5-l.	sans clim.	F 25,00
1133.41	85-90	2.5-l.	avec clim.	F 25,00
1133.42	91-95	2.5-l.	sans clim.	F 29,00
1133.43	91-95	2.5-l.	avec clim.	F 29,00
1133.47	96-98	2.5-l.	sans clim.	F 29,00
1133.48	96-98	2.5-l.	avec clim.	F 36,00
1133.44	87-90	4.0-l.		F 36,00
1133.45	91-95	4.0-l.		F 36,00
1133.46	96-98	4.0-l.		F 36,00
1133.49	95-96	2.5-l.	mot. Diesel	F 68,00
1133.50	97-99	2.5-l.	mot. Diesel	F 68,00
1133.51	01	2.5-l.	mot. Diesel	F 82,00
1133.52	00-01	2.5-l.	mot. à ess., s. clim., avec dir. ass.	F 25,00
1133.53	00-01	4.0-l.	sans clim., avec dir. ass.	F 25,00
1133.54	00-01	4.0-l.	avec clim. et dir. ass.	F 29,00
1133.55	02-05	2.4-l.	sans clim.	F 38,00
1133.56	02-05	2.4-l.	avec clim.	F 25,00
1133.57	02-05	3.7-l.		F 58,00

1129



### Wrangler®

1129	Poulie de renvoi			€
1129.10	87-95	2.5-l.		A 22,00
1129.11	91-95	4.0-l.		A 22,00
1129.20	96-98	2.5-l.		A 22,00
1129.21	99-02	2.5-l.		A 22,00
1129.24	96-98	4.0-l.		A 22,00
1129.25	99-02	4.0-l.		A 22,00
1129.27	02-04	2.4-l.		A 22,00

1130	Courroie trapézoïdale - alternateur			€
1130.10	87-90	2.5+4.2-l.	sans clim.	A 13,00

1132	Courroie trapézoïdale - dir. ass			€
1132.10	87-90	2.5+4.0-l.	sans clim.	A 12,00

1133	Courroie plate			€
1133.10	87-90	2.5-l.	sans clim.	F 25,00
1133.11	87-90	2.5-l.	avec clim.	F 25,00
1133.12	87-90	4.2-l.	sans clim.	F 25,00
1133.13	87-90	4.2-l.	avec clim.	F 25,00
1133.14	91-95	2.5-l.	sans clim.	F 29,00
1133.15	91-95	2.5-l.	avec clim.	F 29,00
1133.16	91-95	4.0-l.	sans clim.	F 29,00
1133.17	91-95	4.0-l.	avec clim.	F 29,00
1133.22	96-98	2.5-l.	avec clim. et dir. ass.	F 29,00
1133.23	96-99	2.5-l.	sans clim. et dir. ass.	F 29,00
1133.25	96-98	4.0-l.	avec clim. et dir. ass.	F 29,00
1133.26	96-99	4.0-l.	sans clim. et dir. ass.	F 29,00
1133.27	00-02	2.5-l.	sans clim. et dir. ass.	F 29,00
1133.28	99-02	2.5-l.	avec clim. et dir. ass.	F 29,00
1133.30	00-04	4.0-l.	sans clim. et dir. ass.	F 25,00
1133.31	00-04	4.0-l.	avec clim. et dir. ass.	F 25,00

1134



### Grand Cherokee®

1129	Poulie de renvoi			€
1129.60	92-95	4.0-l.		A 22,00
1129.61	92-95	5.2-l.		A 31,00
1129.62	96	4.0-l.		A 22,00
1129.63	96	5.2-l.		A 31,00
1129.64	97-98	4.0-l.		A 22,00
1129.65	97-98	5.2-l. + 5.9-l.		A 31,00

1133	Courroie plate			€
1133.60	92-95	4.0-l.		F 36,00
1133.61	92-95	5.2-l.		F 36,00
1133.62	96-98	4.0-l.		F 36,00
1133.63	96-98	5.2-l. + 5.9-l.		F 36,00
1133.65	99-04	4.0-l.		F 36,00
1133.66	99-04	4.7-l.		F 42,00
1133.67	99-00	3.1-l.	mot. Diesel	F 82,00
1133.68	01-04	3.1-l.	mot. Diesel	F 82,00

1134	Tendeur de courroie			€
1134.60	92-95	5.2-l.		A 128,00
1134.61	96	5.2-l.		A 128,00
1134.62	97-98	5.2-l. + 5.9-l.		A 128,00

# .Système de refroidissement

## Climatisation + Chauffage

### CJ®

<b>1114</b>	<b>Radiateur de chauffage</b>	€
1114.01	76-86	A 120,00
<b>1152</b>	<b>Moteur de ventilation</b>	€
1152.01	78-86	A 98,00
<b>1155</b>	<b>Tuyau de distribution d'air</b>	€
1155.01	76-86 intérieur	G 23,00



### Wrangler®

<b>1114</b>	<b>Radiateur de chauffage</b>	€
1114.10	84-95	A 132,00
<b>1141</b>	<b>Condenseur</b>	€
1141.13	87-95	A 310,00
1141.20	96-99	A 354,00
1141.21	00-02	A 354,00
<b>1152</b>	<b>Moteur de ventilation</b>	€
1152.10	91-95	A 118,00

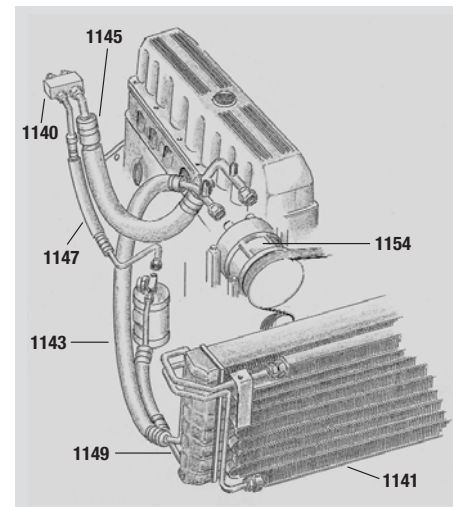
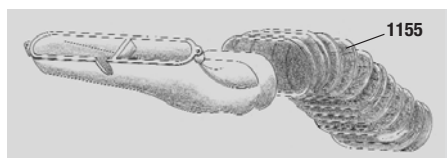

### Cherokee®

<b>1114</b>	<b>Radiateur de chauffage</b>	€
1114.40	84-96 mot. à essence	A 159,00
1114.41	84-96 2.1-l. mot. Diesel	G 238,00
<b>1140</b>	<b>Valve de régulation</b>	€
1140.40	87-88	A 77,00
1140.41	89-91	A 77,00
1140.42	92-96	A 77,00
<b>1141</b>	<b>Condenseur</b>	€
1141.40	87-88 4.0-l.	A 330,00
1141.41	89-90 4.0-l.	A 330,00
1141.42	91-95 4.0-l.	A 330,00
1141.43	94-96 2.5-l. mot. Diesel	A 330,00
1141.44	97-01 2.5-l.+4.0-l.	A 330,00
1141.46	02-04 3.7-l.+2,4 KJ	
<b>1143</b>	<b>Tuyau compresseur-condenseur</b>	€
1143.40	87-88 4.0-l.	G 183,00
1143.41	89-90 4.0-l.	G 183,00
1143.42	91-95 avec R12 4.0-l.	A 64,00
1143.43	91-95 avec R 134A 4.0-l.	G 85,00
<b>1145</b>	<b>Tuyau évaporateur-compresseur</b>	€
1145.40	88 4.0-l.	G 182,00
1145.41	89-90 avec silencieux 4.0-l.	A 135,00
1145.42	91 avec silencieux 4.0-l.	A 135,00
1145.43	91-92 sans silencieux 4.0-l.	G 68,00
1145.44	93 sans silencieux 4.0-l.	G 68,00
1145.45	94 avec R12 4.0-l.	A 82,00
1145.46	94 avec R134A 4.0-l.	A 82,00
1145.47	95-96 avec R12 4.0-l.	A 82,00

<b>1147</b>	<b>Tuyau évaporateur-bouteille déshydratante</b>	€
1147.40	87-88 4.0-l.	G 95,00
1147.41	89-90 4.0-l.	G 95,00
1147.42	91-93 4.0-l.	A 54,00
1147.43	94-96 4.0-l.	A 54,00
<b>1149</b>	<b>Tuyau bouteille déshydratante-condenseur</b>	€
1149.40	87-88 4.0-l.	G 86,00
1149.41	89-90 4.0-l.	G 86,00
1149.42	91-93 4.0-l.	A 62,00
1149.43	94-95 mit R12 4.0-l.	G 49,00
1149.44	94-96 mit R134A 4.0-l.	A 62,00
<b>1150</b>	<b>Évaporateur</b>	€
1150.40	87-90	G 428,00
1150.41	91-94	A 249,00
1150.42	95-96	A 249,00
1150.43	97-01	A 249,00
1150.45	02-04 KJ	sur demande
<b>1151</b>	<b>Bouteille déshydratante</b>	€
1151.01	88-90 4.0-l.	A 161,00

1151.42	91-94 4.0-l.+2.1-l.	A 105,00
1151.45	96 4.0-l.	G 80,00
1151.46	97-00 2.5+4.0-l.	sur demande
1151.47	01 4.0-l.	sur demande
1151.50	02-04 2.4+3.7 KJ	sur demande
<b>1152</b>	<b>Moteur de ventilation</b>	€
1152.40	84-93	A 98,00
1152.41	94-96	G 98,00
1152.42	97-01	sur demande
1152.45	02-04 KJ	sur demande
<b>1153</b>	<b>Robinet de chauffage</b>	€
1153.40	91-95	A 29,00
<b>1154</b>	<b>Compresseur</b>	€
1154.40	84-90	A 517,00
1154.41	91-93	sur demande
1154.42	94-96	sur demande
1154.43	97-01	sur demande
1154.45	02-04 2.4-l. KJ	sur demande
1154.46	02-04 3.7-l. KJ	sur demande

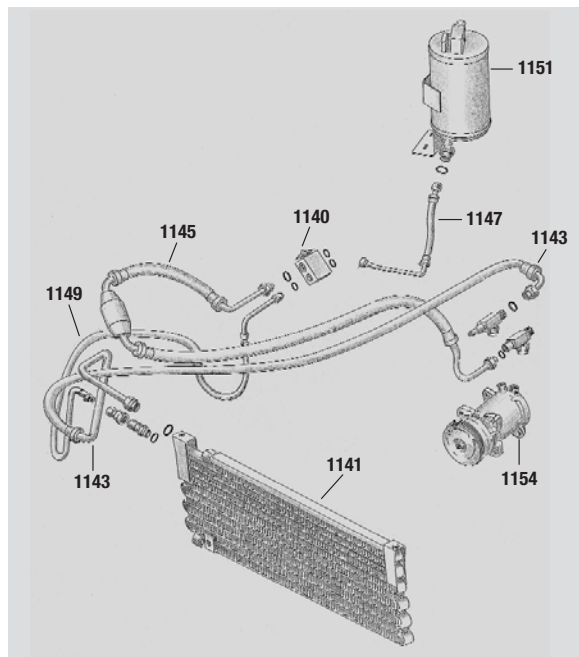

### Grand Cherokee®

<b>1114</b>	<b>Radiateur de chauffage</b>	€
1114.60	93-98	G 267,00
<b>1141</b>	<b>Condenseur</b>	€
1141.60	92-94	A 334,00
1141.61	95-96	A 334,00
1141.62	97-98	A 334,00
1141.63	99-04 4.0+4.7	A 335,00
<b>1150</b>	<b>Évaporateur</b>	€
1150.60	93-94	A 196,00
1150.62	95	G 202,00
1150.64	96-98	G 202,00
<b>1160</b>	<b>Tuyau condenseur-bouteille déshydratante</b>	€
1160.60	96 4.0-l.	A 62,00

# .Direction

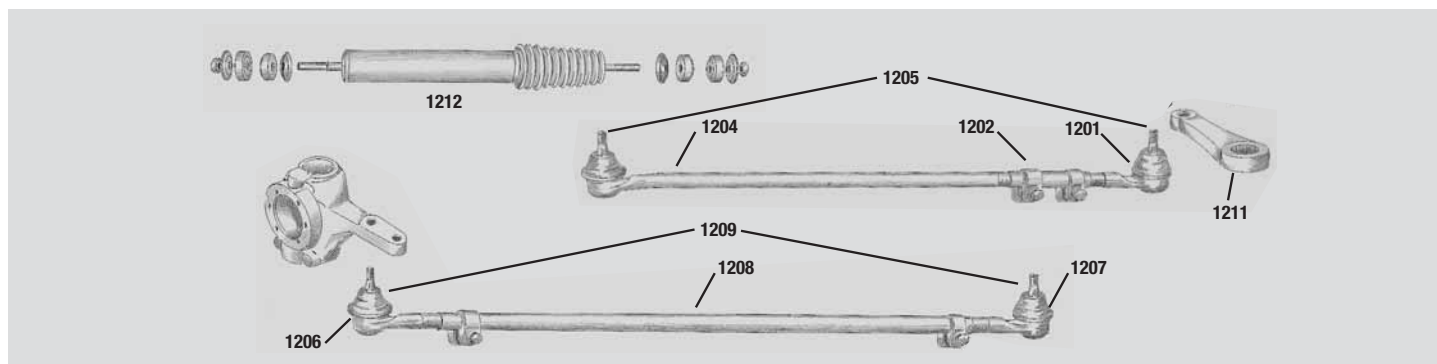

CJ®		
<b>1201</b>	<b>Rotule de barre de direction supérieure</b>	€
1201.01	76-86	E 21,00
<b>1202</b>	<b>Manchon de réglage sur barre de direction</b>	€
1202.01	76-86	E 21,00
<b>1204</b>	<b>Barre de direction droite CJ 5</b>	€
1204.01	76-83	E 49,00
<b>1204</b>	<b>Barre de direction droite CJ 7</b>	€
1204.02	76-81	E 49,00
<b>1204</b>	<b>Barre de direction droite CJ 7</b>	€
1204.03	82-86	E 62,00

<b>1205</b>	<b>Barre de direction complète</b>	€
1205.01	76-83 CJ 5	E 77,00
1205.02	76-81 CJ 7	E 77,00
1205.03	82-86 CJ 7	E 86,00
<b>1206</b>	<b>Rotule de barre d'accouplement droite CJ 5/7</b>	€
1206.01	76-86	E 21,00
<b>1207</b>	<b>Rotule de barre d'accouplement gauche CJ 5/7</b>	€
1207.01	76-86	E 21,00
<b>1208</b>	<b>Tube de barre d'accouplement CJ 5</b>	€
1208.01	76-83	E 81,00
<b>1208</b>	<b>Tube de barre d'accouplement CJ 7</b>	€
1208.02	76-81	E 81,00
1208.03	82-86	E 81,00

<b>1209</b>	<b>Barre d'accouplement complète 4.0-l.</b>	€
1209.01	76-83	E 105,00
<b>1209</b>	<b>Barre d'accouplement complète CJ 7</b>	€
1209.02	76-81	E 105,00
1209.03	82-86	E 115,00
<b>1211</b>	<b>Levier de direction - avec dir. ass. CJ 5/7</b>	€
1211.01	76-86	E 56,00
<b>1211</b>	<b>Levier de direction - sans dir. ass. CJ 5/7</b>	€
1211.02	76-86	E 69,00
<b>1212</b>	<b>Amortisseur de direction CJ 5/7</b>	€
1212.01	76-86	E 82,00

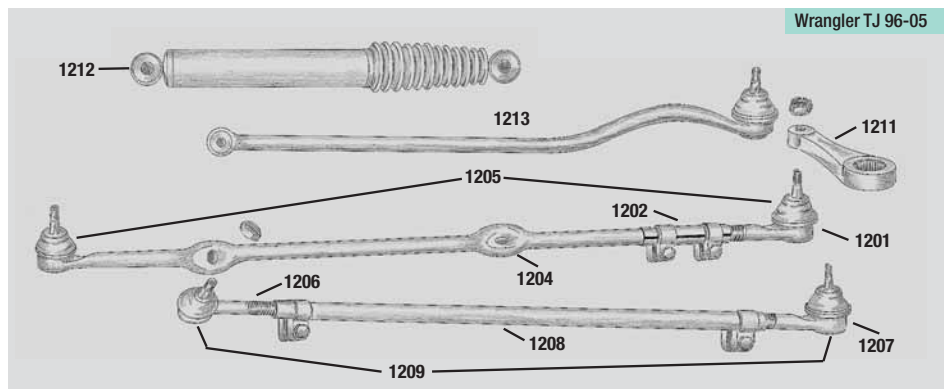
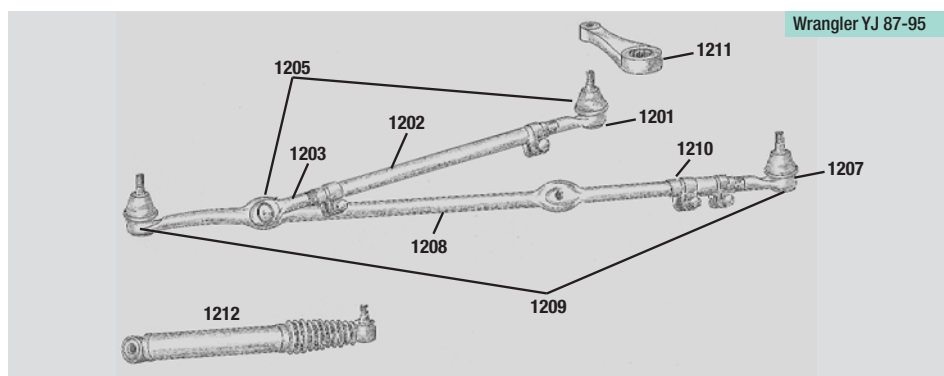

Wrangler®		
<b>1201</b>	<b>Rotule de barre de direction supérieure</b>	€
1201.10	87-90	E 38,00
1201.11	91-95	E 38,00
1201.20	96-05	E 38,00

<b>1202</b>	<b>Manchon de réglage sur barre de direction</b>	€
1202.10	87-90	E 50,00
1202.11	91-95	E 50,00
1202.20	96-05	E 50,00
<b>1203</b>	<b>Rotule de barre de direction</b>	€
1203.10	87-90	E 38,00
1203.11	91-95	E 38,00

<b>1204</b>	<b>Barre de direction droite</b>	€
1204.20	96-05	E 186,00
1204.21	96-01 Angleterre (direction à droite)	G 186,00
<b>1205</b>	<b>Barre de direction complète</b>	€
1205.10	87-90	E 110,00
1205.11	91-95	E 110,00
1205.20	96-05	E 190,00
<b>1206</b>	<b>Rotule de barre d'accouplement droite</b>	€
1206.20	96-05	E 38,00
<b>1207</b>	<b>Rotule de barre d'accouplement gauche</b>	€
1207.10	87-90	E 38,00
1207.11	91-95	E 38,00
1207.20	96-05	E 38,00
<b>1208</b>	<b>Barre d'accouplement</b>	€
1208.10	87-90	E 95,00
1208.11	91-95	E 130,00
1208.20	96-05	E 62,00
1208.21	96-01 Angleterre (direction à droite)	E 64,00
<b>1209</b>	<b>Barre d'accouplement complète</b>	€
1209.10	87-90	E 150,00
1209.11	91-95	E 192,00
1209.20	96-05	E 134,00
<b>1210</b>	<b>Manchon de réglage de barre d'accouplement</b>	€
1210.10	87-95	E 28,00
<b>1211</b>	<b>Levier de direction - avec dir. ass.</b>	€
1211.10	87-95	A 56,00
1211.20	96-05	A 38,00
<b>1211</b>	<b>Levier de direction - sans dir. ass.</b>	€
1211.11	87-95	A 45,00
1211.21	96-01	A 56,00
<b>1212</b>	<b>Amortisseur de direction</b>	€
1212.10	87-95	E 76,00
1212.20	96-05	E 76,00
<b>1213</b>	<b>Barre Panhard</b>	€
1213.20	96-05	E 124,00
1213.21	96-01 Angleterre (direction à droite)	E 151,00

# Direction

KJ 02-04

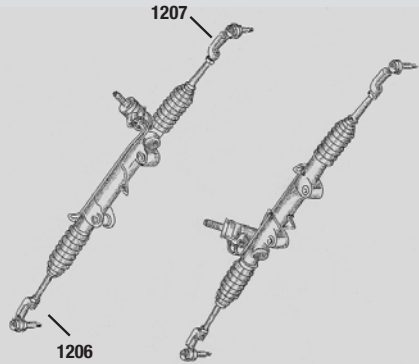

## Cherokee®

<b>1201</b>	<b>Rotule de barre de direction supérieure</b>	€
1201.40	84-90	E 38,00
1201.41	91-01	E 38,00

<b>1202</b>	<b>Manchon de réglage sur barre de direction</b>	€
1202.40	84-90	A 40,00
1202.41	91-01	A 40,00

<b>1204</b>	<b>Barre de direction droite</b>	€
1204.40	84-90	E 99,00
1204.41	91-01	E 145,00
1204.42	91-01 Angleterre (direction à droite)	G 184,00

<b>1205</b>	<b>Barre de direction complète</b>	€
1205.40	84-90	E 148,00
1205.41	91-95	E 190,00
1205.43	02-04 KJ	E 190,00

<b>1206</b>	<b>Rotule de barre d'accouplement droite</b>	€
1206.40	84-90	E 38,00
1206.41	91-01	E 38,00
1206.43	02-04 KJ	E 38,00

<b>1207</b>	<b>Rotule de barre d'accouplement gauche</b>	€
1207.40	84-90	E 38,00
1207.41	91-01	E 38,00
1207.43	02-04 KJ	E 38,00

<b>1208</b>	<b>Tube de barre d'accouplement</b>	€
1208.40	84-90	E 61,00
1208.41	91-01	E 64,00

<b>1209</b>	<b>Barre d'accouplement complète</b>	€
1209.40	84-90	E 130,00
1209.41	91-01	E 135,00

<b>1211</b>	<b>Levier de direction - avec dir. ass.</b>	€
1211.40	84-01	E 43,00
<b>1211</b>	<b>Levier de direction - sans dir. ass.</b>	€
1211.41	84-01	E 43,00

<b>1212</b>	<b>Amortisseur de direction</b>	€
1212.40	87-01	E 76,00

<b>1213</b>	<b>Barre stabilisatrice / barre Panhard</b>	€
1213.40	84-90	E 125,00
1213.41	91-96	E 125,00
1213.42	97-01	E 125,00

Cherokee + Grand Cherokee XJ + ZJ/ZG 84-98

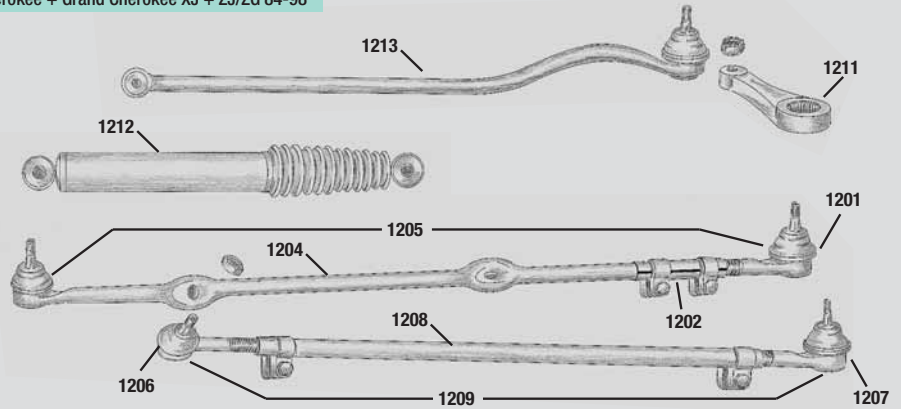

WJ 99-04

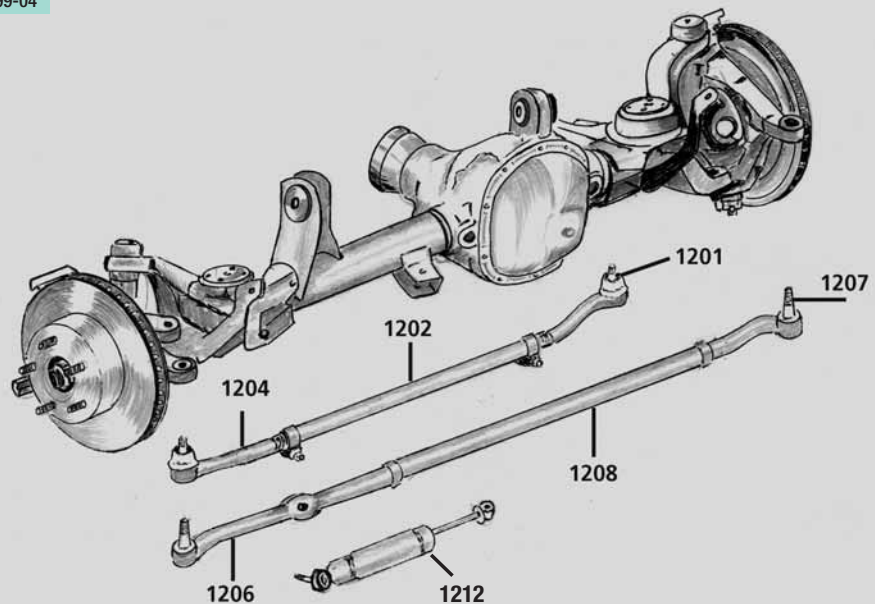

## Grand Cherokee®

<b>1201</b>	<b>Rotule de barre de direction supérieure 4.0-l.</b>	€
1201.60	93-98	E 38,00

<b>1201</b>	<b>Rotule de barre de direction supérieure 5.2-l.</b>	€
1201.61	93-98	E 38,00

1201.62	99-04	E 36,00
---------	-------	---------

<b>1202</b>	<b>Manchon de réglage sur barre de direction</b>	€
1202.60	93-98 4.0-l.	A 40,00

1202.61	93-98 5.2-l.	A 40,00
---------	--------------	---------

1202.62	99-04	G 40,00
---------	-------	---------

1202.63	99-01 Angleterre (direction à droite)	G 32,00
---------	---------------------------------------	---------

<b>1204</b>	<b>Barre de direction droite</b>	€
1204.60	93-98 4.0-l.	E 108,00

1204.61	93-98 5.2-l.	E 120,00
---------	--------------	----------

1204.62	99-04	E 81,00
---------	-------	---------

1204.63	99-01 Angleterre (direction à droite)	G 79,00
---------	---------------------------------------	---------

<b>1205</b>	<b>Barre de direction complète</b>	€
1205.60	93-98 4.0-l.	E 190,00

1205.61	93-98 5.2-l.	E 190,00
---------	--------------	----------

<b>1206</b>	<b>Rotule de barre d'accouplement droite</b>	€
1206.60	93-98 4.0-l.	E 38,00

1206.61	93-98 5.2-l.	E 144,00
---------	--------------	----------

1206.62	99-04	E 36,00
---------	-------	---------

<b>1207</b>	<b>Rotule de barre d'accouplement gauche</b>	€
1207.60	93-98 4.0-l.	E 38,00

1207.61	93-98 5.2-l.	E 38,00
---------	--------------	---------

1207.62	99-04	A 92,00
---------	-------	---------

<b>1208</b>	<b>Tube de barre d'accouplement 4.0-l.</b>	€
1208.60	93-98 4.0-l.	E 62,00

<b>1208</b>	<b>Manchon de barre d'accouplement 5.2-l.</b>	€
1208.61	93-98 5.2-l.	A 40,00

1208.62	99-04	G 35,00
---------	-------	---------

<b>1209</b>	<b>Barre d'accouplement complète 4.0-l.</b>	€
1209.60	93-98 4.0-l.	E 130,00

1209.61	93-98 5.2-l.	E 171,00
---------	--------------	----------

<b>1212</b>	<b>Amortisseur de direction</b>	€
1212.60	93-98	E 76,00

1212.61	99-04	E 76,00
---------	-------	---------

<b>1213</b>	<b>Barre stabilisatrice / barre Panhard</b>	€
1213.60	93-98	E 125,00

1213.61	96-98	E 125,00
---------	-------	----------

1213.62	99-04	E 125,00
---------	-------	----------

1213.63	99-01 Angleterre (direction à droite)	E 180,00
---------	---------------------------------------	----------

# .Direction

## CJ 6- cylindres

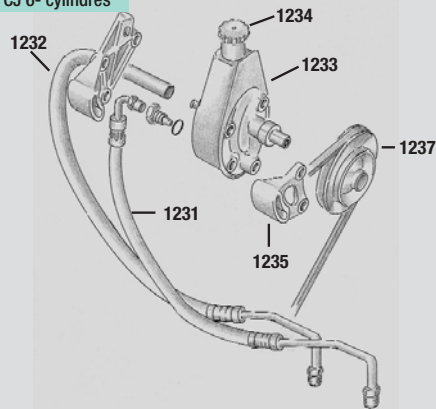

## CJ 8- cylindres

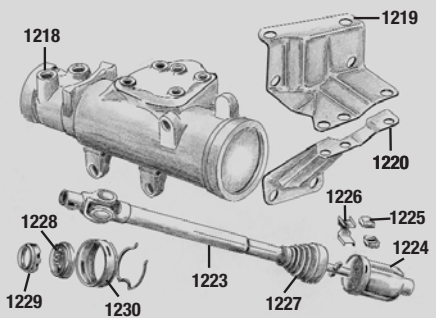
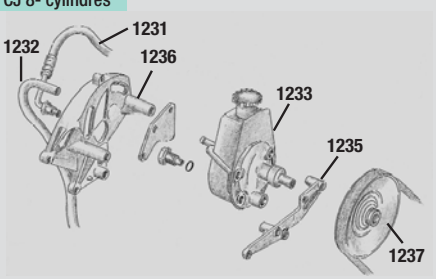

## 1223

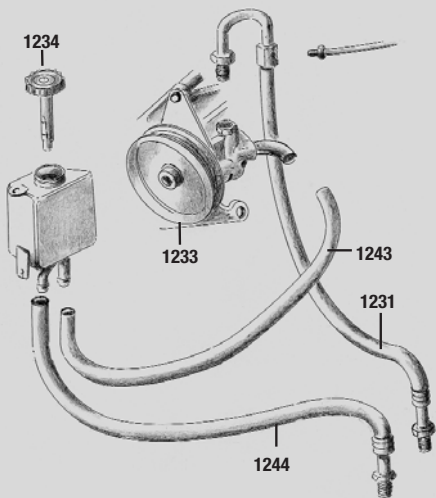

## CJ®

<b>1216</b>	<b>Kit de joints</b>	€
1216.01	76-86 entrée	A 26,00
<b>1217</b>	<b>Kit de joints</b>	€
1217.01	76-86 sortie	A 28,00
<b>1218</b>	<b>Boîtier de direction</b>	€
1218.01	74-79 dir. ass.	G 740,00
1218.02	80-86 dir. ass.	A 759,00
1218.03	74-86 sans dir. ass.	A 420,00
<b>1219</b>	<b>Support supérieur</b>	€
1219.01	76-86	A 60,00
<b>1220</b>	<b>Support inférieur</b>	€
1220.01	76-86	A 35,00
<b>1221</b>	<b>Support intérieur</b>	€
1221.01	76-86 sans dir. ass.	A 14,00
<b>1223</b>	<b>Colonne de direction</b>	€
1223.01	76-86 dir. ass.	A 170,00
1223.02	76-86 sans dir. ass.	A 175,00
<b>1224</b>	<b>Manchon coulissant</b>	€
1224.01	76-86 dir. ass.	A 42,00
1224.02	76-86 sans dir. ass.	A 46,00
<b>1225</b>	<b>Coulisseau</b>	€
1225.01	76-86 tous les modèles	A 6,00
<b>1226</b>	<b>Clip</b>	€
1226.01	76-86 tous les modèles	A 9,00
<b>1227</b>	<b>Gaine en caoutchouc</b>	€
1227.01	72-86	A 13,00
<b>1228</b>	<b>Palier de rotule de colonne de direction</b>	€
1228.01	76-86	A 27,00
<b>1229</b>	<b>Support de palier (mat. plast.)</b>	€
1229.01	76-86	A 6,00
<b>1230</b>	<b>Support de palier (tôle)</b>	€
1230.01	76-86	A 7,00
<b>1231</b>	<b>Tuyau de refoulement de dir. ass.</b>	€
1231.01	80-82 2-5-l. GM	A 45,00
1231.02	83-86 2-5-l. AMC	A 45,00
1231.03	76-79 4.2-l.	A 48,00
1231.04	80-86 4.2-l.	A 45,00
1231.05	76-79 V 8	A 48,00
1231.06	80-81 V 8	A 45,00
<b>1232</b>	<b>Tuyau de retour de dir. ass.</b>	€
1232.01	80-82 2-5-l. GM	A 29,00
1232.02	83-86 2-5-l. AMC	A 29,00
1232.03	76-79 4.2-l.	A 29,00
1232.04	80-86 4.2-l.	A 29,00
1232.05	76-79 V 8	A 29,00
1232.06	80-81 V 8	A 29,00
<b>1233</b>	<b>Pompe d'assistance</b>	€
1233.01	76-86	A 186,00
<b>1234</b>	<b>Couvercle de réservoir d'huile</b>	€
1234.01	76-86	A 10,00
<b>1235</b>	<b>Support de pompe d'assistance avant</b>	€
1235.01	76-86 4+6 cyl.	G 37,00
1235.02	76-81 V 8	G 37,00
<b>1236</b>	<b>Support de pompe d'assistance arrière</b>	€
1236.01	76-86 4+6 cyl.	G 30,00
1236.02	76-81 V 8	G 99,00
<b>1237</b>	<b>Poulie</b>	€
1237.01	76-86 4+6 cyl.	G 110,00
1237.02	76-86 V 8	G 110,00
<b>1240</b>	<b>Kit de paliers de colonne de dir.</b>	€
1240.01	76-86 colonne de dir. réglable	A 58,00
<b>1241</b>	<b>Anneau de contact - clignotant</b>	€
1241.01	76-86 colonne de dir. rigide	A 9,00
1241.02	76-86 colonne de dir. réglable	A 9,00

## Wrangler®

<b>1216</b>	<b>Kit de joints</b>	€
1216.10	87-95 entrée	A 26,00
1216.20	96-02 entrée	A 28,00
<b>1217</b>	<b>Kit de joints</b>	€
1217.10	87-95 sortie	A 28,00
1217.20	96-02 sortie	A 30,00
<b>1218</b>	<b>Boîtier de direction</b>	€
1218.10	87-95 dir. ass.	A 620,00
1218.11	87-95 sans dir. ass.	A 330,00
1218.20	96-02 dir. ass.	A 562,00
<b>1223</b>	<b>Colonne de direction - avec dir. ass.</b>	€
1223.10	87-90	A 173,00
1223.11	91-95	A 173,00
<b>1228</b>	<b>Palier de rotule de colonne de direction</b>	€
1228.10	87-95	A 27,00
<b>1229</b>	<b>Support de palier (mat. plast.)</b>	€
1229.10	87-95	A 6,00
<b>1230</b>	<b>Support de palier (tôle)</b>	€
1230.10	87-95	A 7,00
<b>1231</b>	<b>Tuyau de refoulement de dir. ass. (pompe-boîtier de direction)</b>	€
1231.10	87-90 2,5-l.	A 41,00
1231.11	87-90 4,2-l.	A 41,00
1231.12	91-95 4,0-l.	A 48,00
1231.13	91-95 2,5-l.	A 48,00
1231.20	96-02 2,5-l.	G 120,00
1231.21	96-02 4,0-l.	A 38,00
<b>1232</b>	<b>Tuyau de retour de dir. ass. (pompe-boîtier de direction)</b>	€
1232.10	87-90 2,5-l.	A 29,00
1232.11	87-90 4,2-l.	A 29,00
<b>1233</b>	<b>Pompe d'assistance</b>	€
1233.10	87-90 2,5-l.	A 186,00
1233.11	87-90 4,2-l.	A 186,00
1233.12	91-95 2,5-l. + 4,0-l.	A 236,00
1233.20	96-02 2,5-l.	A 283,00
1233.21	96-03 4,0-l.	A 283,00
<b>1234</b>	<b>Couvercle de réservoir d'huile</b>	€
1234.10	87-95 2,5-l.	A 10,00
1234.11	87-90 4,2-l.	A 10,00
1234.12	91-95 4,0-l.	A 10,00
<b>1237</b>	<b>Poulie</b>	€
1237.10	87-90 courroie trapézoïdale	G 110,00
1237.11	91-95 courroie plate	G 41,00
1237.20	96-05 Poulie	G 41,00
<b>1240</b>	<b>Kit de paliers de colonne de dir.</b>	€
1240.10	87-95 colonne de dir. réglable	A 58,00
<b>1241</b>	<b>Anneau de contact - clignotant</b>	€
1241.10	87-95 colonne de dir. rigide	A 9,00
1241.11	87-95 colonne de dir. réglable	A 9,00
<b>1243</b>	<b>Tuyau de retour (pompe-réservoir)</b>	€
1243.10	91-95 2,5-l.	A 20,00
1243.11	91-95 4,0-l.	A 14,00
1243.20	96-02 2,5-l.	A 18,00
<b>1244</b>	<b>Tuyau de retour (réservoir-boîtier de direction)</b>	€
1244.10	91-95 2,5-l.	G 35,00
1244.11	91-95 4,0-l.	G 35,00
1244.20	96-02 2,5-l.	G 40,00
<b>1246</b>	<b>Réservoir de direction assistée</b>	€
1246.10	91-95 2,5-l. + 4,0-l.	G 59,00
1246.20	96-99 2,5-l.	G 41,00

# .Direction

## Cherokee®

1216	Kit de joints	€
1216.40	84-96 entrée A	26,00
1216.41	97-98 entrée A	28,00
1216.42	99-01 entrée	
1217	Kit de joints	€
1217.40	84-96 sortie A	28,00
1217.41	97-01 sortie A	30,00
1218	Boîtier de direction	€
1218.40	84-96 dir. ass. A	562,00
1218.41	84-96 sans dir. ass. A	330,00
1218.42	97-01 dir. ass. A	562,00
1223	Colonne de direction - avec dir. ass.	€
1223.40	91-96 A	185,00
1228	Palier de rotule de colonne de direction	€
1228.40	84-95 A	27,00
1229	Support de palier (mat. plast.)	€
1229.40	84-95 A	6,00
1230	Support de palier (tôle)	€
1230.40	84-95 A	7,00
1231	Tuyau de refoulement de dir. ass.	€
1231.40	84-90 2.5-l. mot. à essence A	44,00
1231.41	91-95 2.5-l. mot. à essence A	44,00
1231.42	84-86 2.8-l. V 6 A	44,00
1231.43	87-90 4.0-l. A	40,00
1231.44	91-95 4.0-l. A	40,00
1231.45	87-90 2.1-l. mot. Diesel A	49,00
1231.46	91-95 2.1-l. mot. Diesel A	49,00
1231.47	96-00 2.5-l. mot. à essence G	87,00
1232	Tuyau de retour de dir. ass.	€
1232.40	84-90 4.0-l. A	29,00
1232.41	84-90 2.1-l. mot. Diesel A	29,00
1232.42	91-95 4.0-l. A	29,00
1232.43	96-01 4.0-l.	
1233	Pompe d'assistance	€
1233.40	87-90 2.5-l. mot. à essence A	223,00
1233.41	91-95 2.5-l. mot. à essence A	300,00
1233.42	87-90 4.0-l. A	210,00
1233.43	91-96 4.0-l. A	240,00
1233.44	87-90 2.1-l. mot. Diesel A	162,00
1233.45	97-01 4.0-l. A	240,00
1234	Couvercle de réservoir d'huile	€
1234.40	84-90 2.5-l. A	12,00
1234.41	91-95 2.5-l. A	12,00
1234.42	87-90 4.0-l. A	12,00
1234.43	91-95 4.0-l. A	12,00
1234.44	87-93 2.1-l. mot. Diesel A	12,00
1237	Poulie	€
1237.40	87-95 4.0-l. G	41,00
1237.41	96-01 Poulie G	41,00
1237.42	02-05 Poulie G	41,00
1240	Kit de paliers de colonne de dir.	€
1240.40	84-95 colonne de dir. réglable A	58,00
1241	Anneau de contact - clignotant	€
1241.40	84-95 colonne de dir. réglable A	9,00
1243	Tuyau de retour (pompe-réservoir)	€
1243.40	91-95 2.5-l. mot. à essence G	18,00
1243.41	91-95 2.1-l. mot. Diesel G	18,00
1243.42	96-98 2.5-l. mot. à essence G	18,00
1244	Tuyau de retour (réservoir-boîtier de direction)	€
1244.40	91-95 2.5-l. mot. à essence G	17,00
1244.41	91-95 mot. Diesel G	17,00
1244.42	96-98 2.5-l. mot. à essence G	17,00
1246	Réservoir de direction assistée	€
1246.43	91-96 4.0-l.	
1246.44	99 G	76,00

## Grand Cherokee®

1216	Kit de joints	€
1216.60	92-96 entrée A	26,00
1216.61	97-01 entrée A	28,00
1217	Kit de joints	€
1217.60	92-96 sortie A	30,00
1217.61	97-01 sortie A	30,00
1218	Boîtier de direction	€
1218.60	92-95 A	562,00
1218.61 *	96-98 A	562,00
1218.62	99-04 Boîtier de direction servo	
1231	Tuyau de refoulement de dir. ass.	€
1231.60	92-95 4.0-l. G	57,00
1231.61	92-95 5.2-l. G	57,00
1231.62 *	96-98 4.0-l. G	57,00
1231.63 *	96-98 5.2-l.+5.9-l. G	57,00
1232	Tuyau de retour de dir. ass.	€
1232.60	92-95 4.0-l. G	16,00
1232.61	92-95 5.2-l. G	16,00
1232.62 *	96-98 4.0-l. G	16,00
1232.63 *	96-98 5.2-l.+5.9-l. G	16,00
1233	Pompe d'assistance	€
1233.60	92-95 4.0-l. A	240,00
1233.61	92-95 5.2-l. A	312,00
1233.62 *	96-98 4.0-l. A	240,00
1233.63 *	96-98 5.2-l. A	312,00
1233.64	99-01 4.0-l.+4.7-l. A	240,00
1237	Poulie	€
1237.60	99-04 Poulie G	41,00

\* avec direction assistée variable

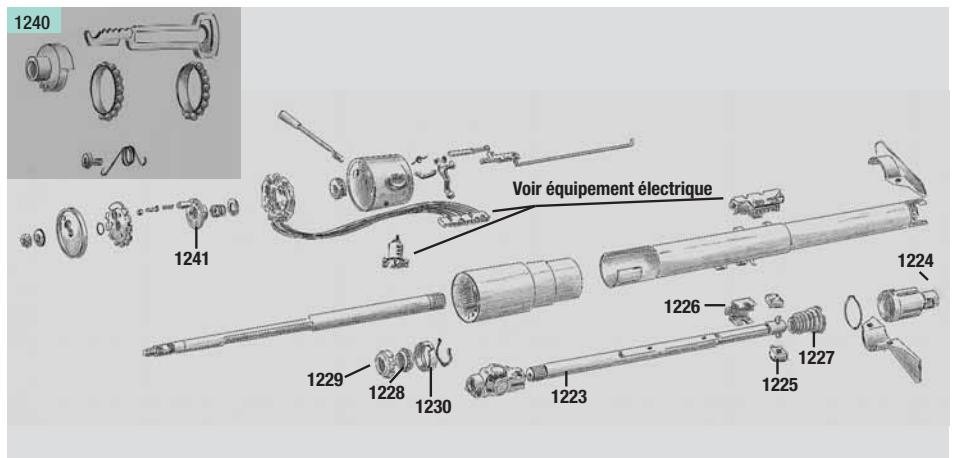
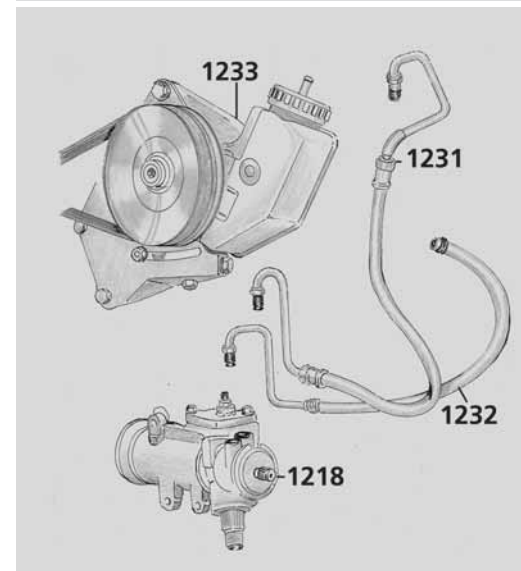
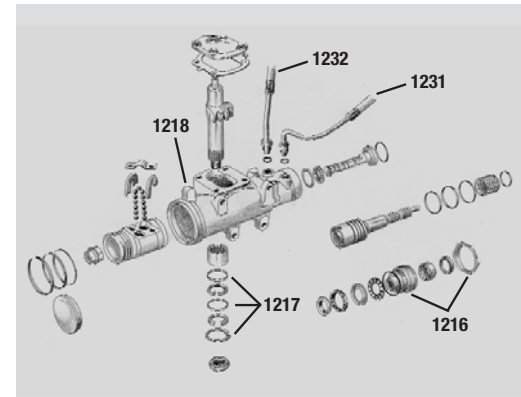

# Joint - Moteur

# 13

## 2.5-I. 150 cui - mot. à essence

<b>1301</b>	<b>Joint de couvre-culasse 150</b>	€
1301.02	83-01 A	13,00
<b>1302</b>	<b>Joint de culasse 150</b>	€
1302.03	83-02 A	17,00
<b>1303</b>	<b>Joint de carter inférieur 150</b>	€
1303.02	83-90 A	12,00
1303.03	91-02 A	39,00
<b>1304</b>	<b>Joint de répartiteur d'admission 150</b>	€
1304.02	83-02 A	12,00
<b>1305</b>	<b>Kit de joints de carter de distribution 150</b>	€
1305.02	83-01 A	16,00
<b>1306</b>	<b>Joint de pompe à carburant 150</b>	€
1306.02	83-01 A	2,00
<b>1307</b>	<b>Joint de pompe à eau 150</b>	€
1307.02	83-01 A	2,00
<b>1308</b>	<b>Joint de boîtier de thermostat</b>	€
1308.02	83-01 A	2,00
<b>1309</b>	<b>Joint de pompe à huile</b>	€
1309.01	83-01 A	2,00
<b>1310</b>	<b>Joint de collecteur d'échappement</b>	€
1310	compris dans 1304	
<b>1311</b>	<b>Joint de carburateur inférieur 150</b>	€
1311.03	83-89 A	6,00
<b>1312</b>	<b>Bague d'étanchéité arrière 150</b>	€
1312.02	83-02 A	11,00
<b>1313</b>	<b>Bague d'étanchéité avant 150</b>	€
1313.02	83-02 A	9,00
<b>1314</b>	<b>Kit de joints 150</b>	€
1314.04	83-86 côté supérieur A	51,00
1314.05	87-02 côté supérieur A	51,00
1314.06	83-90 côté inférieur A	38,00
1314.07	91-02 côté inférieur A	70,00



## 4.0-I. 242 cui

<b>1301</b>	<b>Joint de couvre-culasse 242</b>	€
1301.10	87-90 242 A	11,00
1301.20	91-01 242 HO A	11,00
<b>1302</b>	<b>Joint de culasse 242</b>	€
1302.10	87-93 A	45,00
1302.20	94-95 A	45,00
1302.21	96-03 A	45,00
<b>1303</b>	<b>Joint de carter inférieur 242</b>	€
1303.10	87-91 A	12,00
1303.20	92-04 en une pièce A	41,00
<b>1304</b>	<b>Joint de collecteur d'admission 242</b>	€
1304.10	87-90 242 A	12,00
1304.20	91-99 242 HO A	13,00
<b>1305</b>	<b>Kit de joints de carter de distribution 242</b>	€
1305.10	87-01 A	16,00
<b>1307</b>	<b>Joint de pompe à eau 242</b>	€
1307.10	87-01 A	2,00
<b>1308</b>	<b>Joint de boîtier de thermostat 242</b>	€
1308.10	87-04 A	2,00
<b>1309</b>	<b>Joint de pompe à huile</b>	€
1309.10	87-04 A	2,00
<b>1310</b>	<b>Joint de collecteur d'échappement</b>	€
1310	compris dans 1304	
<b>1311</b>	<b>Joint de papillon</b>	€
1311.10	87-90 A	5,00
1311.20	91-98 A	5,00
<b>1312</b>	<b>Bague d'étanchéité arrière 242</b>	€
1312.10	87-04 A	12,00
<b>1313</b>	<b>Bague d'étanchéité avant 242</b>	€
1313.10	87-04 A	9,00
<b>1314</b>	<b>Kit de joints 242</b>	€
1314.10	87-90 côté supérieur A	73,00
1314.20	91-99 côté supérieur A	73,00
1314.11	87-90 côté inférieur A	45,00
1314.21	91-01 côté inférieur A	75,00
<b>1316</b>	<b>Kit de joints toriques - boîtier de filtre à huile</b>	€
1316.10	87-98 A	5,00

## 5.2-I. 318 cui

<b>1301</b>	<b>Kit de joint de couvre-culasse</b>	€
1301.70	92-98 A	61,00
<b>1302</b>	<b>Joint de culasse</b>	€
1302.70	92-98 A	20,00
<b>1303</b>	<b>Joint de carter inférieur</b>	€
1303.70	92-98 A	37,00
<b>1304</b>	<b>Joint de répartiteur d'admission</b>	€
1304.70	92-98 complet A	42,00
<b>1305</b>	<b>Kit de joints de carter de distribution</b>	€
1305.70	92-98 A	19,00
<b>1307</b>	<b>Joint de pompe à eau</b>	€
1307.70	92-98 A	3,00
<b>1308</b>	<b>Joint de boîtier de thermostat</b>	€
1308.70	92-98 A	2,00
<b>1310</b>	<b>Joint de collecteur d'échappement</b>	€
1310.70	92-98 A	23,00
<b>1311</b>	<b>Joint de papillon</b>	€
1311.70	92-98 A	4,00
<b>1312</b>	<b>Bague d'étanchéité arrière</b>	€
1312.70	92-98 A	20,00
<b>1313</b>	<b>Bague d'étanchéité avant</b>	€
1313.70	92-98 A	10,00
<b>1314</b>	<b>Jeu de joints</b>	€
1314.70	92-98 côté supérieur A	132,00
1314.71	92-98 côté inférieur A	81,00
<b>1317</b>	<b>Jeu de joints de queue de soupape</b>	€
1317.70	92-98 A	31,00

## 4.2-I. 258 cui

<b>1301</b>	<b>Joint de couvre-culasse 258</b>	€
1301.40	76-80 (couvre-culasse en tôle) A	11,00
1301.41	81-90 liège (c.-culasse en mat. plast.) A	16,00
1301.42	81-90 caoutchouc mousse (c.-c. en mat. plast.) A	29,00
1301.43	87-90 (c.-culasse en aluminium) A	11,00
<b>1302</b>	<b>Joint de culasse 258</b>	€
1302.40	76-90 A	20,00
<b>1303</b>	<b>Joint de carter inférieur 258</b>	€
1303.40	76-90 A	12,00
<b>1304</b>	<b>Joint de collecteur d'admission 258</b>	€
1304.40	65-80 A	24,00
1304.41	81-90 A	24,00
<b>1305</b>	<b>Kit de joints de carter de distribution 258</b>	€
1305.40	65-90 A	16,00
<b>1306</b>	<b>Joint de pompe à carburant 258</b>	€
1306.40	65-90 A	2,00
<b>1307</b>	<b>Joint de pompe à eau 258</b>	€
1307.40	65-90 A	2,00
<b>1308</b>	<b>Joint de boîtier de thermostat 258</b>	€
1308.40	65-90 A	2,00
<b>1309</b>	<b>Joint de pompe à huile</b>	€
1309.40	73-90 A	2,00
<b>1311</b>	<b>Joint de carburateur inférieur 258 - 1BBL</b>	€
1311.40	76-78 A	4,00
<b>1311</b>	<b>Joint de carburateur inférieur 258 - 2BBL</b>	€
1311.41	79-90 A	3,00
<b>1312</b>	<b>Bague d'étanchéité arrière 258</b>	€
1312.40	79-90 A	12,00
<b>1313</b>	<b>Bague d'étanchéité avant 258</b>	€
1313.40	79-90 A	9,00
<b>1314</b>	<b>Kit de joints 258</b>	€
1314.40	76-79 côté supérieur A	73,00
1314.41	80-90 côté supérieur A	73,00
1314.42	76-90 côté inférieur A	45,00

## V 8 304-401 cui

<b>1301</b>	<b>Joint de couvre-culasse 304-401</b>	€
1301.60	73-91 A	7,00
<b>1302</b>	<b>Joint de culasse 304</b>	€
1302.60	73-91 A	20,00
<b>1302</b>	<b>Joint de culasse 360 + 401</b>	€
1302.61	73-91 A	20,00
<b>1303</b>	<b>Joint de carter inférieur 304-401</b>	€
1303.60	73-91 A	12,00
<b>1304</b>	<b>Joint de répartiteur d'admission 304-401</b>	€
1304.60	73-91 A	25,00
<b>1305</b>	<b>Kit de joints de carter de distribution 304-401</b>	€
1305.60	73-91 A	16,00
<b>1306</b>	<b>Joint de pompe à carburant 304-401</b>	€
1306.60	73-91 A	2,00
<b>1307</b>	<b>Joint de pompe à eau 304-401</b>	€
1307.60	73-91 A	2,00
<b>1308</b>	<b>Joint de boîtier de thermostat 304-401</b>	€
1308.60	73-91 A	2,00
<b>1310</b>	<b>Joint de collecteur d'échappement</b>	€
1310.60	73-91 collecteur standard A	16,00
1310.61	73-91 collecteur sport A	29,00
<b>1311</b>	<b>Joint inférieur de carburateur 2 BBL 304-401</b>	€
1311.60	73-91 A	9,00
<b>1312</b>	<b>Bague d'étanchéité arrière 304-401</b>	€
1312.60	73-91 A	12,00
<b>1313</b>	<b>Bague d'étanchéité avant 304-401</b>	€
1313.60	73-91 A	10,00
<b>1314</b>	<b>Kit de joints 304-401</b>	€
1314.60	73-91 304 supérieur A	82,00
1314.61	73-91 360-401 supérieur A	82,00
1314.62	73-91 304-401 inférieur A	45,00

## 4.2-I. 258 cui

<b>1320</b>	<b>Bouchon de remplissage 258 (tôle)</b>	€
1320.40	76-79 A	8,00
<b>1320</b>	<b>Bouchon de remplissage 258 (mat. plast.)</b>	€
1320.41	80-90 A	5,00
<b>1321</b>	<b>Reniflard</b>	€
1321.40	76-90 A	6,00
<b>1322</b>	<b>Joint de couvre-culasse 258</b>	€
1322.40	76-80 avant A	2,00
1322.41	76-80 arrière A	2,00
1322.42	81-90 avant ou arrière A	3,00
<b>1323</b>	<b>Couvre-culasse 258</b>	€
1323.40	80-86 matière plastique A	80,00
1323.41	80-86 alu., y compris le joint d'étanchéité A	165,00
<b>1324</b>	<b>Coussinet de bielle 258</b>	€
1324.40	72-90 standard A	8,00
1324.41	72-90 0.10 A	8,00
1324.42	72-90 0.20 A	8,00
1324.43	72-90 0.30 A	8,00
<b>1325</b>	<b>Chapeau de bielle 258</b>	€
1325.40	72-90 standard A	64,00
1325.41	72-90 0.10 A	64,00
1325.42	72-90 0.20 A	64,00
1325.43	72-95 0.30 A	64,00
<b>1326</b>	<b>Palier d'arbre à cames 258</b>	€
1326.40	72-90 A	45,00
<b>1327</b>	<b>Poussoir hydraulique 258</b>	€
1327.40	72-90 A	9,00
<b>1328</b>	<b>Piston 258</b>	€
1328.40	76-90 standard A	57,00
1328.41	76-90 0.20 A	57,00
1328.42	76-90 0.30 A	57,00
<b>1329</b>	<b>Kit de segments 258</b>	€
1329.40	76-90 standard A	74,00
1329.41	76-90 0.20 A	74,00
1329.42	76-90 0.30 A	74,00
<b>1330</b>	<b>Arbre à cames 258</b>	€
1330.40	76-90 A	230,00
<b>1331</b>	<b>Soupape d'admission standard 258</b>	€
1331.40	76-80 A	13,00
1331.41	81-86 A	19,00
1331.42	87-90 A	19,00
<b>1332</b>	<b>Soupape d'échappement standard 258</b>	€
1332.40	76-80 A	14,00
1332.41	81-86 A	14,00
1332.42	87-90 A	14,00
<b>1333</b>	<b>Ressort de soupape 258 - adm. + éch.</b>	€
1333.40	76-90 A	9,00
<b>1334</b>	<b>Kit de demi-lunes 258</b>	€
1334.40	76-80 4 rainures A	2,00
1334.41	81-90 1 rainure A	2,00
<b>1335</b>	<b>Culbuteur 258</b>	€
1335.40	76-82 A	5,00
1335.41	83-90 A	5,00
<b>1336</b>	<b>Tige de culbuteur 258</b>	€
1336.40	76-80 A	4,00
1336.41	81-88 A	4,00
1336.42	89-90 A	4,00
<b>1337</b>	<b>Rampe de culbuteurs 258</b>	€
1337.40	76-90 A	5,00
<b>1338</b>	<b>Carter inférieur 258</b>	€
1338.40	76-90 G	184,00
<b>1339</b>	<b>Tuyau d'alimentation d'huile 258</b>	€
1339.40	76-90 A	25,00
<b>1340</b>	<b>Filtre à huile 258</b>	€
1340.01	76-86 A	9,00
1340.10	87-90 D	7,00

<b>1341</b>	<b>Carter de distribution 258</b>	€
1341.40	76-90 A	72,00
<b>1342</b>	<b>Tuyau de jauge 258</b>	€
1342.40	76 version courte G	14,00
1342.41	81-90 lversion longue G	81,00
<b>1343</b>	<b>Jauge d'huile 258</b>	€
1343.40	76 version courte G	12,00
1343.41	82-90 version longue G	12,00
<b>1344</b>	<b>Pompe à huile 258</b>	€
1344.40	76-80 D	123,00
1344.41	81-90 D	123,00
<b>1345</b>	<b>Amortisseur de vibrations 258</b>	€
1345.40	76-90 (avec courroie trapézoïdale) A	135,00
<b>1346</b>	<b>Poulie de courroie inférieure 258</b>	€
1346.40	76-90 A	35,00
<b>1347</b>	<b>Kit - chaîne de distribution 258</b>	€
1347.40	76-90 A	127,00
<b>1353</b>	<b>Pastille de déssablage - culasse</b>	€
1353.40	76- arrière A	3,00
<b>1354</b>	<b>Pastille de déssablage - bloc-moteur</b>	€
1354.40	76- latérale A	3,00
<b>1355</b>	<b>Pastille de déssablage arrière</b>	€
1355.40	76- arbre à cames A	3,00
<b>1367</b>	<b>Tampon en caoutchouc</b>	€
1367.03	74-86 CJ A	24,00
1367.06	74-86 CJ Kit Polyuréthane A	118,00
1367.11	87-95 YJ A	32,00
1367.15	87-95 YJ Kit Polyuréthane A	129,00

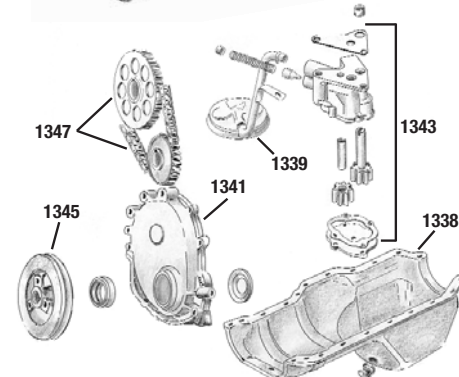
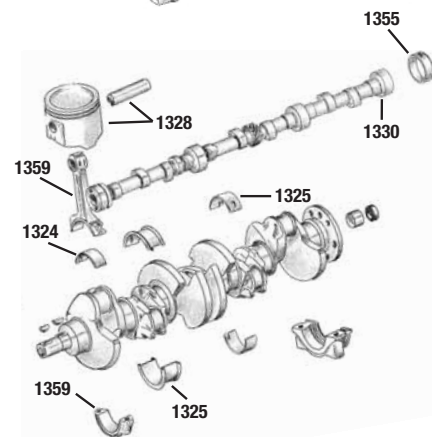
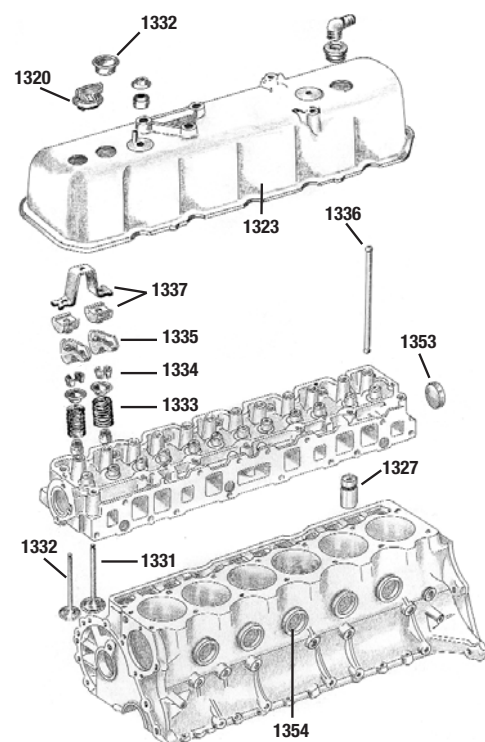
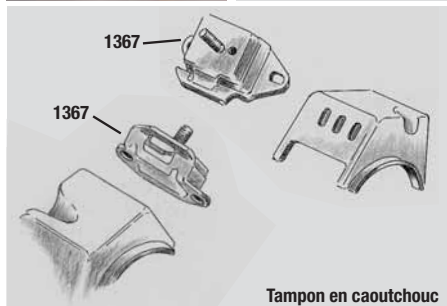
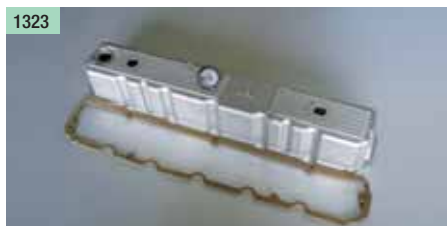

Tampon en caoutchouc



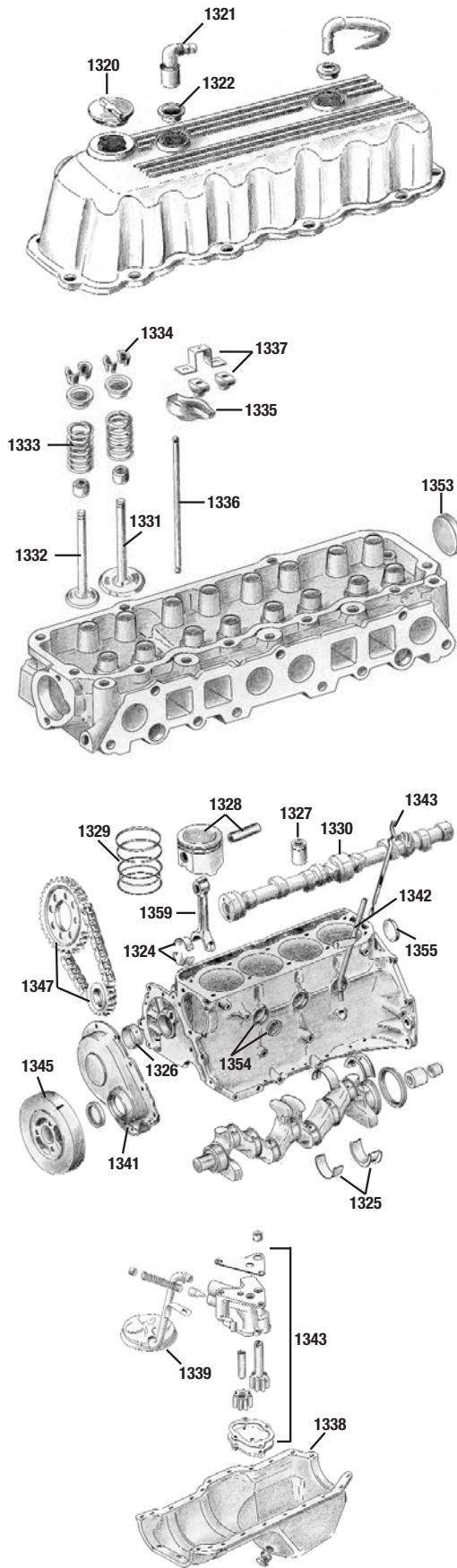

## 2.5-l. 150 cui AMC

<b>1320</b>	<b>Bouchon de remplissage 150</b>		€
1320.01	83-93	carburateur	A 5,00
1320.02	90-02	injection	
<b>1321</b>	<b>Reniflard</b>		€
1321.01	83-93		A 5,00
<b>1322</b>	<b>Joint de couvre-culasse 150</b>		€
1322.01	83-93		A 3,00
<b>1323</b>	<b>Couvre-culasse 150</b>		€
1323.01	83-93	mat. plastique	A 72,00
<b>1324</b>	<b>Coussinet de bielle 150</b>		€
1324.01	83-02	standard	A 8,00
1324.02	83-02	0.10	A 8,00
1324.03	83-02	0.20	A 8,00
1324.04	83-02	0.30	A 8,00
<b>1325</b>	<b>Chapeau de bielle 150</b>		€
1325.01	83-90	standard	A 64,00
1325.02	83-90	0.10	A 64,00
1325.03	83-90	0.20	A 64,00
1325.04	83-90	0.30	A 64,00
1325.06	91-02	standard	A 72,00
1325.07	91-02	0.10	A 72,00
1325.08	91-02	0.20	A 72,00
1325.09	91-02	0.30	A 72,00
<b>1326</b>	<b>Palier d'arbre à cames 150</b>		€
1326.01	83-98		A 45,00
<b>1327</b>	<b>Poussoir hydraulique 150</b>		€
1327.01	83-02		A 9,00
<b>1328</b>	<b>Piston 150</b>		€
1328.01	83-95	standard	A 57,00
1328.03	83-95	0.30	A 57,00
1328.04	83-95	0.60	A 57,00
1328.05	96-02	standard	A 65,00
1328.06	96-02	0.30	A 65,00
1328.07	96-02	0.60	A 65,00
<b>1329</b>	<b>Kit de segments 150</b>		€
1329.01	83-95	standard	A 74,00
1329.02	83-95	0.10	A 74,00
1329.03	83-95	0.30	A 74,00
1329.04	83-95	0.60	A 74,00
1329.05	96-02	standard	A 79,00
1329.06	96-02	0.30	A 79,00
1329.07	96-02	0.60	A 79,00
<b>1330</b>	<b>Arbre à cames 150</b>		€
1330.01	83-90		H 148,00
1330.02	91-98		H 148,00
<b>1331</b>	<b>Soupape d'admission standard 150</b>		€
1331.01	83-98	Ø queue	A 13,00
1331.02	83-98	Ø queue	A 13,00

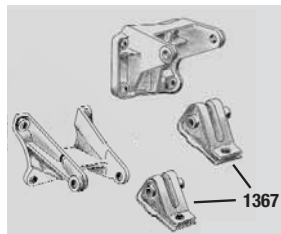

<b>1332</b>	<b>Soupape d'échappement standard 150</b>		€
1332.01	83-98	Ø queue	A 16,00
1332.02	83-98	Ø queue	A 16,00
<b>1333</b>	<b>Ressort de soupape 150 - adm. + éch.</b>		€
1333.01	83-90	longueur : 46 mm	A 9,00
1333.02	91-93	longueur : 50 mm	A 9,00
1333.03	94-95		A 9,00
1333.04	96		A 9,00
<b>1334</b>	<b>Kit de demi-lunes 150</b>		€
1334.01	83-98		A 2,00
<b>1335</b>	<b>Culbuteur 150</b>		€
1335.01	83-02		A 5,00
<b>1336</b>	<b>Tige de culbuteur 150</b>		€
1336.01	83-02		A 7,00
<b>1337</b>	<b>Rampe de culbuteurs 150</b>		€
1337.01	83-02		A 5,00
<b>1338</b>	<b>Cartier inférieur 150</b>		€
1338.01	83-98		A 119,00
<b>1339</b>	<b>Tuyau d'alimentation d'huile 150</b>		€
1339.02	83-85		A 25,00
<b>1340</b>	<b>Filtre à huile 150</b>		€
1340.02	83-86		A 9,00
1340.10	87-90		D 7,00
1340.11	91-95		D 7,00
1340.20	96-01		D 7,00
<b>1341</b>	<b>Cartier de distribution 150</b>		€
1341.01	83-98		A 72,00
<b>1342</b>	<b>Tuyau de jauge 150</b>		€
1342.01	83-95		G 14,00
<b>1343</b>	<b>Jauge d'huile 150</b>		€
1343.01	83-95		J 11,00
<b>1344</b>	<b>Pompe à huile 150</b>		€
1344.01	83-02		D 123,00
<b>1345</b>	<b>Amortisseur de vibrations 150</b>		€
1345.04	83-90	courroie trapézoïdale	A 148,00
1345.05	83-00	courroie plate	A 70,00
<b>1346</b>	<b>Poulie de courroie inférieure 150</b>		€
1346.05	83-90	courroie trapézoïdale	A 35,00
<b>1347</b>	<b>Kit - chaîne de distribution 150</b>		€
1347.01	83-02		A 112,00
<b>1353</b>	<b>Pastille de déssablage - culasse 150</b>		€
1353.04	83-	arrière	A 3,00
<b>1354</b>	<b>Pastille de déssablage - bloc-moteur 150</b>		€
1354.04	83-	latérale	A 3,00
<b>1355</b>	<b>Pastille de déssablage arrière 150</b>		€
1355.04	83-	arbre à cames	A 3,00
<b>1359</b>	<b>Bielle 150</b>		€
1359.01	83-98		A 57,00
<b>1361</b>	<b>Guide-chaîne 150</b>		€
1361.02	83-95		A 6,00
<b>1362</b>	<b>Tendeur de chaîne 150</b>		€
1362.02	83-02		A 24,00
<b>1365</b>	<b>Bas-moteur 150 (récupération de l'ancien)</b>		€
1365.01	y compr. vilebrequin sur dem.		
	+ bielle avec piston + kit - chaîne de distribution		
<b>1367</b>	<b>Tampon en caoutchouc</b>		€
1367.02	82-86	CJ	A 36,00
1367.10	87-90	YJ	A 32,00
1367.12	91-95	YJ droit	A 37,00
1367.13	91-95	YJ gauche	A 37,00
1367.20	96-02	TJ	A 37,00
1367.40	84-96	XJ	A 32,00
<b>1370</b>	<b>Moteur</b>		€
1370.01	CJ		A 1990,00
1370.10	YJ		A 1990,00
1370.20	TJ		A 1990,00

## 4.0-l. 242 cui

<b>1320</b>	<b>Bouchon de remplissage 242</b>	€
1320.10	87-90	A 5,00
1320.11	91-95	A 9,00
1320.12	96-00	A 9,00
<b>1321</b>	<b>Kit de tuyaux 242</b>	€
1321.10	87-90	A 30,00
<b>1322</b>	<b>Joint de couvre-culasse 242</b>	€
1322.10	91-95 YJ + XJ HO	A 4,00
1322.11	87-90 XJ	A 4,00
<b>1323</b>	<b>Couvre-culasse</b>	€/unité
1323.12	87-02 rouge	A 139,00
<b>1324</b>	<b>Coussinet de bielle 242</b>	€/unité
1324.10	87-04 standard	A 8,00
1324.11	87-04 0.10	A 8,00
1324.12	87-04 0.20	A 8,00
1324.13	87-04 0.30	A 8,00
<b>1325</b>	<b>Kit - chapeau de bielle 242</b>	€
1325.10	87-90 standard	A 64,00
1325.11	87-90 0.10	A 64,00
1325.12	87-90 0.20	A 64,00
1325.13	87-90 0.30	A 64,00
1325.15	91-04 HO standard	A 72,00
1325.16	91-04 HO 0.10	A 72,00
1325.17	91-04 HO 0.20	A 72,00
1325.18	91-04 HO 0.30	A 72,00
<b>1326</b>	<b>Kit - palier d'arbre à cames 242</b>	€
1326.10	87-98	A 45,00
<b>1327</b>	<b>Poussoir hydraulique 242</b>	€
1327.10	87-01	A 9,00
<b>1328</b>	<b>Piston 242</b>	€/unité
1328.10	87-95 standard	A 57,00
1328.11	87-95 0.30	A 57,00
1328.12	87-95 0.60	A 57,00
1328.13	96-04 4.0-l. standard	A 65,00
1328.14	96-04 4.0-l. 0.30	A 65,00
1328.15	96-04 4.0-l. 0.60	A 65,00
<b>1329</b>	<b>Kit de segments de piston 242</b>	€
1329.10	87-95 standard	A 74,00
1329.11	87-95 0.30	A 74,00
1329.12	87-95 0.60	A 74,00
1329.13	96-04 4.0-l. standard	A 79,00
1329.14	96-04 4.0-l. 0.30	A 79,00
1329.15	96-04 4.0-l. 0.60	A 79,00
<b>1330</b>	<b>Arbre à cames 242</b>	€
1330.10	87-90	A 230,00
1330.11	91-96	A 230,00
<b>1331</b>	<b>Soupape d'admission standard 242</b>	€
1331.10	87-90	A 13,00
1331.11	91-98 HO	A 13,00
<b>1332</b>	<b>Soupape d'échappement standard 242</b>	€
1332.10	87-90	A 16,00
1332.11	91-98 HO	A 16,00
<b>1333</b>	<b>Ressort de soupape 242 - adm. + éch.</b>	€
1333.10	87-90 longueur : 46 mm	A 9,00
1333.11	91-93 longueur : 50 mm	A 9,00
1333.12	84-95	A 9,00
1333.13	96	A 9,00
<b>1334</b>	<b>Demi-lune 242</b>	€
1334.10	87-98	A 2,00
<b>1335</b>	<b>Culbuteur 242</b>	€
1335.10	87-04	A 5,00
<b>1336</b>	<b>Tige de culbuteur 242</b>	€
1336.10	89-04	A 4,00
<b>1337</b>	<b>Rampe de culbuteurs sans vis 242</b>	€
1337.10	87-04	A 5,00

<b>1338</b>	<b>Cartier inférieur 242</b>	€
1338.10	87-95	G 149,00
<b>1339</b>	<b>Tuyau d'alimentation d'huile 242</b>	€
1339.10	87-95	A 25,00
<b>1340</b>	<b>Filtre à huile 242</b>	€
1340.40	87-90	D 7,00
1340.11	91-95 HO	D 7,00
1340.20	96-04 HO	D 7,00
<b>1341</b>	<b>Cartier de distribution 242</b>	€
1341.10	87-99	A 72,00
<b>1342</b>	<b>Tuyau de jauge 242</b>	€
1342.10	87-96	A 14,00
<b>1343</b>	<b>Jauge d'huile 242</b>	€
1343.10	87-96	G 16,00
<b>1344</b>	<b>Pompe à huile 242</b>	€
1344.10	87-04	J 123,00
<b>1345</b>	<b>Amortisseur de vibrations 242</b>	€
1345.10	87-04	A 70,00
<b>1347</b>	<b>Kit - chaîne de distribution 242</b>	€
1347.10	87-96	A 106,00
<b>1353</b>	<b>Pastille de déssablage - culasse 242</b>	€
1353.10	87- arrière	A 3,00
<b>1354</b>	<b>Pastille de déssablage - bloc-moteur 242</b>	€
1354.10	87- latérale	A 3,00
<b>1355</b>	<b>Pastille de déssablage arrière 242</b>	€
1355.10	87- arbre à cames	A 3,00
<b>1359</b>	<b>Bielle 242</b>	€
1359.10	87-98	A 57,00
<b>1361</b>	<b>Guide-chaîne 242</b>	€
1361.10	83-04	A 6,00
<b>1367</b>	<b>Tampon en caoutchouc 242</b>	€
1367.11	87-95 YJ	A 32,00
1367.14	87-95 YJ kit polyuréthane	A 129,00
1367.42	87-96 XJ	A 32,00
1367.44	87-98 XJ kit polyuréthane	A 129,00
1367.21	96-04 TJ	A 37,00
1367.23	96-04 TJ kit polyuréthane	A 129,00
1367.60	92-98 ZJ	A 59,00
1367.61	92-98 ZJ	A 59,00

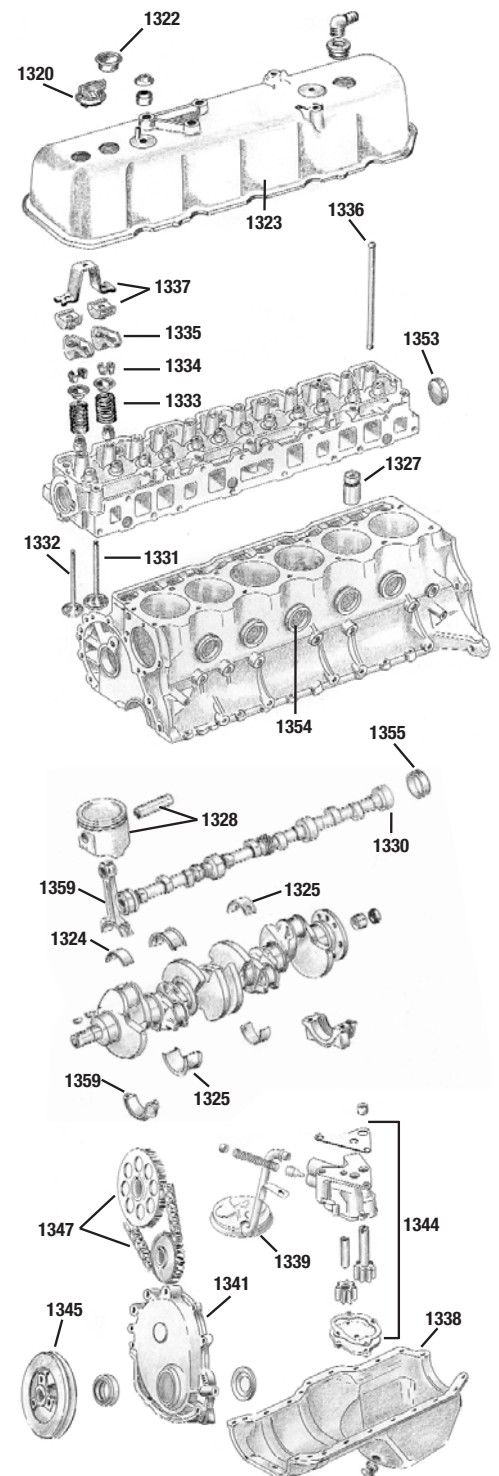
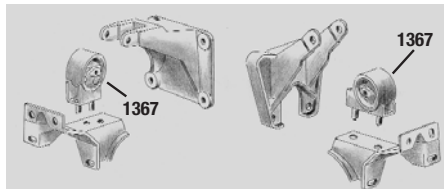

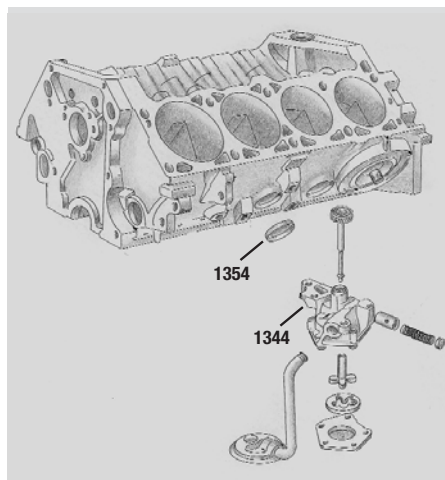
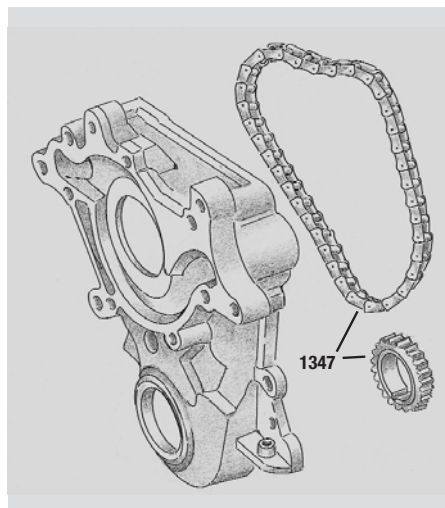
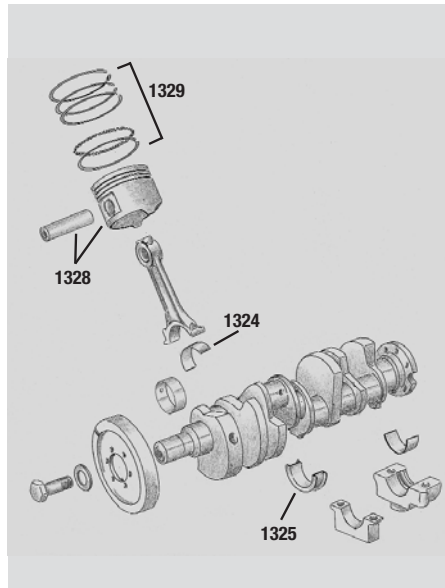
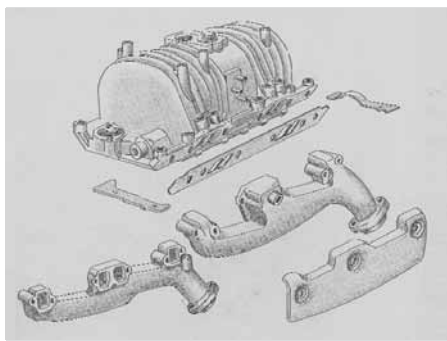
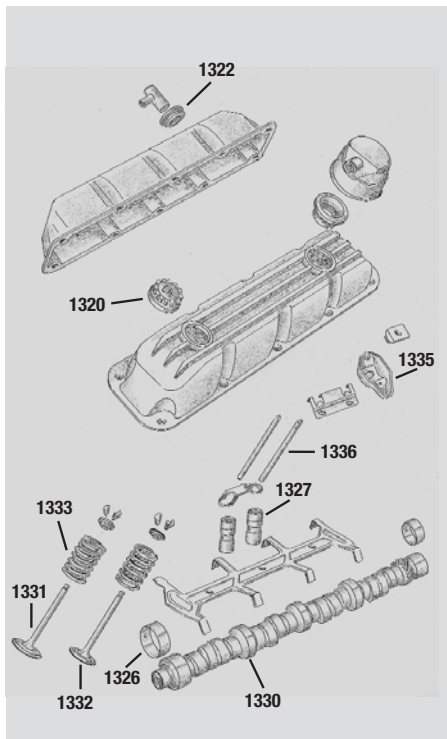
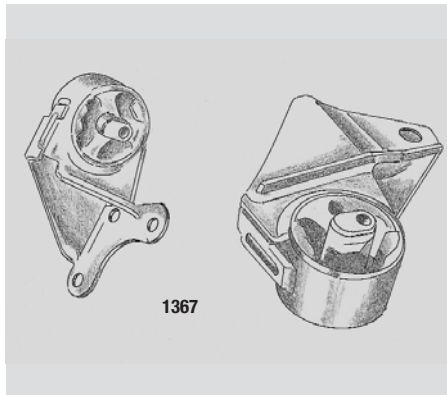

## 5.2-I. 318 cui

<b>1320</b>	<b>Bouchon de remplissage 318</b>	€
1320.70	92-98	G 7,00
<b>1322</b>	<b>Joint de couvre-culasse 318</b>	€
1322.70	92-98	sur reniflard A 4,00
1322.71	92-98	sur soupape de respiration A 5,00
<b>1324</b>	<b>Coussinet de bielle 318</b>	€
1324.70	92-98	standard A 8,00
1324.71	92-98	0.001, diam. surdim. A 8,00
1324.72	92-98	0.10, diam. surdim. A 8,00
1324.73	92-98	0.20, diam. surdim. A 8,00
1324.74	92-98	0.30, diam. surdim. A 8,00
<b>1325</b>	<b>Kit - chapeau de bielle 318</b>	€
1325.70	92-98	standard A 81,00
1325.71	92-98	0.001, diam. surdim. A 81,00
1325.72	92-98	0.10, diam. surdim. A 81,00
1325.73	92-98	0.20, diam. surdim. A 81,00
1325.74	92-98	0.30, diam. surdim. A 81,00
<b>1326</b>	<b>Kit - palier d'arbre à cames 318</b>	€
1326.70	92-98	A 38,00
<b>1327</b>	<b>Poussoir hydraulique 318</b>	€
1327.70	92-98	A 21,00
<b>1328</b>	<b>Piston 318</b>	€
1328.76	92-98	standard A 49,00
1328.77	92-98	0.30, diam. surdim. A 49,00
1328.78	92-98	0.60, diam. surdim. A 49,00
<b>1329</b>	<b>Kit de segments de piston 318</b>	€
1329.73	92-98	standard A 76,00
1329.74	92-98	0.10, diam. surdim. A 76,00
1329.75	92-98	0.30, diam. surdim. A 76,00
1329.76	92-98	0.60, diam. surdim. A 76,00
<b>1330</b>	<b>Arbre à cames 318</b>	€
1330.70	92-98	G 230,00
<b>1331</b>	<b>Soupape d'admission 318</b>	€
1331.70	92-98	standard G 21,00
1331.71	92-98	0.003, diam. surdim. G 38,00
1331.72	92-98	0.015, diam. surdim. G 44,00
<b>1332</b>	<b>Soupape d'échappement 318</b>	€
1332.70	92-98	standard G 19,00
1332.71	92-98	0.003, diam. surdim. G 56,00
1332.72	92-98	0.015, diam. surdim. G 75,00
<b>1333</b>	<b>Ressort de soupape 318</b>	€
1333.70	92-98	A 5,00
<b>1334</b>	<b>Demi-lune 318</b>	€
1334.70	92-98	A 2,00
<b>1335</b>	<b>Culbuteur 318</b>	€
1335.70	92-98	A 6,00
<b>1336</b>	<b>Tige de culbuteur 318</b>	€
1336.70	92-98	A 3,00
<b>1338</b>	<b>Carter inférieur 318</b>	€
1338.70	92-93	G 136,00
1338.71	94-98	G 136,00
<b>1340</b>	<b>Filtre à huile 318</b>	€
1340.61	92-98	D 7,00
<b>1344</b>	<b>Pompe à huile 318</b>	€
1344.70	92-98	G 104,00
<b>1347</b>	<b>Chaîne de distribution</b>	€
1347.70	92-98	3 pièces A 127,00
<b>1353</b>	<b>Pastille de déssablage - culasse 318</b>	€
1353.70	92-98	avant oder arrière A 3,00
<b>1354</b>	<b>Pastille de déssablage - bloc-moteur 318</b>	€
1354.70	92-98	latérale, 31,7 mm A 3,00
1354.71	92-98	latérale 41,2 mm A 3,00
<b>1367</b>	<b>Tampon en caoutchouc 318</b>	€
1367.62	92-98	gauche A 72,00
1367.63	92-98	droit A 72,00

# Moteur

# 13

## 2.5-l. mot. Diesel

<b>1320</b>	<b>Bouchon de remplissage</b>	€
1320.50	93-96	prix : sur demande
1320.51	97-98	prix : sur demande
<b>1323</b>	<b>Couvre-culasse</b>	€
1323.50	93-96	prix : sur demande
1323.51	97-98	prix : sur demande
<b>1324</b>	<b>Coussinet de bielle</b>	€
1324.50	93-98 standard	prix : sur demande
1324.51	93-98 0.10	prix : sur demande
1324.52	93-98 0.20	prix : sur demande
<b>1325</b>	<b>Kit - chapeau de bielle</b>	€
1325.50	93-98 avant - stand.	prix : sur demande
1325.51	93-98 avant - 0.125	prix : sur demande
1325.52	93-98 avant - 0.250	prix : sur demande
1325.53	93-98 centre - stand.	prix : sur demande
1325.54	93-98 centre - 0.125	prix : sur demande
1325.55	93-98 centre - 0.250	prix : sur demande
1325.56	93-98 arrière - stand.	prix : sur demande
1325.57	93-98 arrière - 0.125	prix : sur demande
1325.58	93-98 arrière - 0.250	prix : sur demande
<b>1326</b>	<b>Kit - palier d'arbre à cames</b>	€
1326.50	93-98 avant	prix : sur demande
1326.51	93-98 centre	prix : sur demande
1326.52	93-98 arrière	prix : sur demande
<b>1327</b>	<b>Poussoir hydraulique</b>	€
1327.50	93-98	prix : sur demande
<b>1328</b>	<b>Piston</b>	€
1328.50	93-98	prix : sur demande
<b>1328</b>	<b>Kit - piston + chemise</b>	€
1328.50	93-98	prix : sur demande
<b>1329</b>	<b>Kit de segments de piston standard</b>	€
1329.50	93-98	prix : sur demande
<b>1330</b>	<b>Arbre à cames</b>	€
1330.50	93-95	prix : sur demande
1330.51	96-98	prix : sur demande
<b>1331</b>	<b>Soupape d'admission standard</b>	€
1331.50	93-98	prix : sur demande
<b>1332</b>	<b>Soupape d'échappement standard</b>	€
1332.50	93-95	prix : sur demande
1332.51	96-98	prix : sur demande
<b>1333</b>	<b>Ressort de soupape</b>	€
1333.50	93-98	prix : sur demande
<b>1334</b>	<b>Demi-lune</b>	€
1334.50	93-98	prix : sur demande
<b>1335</b>	<b>Culbuteur</b>	€
1335.50	93-95 echappement	prix : sur demande
1335.51	96 echappement	prix : sur demande
1335.52	97-98 echappement	prix : sur demande
1335.53	93-95 admission	prix : sur demande
1335.54	96 admission	prix : sur demande
1335.55	97-98 admission	prix : sur demande

<b>1336</b>	<b>Tige de culbuteur</b>	€
1336.50	93-95	prix : sur demande
1336.51	96-98	prix : sur demande

<b>1338</b>	<b>Carter inférieur</b>	€
1338.50	93-98	prix : sur demande

<b>1340</b>	<b>Filtre à huile</b>	€
1340.50	93-95	prix : sur demande
1340.51	96-98	prix : sur demande

<b>1344</b>	<b>Pompe à huile</b>	€
1344.50	93-98	prix : sur demande

<b>1345</b>	<b>Amortisseur de vibrations</b>	€
1345.50	93-96	prix : sur demande
1345.51	97-98	prix : sur demande

<b>1347</b>	<b>Kit - pignon de distribution</b>	€
1347.50	arbre à cames	prix : sur demande
1347.51	pompe à vide	prix : sur demande
1347.52	pompe d'injection	prix : sur demande
1347.53	vilebrequin avant	prix : sur demande

<b>1353</b>	<b>Pastille de déssablage - culasse</b>	€
1353.50		prix : sur demande

<b>1354</b>	<b>Pastille de déssablage - bloc-moteur</b>	€
1354.50		prix : sur demande

<b>1356</b>	<b>Kit - coussinet de bielle</b>	€
1356.50	93-98	prix : sur demande

<b>1357</b>	<b>Bague de bielle</b>	€
1357.50	93-98	prix : sur demande

<b>1360</b>	<b>Vis de culasse</b>	€
1360.50	93-98 centre	prix : sur demande
1360.51	93-98 échappement	prix : sur demande
1360.52	93-98 côté injecteur	prix : sur demande
1360.53	93-98	prix : sur demande

<b>1363</b>	<b>Culasse</b>	€
1363.50	93-95	prix : sur demande
1363.51	96	prix : sur demande
1363.52	97-98	prix : sur demande

<b>1364</b>	<b>Kit - culasse</b>	€
1364.50	93-95	prix : sur demande
1364.51	96	prix : sur demande
1364.52	97-98	prix : sur demande

<b>1365</b>	<b>Bas-moteur (récupération de l'ancien)</b>	€
1365.50	93-95	prix : sur demande
1365.51	96-98	prix : sur demande

bas-moteur + vilebrequin  
+ bielle avec piston  
+ kit - chaîne de distribution

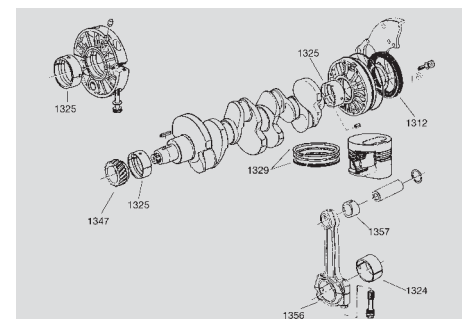
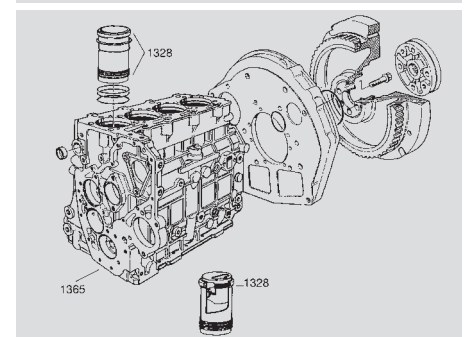
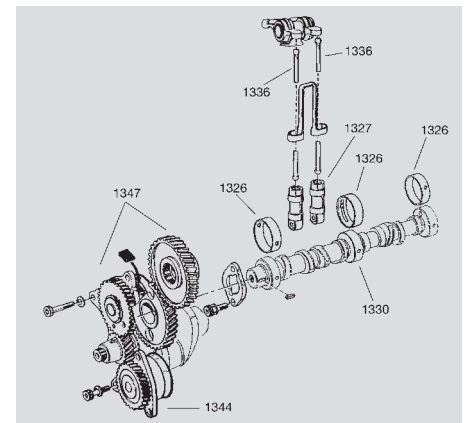
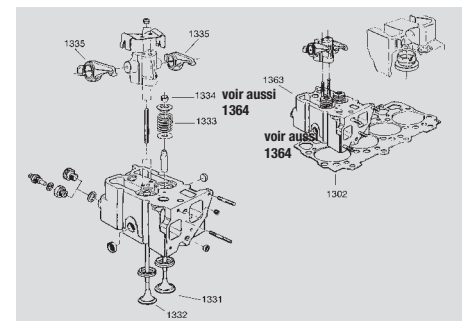
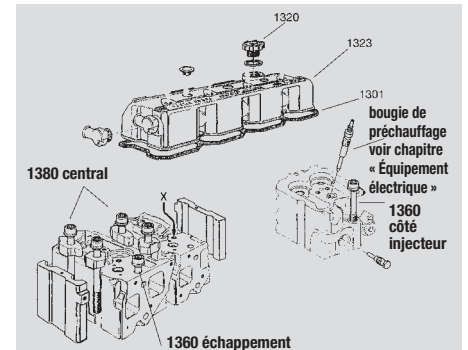

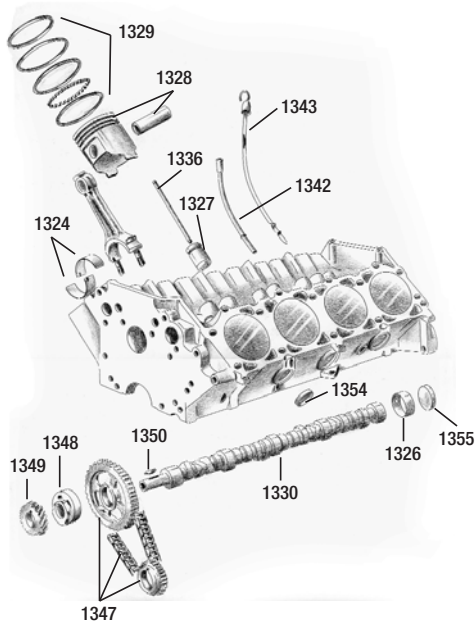
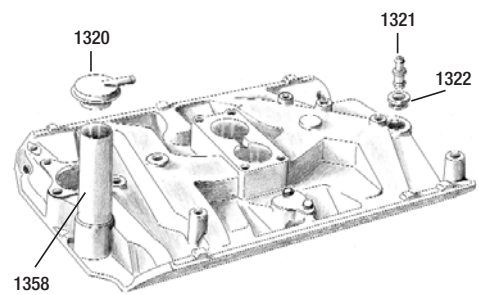
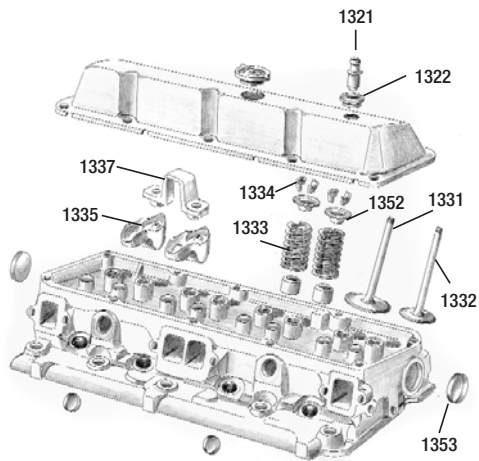

## V 8 - 304 cui = 4.9-l., 360 cui = 5.9-l., 401 cui = 6.6-l.

1320 Bouchon de remplissage 304-401		€
1320.60	73-91	A 10,00

1321 Reniflard		€
1321.60	73-91	A 6,00

1322 Joint de couvre-culasse		€
1322.60	73-91	A 4,00

1323 Couvre-culasse chromé 304-401		€
1323.60	73-91	G 89,00

1324 Coussinet de bielle		€
1324.60	73-91 304-360 standard	A 8,00
1324.61	73-91 304-360 0.10	A 8,00
1324.62	73-91 304-360 0.20	A 8,00
1324.63	73-91 304-360 0.30	A 8,00

1324 Coussinet de bielle		€
1324.64	73-91 401 standard	A 16,00
1324.65	73-91 401 0.10	A 16,00
1324.66	73-91 401 0.20	A 16,00
1324.67	73-91 401 0.30	A 16,00

1325 Chapeau de bielle		€
1325.60	73-91 304-360 standard	A 81,00
1325.61	73-91 304-360 0.10	A 81,00
1325.62	73-91 304-360 0.20	A 81,00
1325.63	73-91 304-360 0.30	A 81,00
1325.64	73-91 401 standard	H 150,00
1325.65	73-91 401 0.10	H 150,00
1325.66	73-91 401 0.20	H 150,00
1325.67	73-91 401 0.30	H 150,00

1326 Palier d'arbre à cames 304 - 401		€
1326.60	73-91	A 45,00

1327 Poussoir hydraulique 304 - 401		€
1327.60	73-91	A 9,00

1328 Piston		€
1328.60	73-91 304 standard	A 50,00
1328.61	73-91 304 0.20	A 50,00
1328.62	73-91 304 0.30	A 50,00
1328.63	73-91 304 0.60	A 50,00
1328.64	73-91 360 standard	A 57,00
1328.65	73-91 360 0.20	A 57,00
1328.66	73-91 360 0.30	A 57,00
1328.67	73-91 360 0.40	A 57,00
1328.68	73-91 360 0.60	A 57,00
1328.69	73-91 401 standard	A 96,00
1328.70	73-91 401 0.30	A 96,00
1328.71	73-91 401 0.60	A 96,00

1329 Kit de segments		€
1329.60	73-91 304 standard	A 86,00
1329.61	73-91 304 0.20	A 86,00
1329.62	73-91 304 0.30	A 86,00
1329.63	73-91 304 0.60	A 86,00
1329.64	73-91 360 standard	A 86,00
1329.65	73-91 360 0.10	A 86,00
1329.66	73-91 360 0.20	A 86,00
1329.67	73-91 360 0.30	A 86,00
1329.68	73-91 360 0.60	A 86,00
1329.69	73-91 401 standard	A 115,00
1329.70	73-91 401 0.30	A 115,00
1329.71	73-91 401 0.40	A 115,00
1329.72	73-91 401 0.60	A 115,00

1330 Arbre à cames		€
1330.60	73-78 304	A 145,00
1330.61	79-81 304	A 145,00
1330.62	73-91 360	A 145,00
1330.63	74-78 401	A 145,00

1331 Soupape d'admission		€
1331.60	73-80 304 4.53-0.94	A 13,00
1331.61	73-80 304 4.53-0.98	A 23,00
1331.62	81 304 4.53-0.94	A 23,00
1331.63	73-80 360+401 5.14-0.94	A 23,00
1331.64	73-80 360+401 5.14-0.95	A 23,00

1332 Soupape d'échappement		€
1332.60	73-80 304 3.57-0.94	A 15,00
1332.61	73-80 304 3.57-0.95	A 22,00
1332.62	73-80 304 3.57-0.98	A 22,00
1332.63	81 304 3.57-0.94	A 17,00
1332.64	75-90 360+401 4.27-0.94	A 19,00

1333 Ressort de soupape - adm. + éch.		€
1333.60	73-80 304	A 9,00
1333.61	81 304	A 9,00
1333.62	75-77 360+401	A 9,00
1333.63	78-91 360+401	A 9,00

1334 Kit de demi-lunes - adm. + éch.		€
1334.60	73-80 304 - 4 rainures	A 2,00
1334.61	81 304	A 2,00
1334.62	75-91 360+401 - 4 rainures	A 2,00

1335 Culbuteur 304-401		€
1335.60	74-91	A 7,00

1336 Tige de culbuteur 304-401		€
1336.60	73-91	A 4,00

1337 Rampe de culbuteurs 304-401		€
1337.60	74-91 acier	A 5,00
1337.61	74-91 aluminium	A 6,00

1338 Carter inférieur 304-401		€
1338.60	73-91	A 166,00

1339 Tuyau d'alimentation d'huile 304-401		€
1339.60	73-91	A 25,00

# Moteur

# 13

## V8 - 304 cui = 4.9-l., 360 cui = 5.9-l., 401 cui = 6.6-l.

1340	Filtere à huile 304-401	€
1340.60	73-91 A	9,00
1341	Carter de distribution 304-401	€
1341.60	74-91 J	328,00
1342	Tuyau de jauge 304-401	€
1342.60	74-91 G	11,00
1343	Jauge d'huile 304-401	€
1343.60	74-91 A	10,00
1344	Pompe à huile 304-401	€
1344.60	74-91 A	47,00
1345	Amortisseur de vibrations 304-401	€
1345.60	74-91 G	223,00
1346	Poulie de courroie inférieure 304-401	€
1346.60	74-91 G	129,00
1347	Kit - chaîne de distribution 304-401	€
1347.60	74-91 A	127,00
1348	Excentrique de pompe à carb. 304-401	€
1348.60	74-91 A	28,00
1349	Pignon distributeur 304-401	€
1349.60	74-91 A	44,00
1350	Cale - arbre à cames 304-401	€
1350.60	74-91 A	3,00

1351	Cale - vilebrequin 304-401	€
1351.60	74-91 A	7,00
1352	Coupelle 304-401	€
1352.60	74-91 A	3,00
1353	Pastille de désablage - culasse	€
1353.60	74-91 arrière ou avant	A 3,00
1354	Pastille de désablage - bloc-moteur	€
1354.60	74-91 latérale	A 3,00
1355	Pastille de désablage arrière	€
1355.60	74-91 arbre à cames	A 3,00
1358	Tuyau de remplissage 304-401	€
1358.60	73-91 G	41,00
1361	Couvercle de pompe à huile	€
1361.60	73-91 A	60,00
1367	Tampon en caoutchouc	€
1367.04	gauche ou droit	A 24,00
1367.05	Kit Polyuréthane	A 129,00
1368	Support de moteur sur bloc	€
1368.01	gauche	G 40,00
1368.02	droit	G 40,00
1369	Support de moteur sur berceau	€
1369.01	76-86 droit	G 101,00

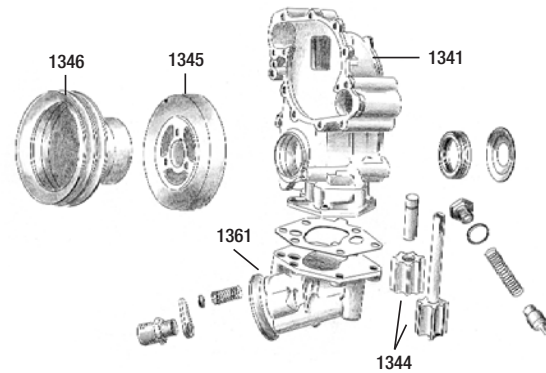
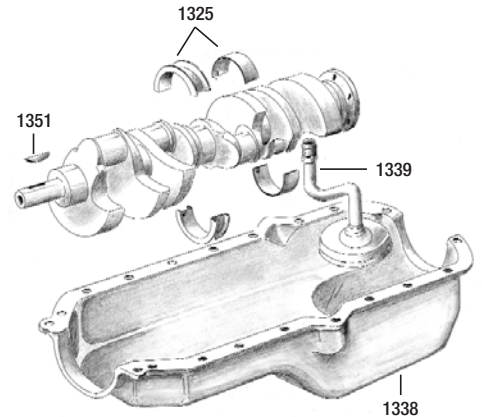

## Edelbrock - Mr. Gasket

Répartiteur d'admission	Performer AMC 304-401, alu	EDE 2131	G	305,00
Kit - arbre à cames	AMC V8 Performer + poussoir hydraulique	EDE 2132	G	250,00
Kit - chaîne de distribution	AMC V8	EDE 7818	G	122,00
Filtere à air chromé	14" complet	EDE 1221	H	69,00
Couvre- culbuteurs chromé	V8 kit AMC	EDE 4431	H	89,00
Filtere à air chromé	6,5" complet V8	MRG 1485	H	30,00
Filtere à air chromé	9" complet	MRG 1487	H	30,00
Filtere à air chromé	14" complet	MRG 1480	H	45,00
Cartouche filtrante	6,5"	MRG 1485A	H	13,00
Cartouche filtrante	9,0"	MRG 1487A	H	13,00
Cartouche filtrante	14 x 2	MRG 1480A	H	16,00
Cartouche filtrante	14 x 3	MRG 6403	H	18,00

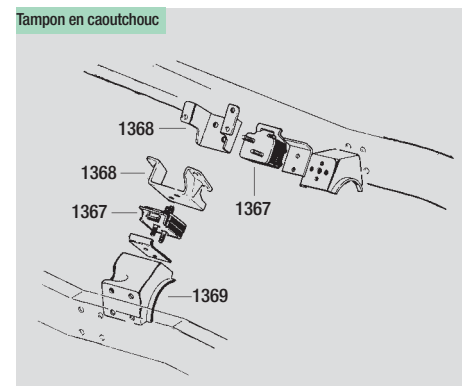
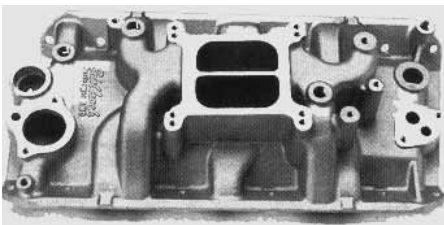
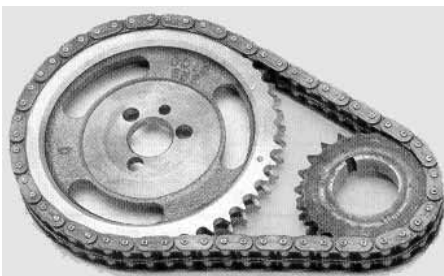

# .Pneus et jantes

Variantes de modification CJ / YJ / TJ



## CJ 4" avec pneus 33"



Quantité	Composants	Réf	€
1 train roulant Pro-Comp	4" complet	K3064	920,00
4 pneus	33 x 12,5 x 15" Pro Comp AT	15033	748,00
4 jantes en aluminium ASP	10 x 15 finition poli miroir	1420.02	796,00
1 jeu d'élargisseurs d'aile	10"	1406.03	253,00
4 cache-moyeux	finition chromée	1402.01/02	38,00
20 écrous de roue	finition chromée	1403.01	40,00
	<b>Total</b>	<b>1460.01</b>	<b>H 2793,00</b>

## Modifications CJ® avec homologation TÜV

Véhic.	A./constr.	Type de jante	Matériau	Dim. des pneus	Elarg.	Rehausse/Réalisation (en option)
CJ	76-81	ASP 10" x 15"	acier ou alu.	33 x 12,5 x 15	10"	à partir de 50 mm bodylift, jumelle de ressort, train roulant
CJ	76-81	ASP 10" x 15"	acier ou alu.	35 x 12,5 x 15	10"	à partir de 75 mm bodylift, jumelle de ressort, train roulant
CJ	82-86	ASP 7" x 15"	acier ou alu.	31 x 10,5 x 15	l. originale	hauteur originale
CJ	82-86	ASP 10" x 15"	acier ou alu.	33 x 12,5 x 15	10"	à partir de 75 mm bodylift, jumelle de ressort, train roulant
CJ	82-86	ASP 10" x 15"	acier ou alu.	35 x 12,5 x 15	10"	à partir de 75 mm bodylift, jumelle de ressort, train roulant

## Wrangler 3,5" avec pneus 33 x 12,5"



Quantité	Composants	Réf	€
2 jeux de	jumelles de ressort + 31 mm	ASP2436/2342	164,00
4 pneus	33 x 12,5 x 15" Pro Comp AT	15033	748,00
4 jantes en aluminium ASP	10 x 15 finition poli miroir	1420.02	796,00
1 bodylift	rehausse : 3" (+ 75 mm)	DC933	214,00
1 jeu d'élargisseurs d'aile	9,25"	1406.11	470,00
4 cache-moyeux	finition chromée	1402.20	38,00
20 écrous de roue	finition chromée	1403.20	40,00
	<b>Total</b>	<b>1460.15</b>	<b>H 2455,00</b>
les éléments indiqués ci-dessus, mais avec des jantes chromées 1413.03		<b>1460.16</b>	<b>H 2250,00</b>

## YJ 4" avec pneus 35 x 12,5"



Quantité	Composants	Réf	€
1 train roulant Pro-Comp	4" complet	K3062	970,00
4 pneus	35 x 12,5 x 15" Pro Comp AT	15035	920,00
4 jantes en aluminium ASP	10 x 15 finition poli miroir	1420.02	796,00
1 jeu d'élargisseurs d'aile	10"	1406.11	470,00
4 cache-moyeux	finition chromée	1402.20	38,00
20 écrous de roue	finition chromée	1403.20	40,00
	<b>Total</b>	<b>1460.17</b>	<b>H 3218,00</b>
les éléments indiqués ci-dessus, mais avec des jantes chromées 1413.03		<b>1460.18</b>	<b>H 3015,00</b>

## Modifications Wrangler® YJ avec homologation TÜV

Véhic.	A./constr.	Type de jante	Matériau	Dim. des pneus	Elarg.	Rehausse/Réalisation (en option)
YJ	87-95	ASP 7" x 15"	acier ou alu.	235/75/15	8,5"	hauteur originale
YJ	87-95	ASP 7" x 15"	acier ou alu.	31 x 10,5 x 15	8,5"	à partir de 30 mm bodylift, jumelle de ressort
YJ	87-95	ASP 8" x 15"	acier ou alu.	31 x 10,5 x 15	8,5"	à partir de 30 mm bodylift, jumelle de ressort
YJ	87-95	ASP 8" x 15"	acier ou alu.	32 x 11,5 x 15	8,5"	à partir de 50 mm bodylift, jumelle de ressort, train roulant
YJ	87-95	ASP 10" x 15"	acier ou alu.	33 x 12,5 x 15	10"	à partir de 50 mm bodylift, jumelle de ressort, train roulant
YJ	87-95	ASP 10" x 15"	acier ou alu.	35 x 12,5 x 15	10"	à partir de 90 mm bodylift, jumelle de ressort, train roulant

# .Pneus et jantes

## Variantes de modification TJ

### TJ avec pneus 31"



Quantité	Composants	Réf	€
4 pneus	31 x 12,5 x 15" Pro Comp AT	15231	856,00
4 jantes en aluminium	8 x 15 finition poli miroir	1420.09	756,00
1 jeu d'élargisseurs d'aile	8,5"	1406.21	460,00
4 cache-moyeux	finition chromée	1402.20	38,00
20 écrous de roue	finition chromée	1403.20	40,00
	<b>Total</b>	<b>1480.24</b>	<b>H 2151,00</b>
les éléments indiqués ci-dessus, mais avec des jantes chromées 1413.07		<b>1480.30</b>	<b>H 1875,00</b>



### TJ 1,5" avec pneus 33"



Quantité	Composants	Réf	€
1 train roulant Pro-Comp	1,5" sans amortisseurs	ECP55415	290,00
4 pneus*	*33 x 12,5 x 15" Pro Comp AT	15033	748,00
4 jantes en aluminium	10 x 15 finition poli miroir	1420.05	796,00
1 jeu d'élargisseurs d'aile	10"	1406.22	499,00
4 cache-moyeux	finition chromée	1402.20	38,00
20 écrous de roue	finition chromée	1403.20	40,00
	<b>Total</b>	<b>1480.25</b>	<b>H 2398,00</b>
les éléments indiqués ci-dessus, mais avec des jantes chromées 1413.03		<b>1480.34</b>	<b>H 2198,00</b>



\* ! Pour l'Allemagne : Il est nécessaire d'obtenir une expertise en matière de gaz d'échappement ou de réaliser une adaptation des rapports de transmission !

### TJ avec pneus 32"



Quantité	Composants	Réf	€
1 train roulant Pro-Comp 1,5"	sans amortisseurs	ECP55415	290,00
4 pneus	32 x 11,5 x 15" Pro Comp AT	15032	856,00
4 jantes en aluminium	8 x 15 finition poli miroir	1420.09	756,00
1 jeu d'élargisseurs d'aile	8,5"	1406.21	460,00
4 cache-moyeux	finition chromée	1402.20	38,00
20 écrous de roue	finition chromée	1403.20	40,00
	<b>Total</b>	<b>1480.27</b>	<b>H 2436,00</b>
les éléments indiqués ci-dessus, mais avec des jantes chromées 1413.07		<b>1480.35</b>	<b>H 2160,00</b>



### TJ avec pneus 30 x 9,5 x 15"



Quantité	Composants	Réf	€
4 pneus	30 x 9,5 x 15" Pro Comp AT	15030	584,00
4 jantes en aluminium	7 x 15 finition poli miroir	1420.10	728,00
4 cache-moyeux	finition chromée	1402.20	38,00
20 écrous de roue	finition chromée	1403.20	40,00
	<b>Total</b>	<b>1480.28</b>	<b>H 1388,00</b>
les éléments indiqués ci-dessus, mais avec des jantes chromées 1413.11		<b>1480.29</b>	<b>H 1322,00</b>



### TJ avec pneus 31 x 10,5 x 15"



Quantité	Composants	Réf	€
4 pneus	31 x 10,5 x 15" Pro Comp AT	15031	620,00
4 jantes en aluminium	7 x 15 finition poli miroir	1420.10	728,00
4 cache-moyeux	finition chromée	1402.20	38,00
20 écrous de roue	finition chromée	1403.20	40,00
	<b>Total</b>	<b>1480.37</b>	<b>H 1388,00</b>
les éléments indiqués ci-dessus, mais avec des jantes chromées 1413.11		<b>1480.38</b>	<b>H 1358,00</b>



## Modifications Wrangler® TJ avec homologation TÜV

Véhicule	A./constr.	Type de jante	Matériau	Dim. des pneus	Élargissement	Rehausse/Réalisation (en option)
TJ	96-05	ASP 7" x 15"	acier ou alu.	235/75/15	largeur originale	hauteur originale
TJ	96-05	ASP 7" x 15"	acier ou alu.	31 x 10,5 x 15	largeur originale	hauteur originale
TJ	96-05	ASP 8" x 15"	acier ou alu.	31 x 10,5 x 15	8,5"	hauteur originale
TJ	96-05	ASP 8" x 15"	acier ou alu.	31 x 12,5 x 15	8,5"	hauteur originale
TJ	96-05	ASP 8" x 15"	acier ou alu.	32 x 11,5 x 15	10"	à partir de 40 mm bodylift, train roulant
TJ	96-05	ASP 10" x 15"	acier ou alu.	31 x 13,5 x 15	10"	hauteur originale
TJ	96-05	ASP 10" x 15"	acier ou alu.	31 x 11,5 x 15	10"	hauteur originale
TJ	96-05	ASP 10" x 15"	acier ou alu.	33 x 12,5 x 15*	10"	à partir de 40 mm bodylift, train roulant
TJ	96-05	ASP 10" x 15"	acier ou alu.	35 x 12,5 x 15*	10"	à partir de 70 mm bodylift, train roulant

\*! Pour l'Allemagne: l'utilisation de pneus 33" ou 35" sur le modèle TJ réclame la présentation d'une expertise en matière de gaz d'échappement ou l'adaptation des rapports de transmission pour obtenir la validation de l'organisme de contrôle TÜV !



# .Type de jantes

avec homologation TÜV

1413



## 1413 Modular (jantes revêtues par poudre)

TÜV

Jantes en acier chromé disposant d'une homologation TÜV.

Réf.	Véhicule	Type de jante	Design		€
1413.01	CJ	10 x 15	type 8 trous	A	148,00
1413.02	YJ	10 x 15	type 8 trous	A	148,00
1413.03	TJ	10 x 15	type 8 trous	A	148,00
1413.05	CJ	8 x 15	type 8 trous	A	120,00
1413.06	YJ	8 x 15	type 8 trous	A	120,00
1413.07	TJ	8 x 15	type 8 trous	A	120,00
1413.10	YJ	7 x 15	type 8 trous	A	115,00
1413.11	TJ	7 x 15	type 8 trous	A	115,00

1414



## 1414 Mojok (jantes revêtues par poudre)

TÜV

Jantes en acier chromé disposant d'une homologation TÜV.

Réf.	Véhicule	Type de jante	Design		€
1414.01	CJ	10 x 15	type 8 branches	A	148,00
1414.02	YJ	10 x 15	type 8 branches	A	148,00
1414.03	TJ	10 x 15	type 8 branches	A	148,00
1414.06	YJ	8 x 15	type 8 branches	A	120,00
1414.07	TJ	8 x 15	type 8 branches	A	120,00
1414.10	YJ	7 x 15	type 8 branches	A	115,00
1414.11	TJ	7 x 15	type 8 branches	A	115,00

1420



## 1420

TÜV

Jantes en aluminium disposant d'une homologation TÜV.

Réf.	Véhicule	Type de jante	Design		€
1420.01	CJ	10 x 15	type 8 trous	A	199,00
1420.02	YJ	10 x 15	type 8 trous	A	199,00
1420.05	TJ	10 x 15	type 8 trous	A	199,00
1420.06	YJ	8 x 15	type 8 trous	A	189,00
1420.08	ZJ	8 x 15	type 8 trous	A	189,00
1420.09	TJ	8 x 15	type 8 trous	A	189,00
1420.10	YJ	7 x 15	type 8 trous	A	182,00
1420.13	TJ	7 x 15	type 8 trous	A	182,00

1430

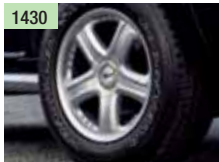

1430



## 1430

TÜV

Jantes en aluminium disposant d'une homologation TÜV.

Réf.	Véhicule	Type de jante	Design		€
1430.44	KJ	8 x 17	CX	F	240,00
1430.63	WJ	7 x 17	CX	F	290,00
1430.65	WJ	10 x 20	CX	F	600,00

1435

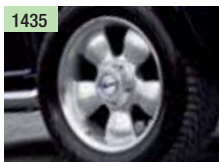

1435



## 1435

TÜV

Jantes en aluminium disposant d'une homologation TÜV.

Réf.	Véhicule	Type de jante	Design		€
1435.44	KJ	8 x 16	CV	F	240,00
1435.45	KJ	8 x 18	CV	F	410,00
1435.63	WJ	8 x 16	CV	F	226,00
1435.64	WJ	8 x 18	CV	F	410,00

1438

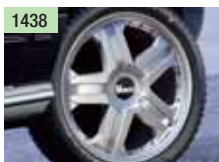

## 1438

TÜV

Jantes en aluminium disposant d'une homologation TÜV.

Réf.	Véhicule	Type de jante	Design		€
1438.63	WJ	8 x 18	CWB	F	398,00
1438.64	WJ	9 x 20	CWB	F	588,00
1438.65	WJ	10 x 22	CWB	F	750,00
1438.68	WH	8 x 18	CWB	F	398,00
1438.69	WH	9 x 20	CWB	F	588,00

# Jantes

sans homologation TÜV

1413



## 1413 Modular

Jantes en acier chromé ne disposant pas d'une homologation TÜV.

Réf.	Véh.	Type de jante	Design	€
1413.20	CJ	14 x 15	type 8 trous	A 239,00
1413.21	CJ	12 x 15	type 8 trous	A 232,00
1413.22	CJ	10 x 15	type 8 trous	A 118,00
1413.23	YJ	10 x 15	type 8 trous	A 118,00
1413.24	TJ	10 x 15	type 8 trous	A 118,00
1413.25	XJ	10 x 15	type 8 trous	A 118,00
1413.26	YJ	8 x 15	type 8 trous	A 105,00
1413.27	TJ	8 x 15	type 8 trous	A 105,00
1413.28	XJ	8 x 15	type 8 trous	A 105,00
1413.30	YJ	7 x 15	type 8 trous	A 95,00
1413.31	TJ	7 x 15	type 8 trous	A 95,00
1413.32	XJ	7 x 15	type 8 trous	A 95,00

1414



## 1414 Mojok

Jantes en acier chromé ne disposant pas d'une homologation TÜV.

Réf.	Véh.	Type de jante	Design	€
1414.20	CJ	14 x 15	type 8 branches	A 239,00
1414.21	CJ	12 x 15	type 8 branches	A 232,00
1414.22	CJ	10 x 15	type 8 branches	A 118,00
1414.23	YJ	10 x 15	type 8 branches	A 118,00
1414.24	TJ	10 x 15	type 8 branches	A 118,00
1414.25	XJ	10 x 15	type 8 branches	A 118,00
1414.26	YJ	8 x 15	type 8 branches	A 105,00
1414.27	TJ	8 x 15	type 8 branches	A 105,00
1414.28	XJ	8 x 15	type 8 branches	A 105,00
1414.30	YJ	7 x 15	type 8 branches	A 95,00
1414.31	TJ	7 x 15	type 8 branches	A 95,00
1414.32	XJ	7 x 15	type 8 branches	A 95,00

1420



## 1420

Jantes en aluminium ne disposant pas d'une homologation TÜV.

Réf.	Véh.	Type de jante	Design	€
1420.20	CJ	10 x 15	type 8 trous	A 149,00
1420.21	YJ	10 x 15	type 8 trous	A 149,00
1420.22	TJ	10 x 15	type 8 trous	A 149,00
1420.23	YJ	8 x 15	type 8 trous	A 139,00
1420.24	XJ	8 x 15	type 8 trous	A 139,00
1420.25	ZJ	8 x 15	type 8 trous	A 139,00
1420.26	TJ	8 x 15	type 8 trous	A 139,00
1420.27	YJ	7 x 15	type 8 trous	A 139,00
1420.28	XJ	7 x 15	type 8 trous	A 136,00
1420.29	ZJ	7 x 15	type 8 trous	A 136,00
1420.30	TJ	7 x 15	type 8 trous	A 136,00

Avant de monter des jantes en aluminium, il faut enlever les clips de sécurité d'origine des boulons de roue.

## 1415 Daytona

Jantes en acier chromé, vernissage noir

Réf.	Véhicule	Type de jante	Design	€
1415.18	YJ/TJ/XJ/ZJ	7 x 15 +13	Bead Lock	A 158,00
1415.19	YJ/TJ/XJ/ZJ	7 x 15 -6	Bead Lock	A 158,00
1415.20	YJ/TJ/XJ/ZJ	8 x 15 -19	Bead Lock	A 165,00
1415.21	CJ	8 x 15 -19	Bead Lock	A 165,00
1415.22	YJ/TJ/XJ/ZJ	10 x 15 -48	Bead Lock	A 179,00
1415.25	YJ/TJ/XJ/ZJ	7 x 16 -6	Bead Lock	A 178,00
1415.26	YJ/TJ/XJ/ZJ	8 x 16 +13	Bead Lock	A 184,00
1415.27	YJ/TJ/XJ/ZJ	8 x 16 -19	Bead Lock	A 184,00
1415.28	YJ/TJ/XJ/ZJ	10 x 16 -38	Bead Lock	A 209,00

1415



## Cache-moyeu

Réf.	Véhicule	Matériau	€/unité
1402.01	CJ	avant chromé A	9,50
1402.02	CJ	arrière chromé A	9,50
1402.10	YJ	avant ou arrière chromé A	9,50
1402.20	TJ	avant ou arrière chromé A	9,5a
1402.04	CJ	avant acier A	14,00
1402.05	CJ	arrière acier A	14,00
1402.11	YJ	avant ou arrière acier A	12,50
1402.21	TJ	avant ou arrière acier A	12,50

1402



# Accessoires - Jantes



1408



## Elargisseur de voie

Procure un élargissement de la voie de 60 mm par essieu

Réf.	Véhicule			€
1408.01	CJ	pour les deux essieux	H	255,00
1408.10	YJ	pour les deux essieux	H	255,00
1408.20	TJ	pour les deux essieux	H	255,00
1408.40	XJ	pour les deux essieux	H	255,00
1408.41	KJ	pour les deux essieux	H	255,00
1408.60	ZJ	pour les deux essieux	H	255,00
1408.70	WJ	pour les deux essieux	H	255,00
1408.71	WH	pour les deux essieux	H	255,00

## Écrous de roue

Réf.	Véh.	Matériau		€/unité
1403.01	CJ	finition chromée	A	2,00
1403.10	YJ	finition chromée	A	2,00
1403.20	TJ	finition chromée	A	2,00
1403.40	XJ	finition chromée	A	2,00
1403.42	KJ	finition chromée	A	2,00
1403.60	ZJ	finition chromée	A	2,00
1403.62	WJ	finition chromée	A	2,00
1403.02	CJ	acier (exclusivement pour jantes d'acier)	A	5,00
1403.11	YJ	acier (exclusivement pour jantes d'acier)	A	5,00
1403.21	TJ	acier (exclusivement pour jantes d'acier)	A	5,00
1403.41	XJ	acier (exclusivement pour jantes d'acier)	A	5,00
1403.43	KJ	acier (exclusivement pour jantes d'acier)	A	5,00
1403.61	ZJ	acier (exclusivement pour jantes d'acier)	A	5,00
1403.63	WJ	acier (exclusivement pour jantes d'acier)	A	5,00
1403.45	Tous les modèles en acier			A 4,00

1403.45



1403



1405



## Antivol de roue

Réf.	Véhicule			€
1405.01	CJ	jeu de 4	A	19,00
1405.10	YJ	jeu de 4	A	19,00
1405.20	TJ	jeu de 4	A	19,00
1405.40	XJ	jeu de 4	A	19,00
1405.41	KJ	jeu de 4	A	19,00
1405.60	ZJ	jeu de 4	A	19,00
1405.61	WJ	jeu de 4	A	19,00

## Cache-moyeu

Réf.	Véhicule	Matériau		€/unité
1402.01	CJ avant	chromé	A	9,50
1402.02	CJ arrière	chromé	A	9,50
1402.10	YJ avant ou arrière	chromé	A	9,50
1402.20	TJ avant ou arrière	chromé	A	9,50
1402.04	CJ avant	acier	A	14,00
1402.05	CJ arrière	acier	A	14,00
1402.11	YJ avant ou arrière	acier	A	12,50
1402.21	TJ avant ou arrière	acier	A	12,50

1402



# Élargisseurs

# 14

## Kit d'élargisseurs d'aile

Réf.	Véhicule			€
1406.01	CJ	standard	F	200,00
1406.02	CJ	Purim, largeur: 12cm	J	458,00
1406.03	CJ	*PRF, largeur : 12 cm	H	253,00
1406.10	YJ	8,5" Purim, largeur: 15 cm	H	470,00
1406.11	YJ	*9,25" Purim, largeur: 17 cm	H	470,00
1406.16	YJ	*8,5"PRF, largeur : 15 cm	H	325,00
1406.17	YJ	*10" PRF, largeur : 19 cm	H	359,00
1406.21	TJ	*8,5" Purim, largeur: 15,5 cm	H	460,00
1406.22	TJ	*10" Purim, largeur: 17,5 cm	H	499,00
1406.23	TJ	10" Purim, largeur: 17,8 cm	A	490,00

\* Il est nécessaire d'effectuer des travaux de peinture.

## Kit d'élargisseurs Bestop

Elargisseurs «Bestop» Photo C		€
49245.01	CJ 76-86 Purim, largeur: 12 cm	H 405,00
49247.01	YJ 87-95 Purim, largeur: 15 cm	H 458,00
49249.01	TJ 97-05 Purim, largeur: 15 cm	H 458,00



## Kit d'élargisseurs Bushwacker

Kit d'élargisseurs Bushwacker					€
10910.07	CJ	15,5 cm largeur cut out Flare	Photo D	H	569,00
10909.07	YJ	15,5 cm largeur cut out Flare	Photo D	H	569,00
10911.07	XJ	15,5 cm largeur cut out Flare	Photo D	H	569,00
10908.07	TJ	15,5 cm Pocket Style	Photo E	H	569,00
10913.07	TJ	11,5 cm Pocket Style (comme Euro Rubicon)	Photo E	H	675,00



# .Pneus

## Pneus Pro Comp



Pro Comp



Pro Comp

### Radial All Terrain (toutes les dimensions sont indiquées en pouces, la charge maxi et le poids en kg)

Réf.	Dimensions	Ø	Largeur	B./roulem.	Type de jante	Charge maxi (kg)	Poids kg		€
15030	30 x 9.50 R 15	29.3"	9.3"	-	6"- 8.5"	900	-	H	146,00
15031	31 x 10.5 R 15	30.2"	10.5"	8.2"	7"- 9"	1010	18.0	H	155,00
15231	31 x 12.5 R 15	30.4"	12.7"	-	8"- 10"	1140	-	H	214,00
15032	32 x 11.5 R 15	31.3"	11.4"	-	8"- 10"	1140	-	H	179,00
15033	33 x 12.5 R 15	32.4"	12.4"	10.1"	8"- 10"	1000	23.0	H	187,00
15035	35 x 12.5 R 15	34.7"	12.8"	10.1"	8"- 10"	1150	28.0	H	200,00
16265	265/75 R 16	31.7"	9.93"	-	7"- 8"	1350	-	H	194,00
16305	305/70 R 16	32.7"	12.0"	10.1"	8"- 10"	-	26.0	H	237,00
16315	315/75 R 16	34.7"	12.8"	10.1"	8"- 10"	1440	28.0	H	252,00
16533	33 x 12.5 R 16.5	32.3"	12.7"	-	8.25"- 9.75"	-	-	H	206,00
17033	33 x 12.5 R 17	32.5"	12.6"	10.1"	8"- 10"	1170	25.0	H	255,00
17035	35 x 12.5 R 17	-	-	-	8"- 10"	-	-	H	288,00

### Radial Mud Terrain (toutes les dimensions sont indiquées en pouces, la charge maxi et le poids en kg)

Réf.	Dimensions	Ø	Largeur	B./roulem.	Type de jante	Charge maxi (kg)	Poids kg		€
25030	30/950 R 15	29.3"	10.1"	-	6.0"- 8.5"	-	-		
25031	31 x 10.5 R 15	30.2"	10.5"	8.1"	7"- 9"	1130	25.0	H	181,00
25231	31 x 12.5 R 15	30.4"	12.7"	-	8"- 10"	1150	27.0	H	254,00
25032	32 x 11.5 R 15	31.4"	10.9"	-	8"- 10"	1300	25.0	H	212,00
25033	33 x 12.5 R 15	32.5"	12.8"	10.1"	8"- 10"	1440	28.0	H	219,00
25035	35 x 12.5 R 15	34.6"	12.8"	10.1"	8"- 10"	1300	25.0	H	230,00
26265	265/75 R 16	32.0"	10.1"	-	8"- 10"	1350	-	H	210,00
26305	305/70 R 16	32.8"	12.0"	10.1"	7"- 8"	1300	26.0	H	270,00
26315	315/75 R 16	34.7"	12.8"	10.1"	8"- 10"	1440	29.0	H	289,00
26533	33 x 12.5 R 16.5	32.5"	12.7"	-	8"- 10"	1320	-	H	245,00
27033	33 x 12.5 R 17	32.9"	12.6"	10.1"	8"- 10"	1170	25.0	H	279,00
27035	35 x 12.5 R 17	-	-	-	8"- 10"	-	-	H	323,00

### Radial X Terrain (toutes les dimensions sont indiquées en pouces, la charge maxi et le poids en kg)

Réf.	Dimensions	Ø	Largeur	B./roulem.	Type de jante	Charge maxi (kg)	Poids kg		€
35031	31 x 10.5 R 15	30.5"	10.9"	-	7"- 9"	1130	20	H	249,00
35231	31 x 12.5 R 15	30.4"	12.7"	-	8"- 10"	980	22	H	272,00
35033	33 x 12.5 R 15	31.4"	10.9"	-	8"- 10"	1130	25.0	H	265,00
35035	35 x 12.5 R 15	34.7"	12.6"	10.1"	8"- 10"	1150	27.0	H	286,00
36305	305/70 R 16	32.6"	12.6"	10.1"	8"- 10"	1300	25.0	H	329,00
36315	315/75 R 16	34.7"	13.2"	10.1"	8"- 10"	1440	28.0	H	350,00
37035	35 x 12.5 R 17	-	-	-	8"- 10"	-	-	H	378,00

# .Pneus

## Super swamper

### SUPER SWAMPER RADIAL/TSL

Dimensions	Réf.	Couches	Prof./sculpt.	B./roulem.	Ø extérieur	Largeur	Type de jante	Charge maxi (kg)	€
30 x 10.50R-15	SAM81R/813R	6	17	7.9"	29.7"	10.2"	8.5"	930	J 234,00
31 x 9.50R-15	SAM82R/823R	6	16	7.2"	30.7"	9.6"	7.5"	980	J 225,00
32 x 10.50R-15	SAM44R	6	17	9.0"	32.1"	10.5"	7.0"	1070	J 248,00
33 x 10.50R-15	SAM83R/833R	6	17	7.9"	32.7"	10.6"	8.5"	1180	J 253,00
33 x 12.50R15	SAM79R/793R	6	17	9.4"	32.7"	12.7"	9" - 10"	1010	J 269,00
36 x 12.50R15	SAM73R	6	17	9.0"	36.2"	12.7"	9" - 10"	1180	J 352,00
36 x 14.50R15	SAM47R	6	17	11.5"	35.6"	15.1"	9" - 10"	1320	J 473,00
38 x 15.50R15	SAM90R	6	17	11.8"	37.1"	15.2"	9" - 10"	1360	J 548,00
265/80R16	SAM97R	6	17	9.0"	32.2"	10.5"	6" - 8"	1120	J 280,00
36 x 12.50R16	SAM89R	6	17	9.0"	35.9"	12.6"	7" - 9"	1180	J 375,00
33 x 12.50R16.5	SAM54R	6	17	9.4"	32.7"	11.5"	9.75"	1040	J 301,00
36 x 14.50R16.5	SAM92R	6	17	11.5"	36.0"	14.3"	9.75"	1380	J 478,00
38 x 15.50R16.5	SAM55R	6	17	11.5"	37.6"	14.3"	9.75"	1430	J 564,00

### SUPER SWAMPER TSL

Dimensions	Réf.	Couches	Prof./sculpt.	B./roulem.	Ø extérieur	Largeur	Type de jante	Charge maxi (kg)	€
28 x 8.50-14	SAM06	4	14	7.0"	27.4"	9.0"	6" - 7"	590	J 145,00
29 x 8.50-15	SAM25	6	21	7.1"	28.5"	8.9"	5" - 7"	730	J 151,00
31 x 10.50-15	SAM12	6	19	9.0"	31.3"	10.2"	7" - 9"	1020	J 215,00
	SAM46	6	16	10.0"	32.1"	12.0"	9" - 11"	1020	J 229,00
32 x 9.50-15	SAM38	6	21	8.5"	32.3"	9.4"	6" - 8"	1050	J 228,00
33 x 12.50-15	SAM13	8	19	10.2"	33.7"	12.4"	10" - 12"	1280	J 263,00
34 x 9.50-15	SAM14	6	21	8.0"	33.8"	9.5"	6" - 8"	1070	J 272,00
15/35-15	SAM32	6	20	12.5"	34.8"	14.3"	10" - 12"	1290	J 376,00
	SAM52	6	21	9.5"	35.5"	10.8"	5.5" - 7.5"	1200	J 319,00
36 x 12.50-15	SAM26	8	19	10.5"	36.3"	13.5"	10" - 12"	1280	J 317,00
38 x 12.50-15	SAM94	6	18	10.0"	37.8"	12.8"	10" - 12"	1290	J 351,00
16/38.5-15	SAM36	6	20	13.0"	38.2"	15.4"	10" - 14"	1360	J 442,00
15/39.5-15	SAM34	6	20	13.0"	39.3"	15.3"	10" - 12"	1090	J 468,00
15/42-15	SAM23	6	21	13.0"	42.0"	15.3"	10" - 12"	1210	J 584,00
18.5/44-15	SAM42	6	21	14.4"	44.2"	17.5"	12" - 14"	1290	J 659,00
Q78-16	SAM53	6	21	9.5"	35.5"	10.8"	6" - 7"	1200	J 323,00
13/36-16	SAM27	6	19	10.4"	35.9"	12.7"	10" - 12"	1290	J 340,00
13/38-16	SAM95	6	18	10.0"	37.8"	12.7"	10" - 12"	1220	J 373,00
33 x 12.60-16.5	SAM19	8	19	10.1"	33.5"	12.2"	9.75"	1330	J 290,00
34 x 9.50-16.5	SAM22	6	21	8.0"	33.8"	9.0"	6.75"	1070	J 267,00
15/35-16.5	SAM33	6	20	12.5"	34.8"	14.2"	9.75" - 12"	1290	J 378,00
15/35-16.5	SAM41	10	20	12.5"	34.8"	14.2"	9.75" - 12"	1760	J 476,00
36 x 12.50-16.5	SAM28	8	19	10.4"	35.9"	12.6"	9.75"	1330	J 333,00
16/38.5-16.5	SAM37	6	20	13.0"	38.2"	15.4"	9.75" - 12"	1360	J 441,00
15/39.5-16.5	SAM35	6	20	13.0"	39.4"	15.0"	9.75" - 12"	1090	J 466,00
15/39.5-16.5	SAM71	10	20	13.0"	39.4"	15.0"	9.75" - 12"	1750	J 574,00
15/42-16.5	SAM24	6	21	13.0"	42.0"	15.1"	9.75" - 12"	1210	J 579,00
18.5/44-16.5	SAM43	6	21	14.4"	44.2"	17.0"	12" - 14"	1290	J 685,00

### SUPER SWAMPER TSL/SX

Dimensions	Réf.	Couches	Prof./sculpt.	B./roulem.	Ø extérieur	Largeur	Type de jante	Charge maxi (kg)	€
30 x 11.50-15	S212/202	4	17	9.7"	29.6"	12.0"	9" - 10"	771	J 186,00
31 x 13.50-15	SAM59	6	17	11.6"	30.75"	13.0"	8" - 11"	892	J 308,00
32 x 11.50-15	SAM77	6	18	9.9"	31.6"	11.4"	7" - 9"	1148	J 287,00
33 x 15.50-15	SAM50	6	18	12.3"	33.1"	15.2"	10" - 12"	1096	J 362,00
35 x 15.50-15	SAM67	6	19	13.1"	34.8"	15.4"	10" - 12"	1271	J 405,00
36 x 12.50-15	SAM56	6	17	10.3"	35.9"	13.3"	8" - 11"	1234	J 372,00
38 x 12.50-15	SAM61	6	18	10.0"	37.4"	13.4"	10.0"	1210	J 418,00
38.5 x 14.50-15	SAM75	6	18	12.3"	38.3"	15.4"	10" - 12"	1529	J 433,00
33 x 15.50-16.5	SAM51	6	18	12.3"	33.1"	14.8"	9.75" - 12"	1139	J 370,00
35 x 15.50-16.5	SAM68	6	19	13.1"	34.8"	15.1"	9.75" - 12"	1323	J 412,00
36 x 12.50-16.5	SAM57	6	17	10.3"	35.9"	13.0"	9.75"	1293	J 381,00
38.5 x 14.50-16.5	SAM76	6	18	12.5"	38.5"	15.3"	9.75" - 12"	1607	J 448,00
38 x 12.50-16.5	SAM93	10	18	9.8"	38.5"	13.0"	9.75"	1210	J 421,00
38 x 12.50-16.5	SAM98	6	18	10.0"	37.6"	13.1"	9.75"	1730	J 466,00

### SUPER SWAMPER TSL/BOGGER

Dimensions	Réf.	Couches	Prof./sculpt.	B./roulem.	Ø extérieur	Largeur	Type de jante	Charge maxi (kg)	€
31 x 12.50-15	B113	6	20	11.5"	30.9"	12.5"	10"	780	J 331,00
33 x 12.50-15	B123	6	16	11.5"	33.2"	12.8"	10"	980	J 349,00
33 x 14.00-15	B107	6	20	11.5"	32.7"	13.9"	10" - 12"	1060	J 356,00
35 x 14.50-15	B115	6	20	12.5"	35.0"	14.4"	10"	1200	J 409,00
16/35-15	B105	6	20	13.75"	35.2"	15.2"	12"	1270	J 438,00
37 x 13.00-15	B120	6	17	12.2"	36.8"	13.7"	10"	1130	J 437,00
38.5 x 11.00-15	B109	6	23	9.25"	38.0"	12.0"	8" - 10"	1270	J 403,00
18/39.5-15	B103	6	20	15.0"	39.5"	16.7"	12"	1240	J 624,00
19.5/44-15	B101	6	20	15.3"	44.1"	18.2"	12"	1060	J 790,00
31 x 12.50-16	B114	6	20	11.5"	30.9"	12.5"	10"	760	J 337,00
33 x 12.50-16	B124	6	16	11.5"	33.2"	12.8"	10"	970	J 350,00
33 x 14.00-16	B117	6	16	11.75"	33.1"	13.2"	10"	1000	J 361,00
35 x 14.50-16	B118	6	19	12.5"	35.2"	14.5"	10"	1190	J 405,00
37 x 13.00-16	B121	6	17	12.2"	36.8"	13.7"	10"	1080	J 431,00
38.5 x 11.00-16	B110	6	23	9.25"	38.0"	11.8"	8" - 10"	1260	J 394,00
33 x 14.00-16.5	B108	6	20	11.5"	33.3"	13.6"	9.75"	1080	J 369,00
35 x 14.50-16.5	B116	6	20	12.5"	35.0"	14.4"	9.75"	1280	J 424,00
16/35-16.5	B106	6	20	13.75"	35.2"	15.2"	12"	1240	J 448,00
16/35-16.5	B112	10	20	13.75"	35.2"	15.2"	12"	1660	J 529,00
37 x 13.00-16.5	B122	8	17	12.0"	36.8"	13.3"	9.75"	1100	J 440,00
38.5 x 11.00-16.5	B111	6	23	9.25"	38.0"	12.0"	8.25"	1350	J 390,00
18/39.5-16.5	B104	6	20	15.0"	39.5"	16.7"	12"	1220	J 634,00
19.5/44-16.5	B102	6	20	15.4"	44.1"	17.9"	12"	1330	J 812,00

! Les pneus SUPER SWAMPER n'ont pas de marque d'homologation E. Seulement pour le sport, aucune homologation pour la route. Les dimensions des pneus sont indiquées en pouces, la profondeur de sculpture en mm, le poids en kg !



# Accessoires en aluminium

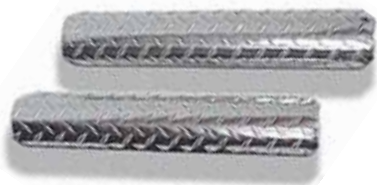

## Enjoliveurs de barre latérale

(pour barres de protection latérales avec Ø : 75 mm)

Réf.	Véh.	A./constr.	€
WAR712	t/mod.	t/mod. longueur: 30 cm	H 36,00
WAR718	t/mod.	t/mod. longueur: 46 cm	H 39,00
WAR724	t/mod.	t/mod. longueur: 61 cm	H 42,00



## Kit de protections de plancher

Réf.	Véh.	A./constr.	€
WAR902BRD	CJ5	55-75	H 299,00
WAR904BRD	CJ7	76-86	H 299,00



## Protections de coin arrière

Réf.	Véh.	A./constr.	€
WAR802	CJ5	76-83	H 78,00
WAR804	CJ7	76-86	H 78,00
WAR807	YJ	87-95	H 78,00
WAR816	TJ	97-03	H 78,00



## Protections de marche pied

(pour marchepieds d'origine)

Réf.	Véh.	A./constr.	€
WAR908S	YJ	87-95	H 107,00
WAR916S	TJ	97-03	H 133,00



## Kit de pare-boues

(par essieu)

Réf.	Véh.	A./constr.	€
WAR9600	t/mod.	t/mod. 40,5 x 46,0 cm	H 59,00
WAR9700	t/mod.	t/mod. 23,0 x 35,5 cm	H 39,00
WAR9800	t/mod.	t/mod. 30,5 x 40,5 cm	H 44,00
WAR9900	t/mod.	t/mod. 23,0 x 35,5 cm	H 44,00

version asymétrique

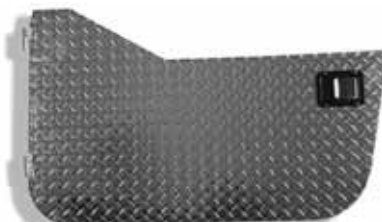

## Kit de demi-portes

Réf.	Véh.	A./constr.	€
WAR904Door	CJ7	76-81	H 439,00
WAR905Door	CJ5	76-83	H 439,00
WAR907Door	CJ7 + YJ	82-95 pour doigt de verrouillage d'origine	H 439,00
WAR916Door	TJ	97-01	H 439,00



## Supports p. fenêtres amovibles

Réf.	Véh.	A./constr.	€
WAR1525	YJ	87-95	H 92,00
WAR1520	TJ	97-03	H 92,00



## Kit de marche pied

(Type « Heavy Duty »)

Réf.	Véh.	A./constr.	€
WAR7470	CJ7	76-86	H 469,00
WAR7460	CJ5	76-83	H 469,00
WAR7490	YJ	87-96	H 469,00
WAR7500	TJ	97-03	H 469,00

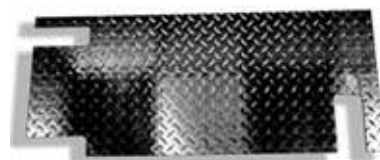

## Protection de ridelle arrière

Réf.	Véh.	A./constr.	€
WAR913D	CJ7	76-86	H 109,00
WAR908D	YJ	87-95	H 109,00
WAR909D	TJ	97-03	H 109,00



## Protection de réservoir

Réf.	Véh.	A./constr.	€
WAR904GTC	CJ7	76-86 réservoir 55-l. (tôle)	H 158,00
WAR907GTC20	CJ7	76-86 rés. 75-l. (m. plast.)	H 199,00
WAR907GTC	YJ	87-95 réservoir 55-l. (tôle)	H 159,00
WAR907GTC20	YJ	87-95 rés. 75-l. (mat. plast.)	H 199,00
WAR916GTC20	TJ	97-03	H 227,00

# Accessoires en aluminium



## Enjoliveur arrière

Réf.	Véh.	A./constr.		€
WAR913C	CJ7 + CJ8	76-86	H	72,00
WAR908C	YJ	87-95	H	46,00
WAR916C	TJ	97-03	H	46,00



## Kit de protections de bas de caisse

Réf.	Véh.	A./constr.		€
WAR906	CJ5	72-83	H	120,00
WAR913	CJ7	76-86	H	149,00
WAR908	YJ	87-95	H	149,00
WAR909	TJ	97-03	H	163,00

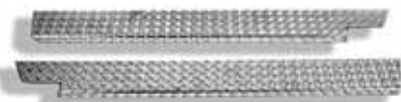

## Kit de protections de bas de caisse en forme de L

Réf.	Véh.	A./constr.		€
WAR906U	CJ5	72-83	H	140,00
WAR913U	CJ7	76-86	H	163,00
WAR908U	YJ	87-95	H	149,00
WAR909U	TJ	97-03	H	192,00



## Kit de protections d'aile

Réf.	Véh.	A./constr.		€
WAR90802	YJ	87-95	H	156,00
WAR91602	TJ	97-03	H	156,00



## Kit de protections supérieures d'aile

Réf.	Véh.	A./constr.		€
WAR90801	YJ	87-95	H	147,00
WAR91601	TJ	97-03	H	147,00



## Enjoliveur avant

Réf.	Véh.	A./constr.		€
WAR904FC	CJ5 + CJ7	76-86	H	75,00
WAR907FC	YJ	87-95	H	75,00
WAR916FC	TJ	97-03	H	104,00



## Éléments de coin arrière

Réf.	Véh.	A./constr.		€
WAR902	CJ5 + M38		H	162,00
WAR904A	CJ7	76-86 avec découpe pour pneu de recharge	H	162,00
WAR907A	YJ	87-95 avec découpe pour pneu de recharge	H	162,00
WAR916A	TJ	97-03 avec découpes pour ouverture de rempl. et charnières	H	179,00



## Supports de rétroviseur

Réf.	Véh.	A./constr.		€
WAR1500	TJ	97-03	H	56,00
WAR1505	YJ	87-95	H	56,00



## Support de projecteur

Réf.	Véh.	A./constr.		€
WAR1510	TJ	97-03	H	66,00
WAR1515	CJ/YJ	76-95	H	66,00



## Supports de rétrov. et de proj.

Réf.	Véh.	A./constr.		€
WAR1490	TJ	97-03	H	86,00
WAR1495	CJ7/YJ	76-95	H	86,00



# Accessoires

## Rétroviseurs et charnières



### 1 Kit de capot comportant 3,4,5,6

Réf.	Véh.	A./constr.	Matériau	€
1518.01	CJ,YJ	76-95	acier inox H	134,00
1518.02	CJ,YJ	76-95	finition noire H	95,00

### 2 Charnières de cadre de pare-brise

Réf.	Véh.	A./constr.	Matériau	€
1525.01	CJ,YJ	76-95	acier inox H	125,00
1525.02	CJ,YJ	76-95	finition noire H	93,00
1525.20	TJ	96-06	acier inox H	199,00
1525.21	TJ	96-06	finition noire H	125,00

### 3 Grille d'aération

Réf.	Véh.	A./constr.	Matériau	€
1516.01	CJ,YJ	76-95	acier inox H	48,00
1516.02	CJ,YJ	76-95	finition noire H	34,00
1516.20	TJ	96-03	acier inox H	94,00

### 4 Kit d'arceaux d'appui

Réf.	Véh.	A./constr.	Matériau	€
1517.01	CJ,YJ	55-95	acier inox H	19,00
1517.02	CJ,YJ	55-95	finition noire H	14,00
1517.20	TJ	96-06	acier inox H	40,00

### 5 Kit de charnières de capot

Réf.	Véh.	A./constr.	Matériau	€
1515.01	CJ,YJ	55-95	acier inox H	50,00
1515.02	CJ,YJ	76-95	finition noire H	45,00
1515.20	TJ	97-06	acier inox H	50,00
1515.21	TJ	97-06	finition noire H	45,00

### 6 Kit d'attache-capots

Réf.	Véh.	A./constr.	Matériau	€
1527.01	CJ,YJ	42-95	acier inox H	25,00
1527.02	CJ,YJ	42-95	finition noire H	19,00
1527.22	TJ	96-06	acier inox H	40,00
1527.24	TJ	96-06	acier inox H	82,00

### Déflecteur avant « Wrap around »

Réf.	Véh.	A./constr.	Matériau	€
1538.10	YJ	87-95	verre fumé H	97,00
1538.20	TJ	97-00	verre fumé H	97,00

### 7 Kit de ferrures de porte

Réf.	Véh.	A./constr.	Matériau	€
1526.01	CJ,YJ	t./mod.	acier inox H	35,00
1526.20	TJ	96-06	acier inox H	35,00

### 8 Kit de charnières de porte

Réf.	Véh.	A./constr.	Matériau	€
1526.10	YJ	87-95	acier inox, 4 éléments, demi-portes d'acier	H 110,00
1526.11	YJ	87-95	finition noire, 4 éléments, demi-portes d'acier	H 92,00
1526.12	CJ,YJ	76-93	acier inox, 4 éléments, portes d'acier	H 113,00
1526.13	YJ	94	acier inox, 4 éléments, portes d'acier	H 113,00
1526.14	YJ	95-96	acier inox, 4 éléments, portes d'acier	H 113,00
1526.21	TJ	96-06	acier inox, 4 élém.	H 115,00
1526.22	TJ	96-06	finition noire, 4 élém.	H 92,00

### 9 Kit de charnières de ridelle

Réf.	Véh.	A./constr.	Matériau	€
1532.01	CJ	76-86	acier inox, inf.	H 70,00
1532.02	CJ	76-86	hayon hard-top	H 70,00
1532.10	YJ	87-95	acier inox	H 122,00
1532.20	TJ	96-99	acier inox	H 150,00
1532.22	TJ	96-99	acier inox vers. renf.	H 162,00

### Boîte à gants

Réf.	Véh.	A./constr.	Matériau	€
1590.10	YJ	87-95	acier, avec serrure	H 190,00
1590.20	TJ	97-02	acier, avec serrure	H 190,00

# Accessoires

## Rétroviseurs et charnières

### Porte-gobelet

Réf.	Véh.	A./constr.	Matériau	€
1502.01	CJ, YJ	76-95	mat. plast. H	28,00

### Butoir de roue de rechange

Réf.	Véh.	A./constr.	Matériau	€
1551.01	CJ, YJ	76-95	aluminium H	32,00
1551.02	CJ, YJ	76-95	finition noire H	32,00
1551.04	CJ, YJ	76-95	acier inox H	41,00

### Kit de crochets de remorquage

(1 crochet de remorquage + accessoires de montage)

Réf.	Véh.	A./constr.	Matériau	€
1520.01	CJ, YJ	76-95	fin. chromée H	21,00
1520.02	CJ, YJ	76-95	finition noire H	21,00
1520.03	CJ	76-86	acier inox H	46,00
1520.04	YJ	87-95	acier inox H	46,00
1520.20	TJ	96-06	fin. chromée H	21,00
1520.21	TJ	96-06	finition noire H	21,00
1520.22	TJ	96-06	acier inox H	46,00



### Kit de rétroviseurs extérieurs

Réf.	Véh.	A./constr.	Matériau	Photo	€
1510.01	CJ, YJ	55-86	acier inox	1 H	95,00
1510.02	CJ, YJ	55-86	finition noire	1 H	78,00
1510.25	TJ	96-05	acier inox	1 H	95,00
1510.26	TJ	96-05	finition noire	1 H	78,00
1510.10	YJ (+ demi-portes)	87-95	finition chromée	2 H	135,00
1510.11	YJ (+ demi-portes)	87-95	finition noire	2 H	138,00
1510.14	YJ	87-95	acier inox	2 H	230,00
1510.20	TJ	96-01	finition chromée	2 H	135,00
1510.21	TJ	96-01	finition noire	2 H	138,00
1510.24	TJ	96-02	acier inox	2 H	230,00
1510.22	TJ	96-05	acier inox	3 H	129,00
1510.12	CJ, YJ	76-95	acier inox	3 H	129,00
1510.13	CJ, YJ	76-95	finition noire	3 H	78,00



### Kit de supports de rétroviseur

Réf.	Véh.	A./constr.	Matériau	€
1575.20	TJ	96-06	acier inox H	80,00
1575.21	TJ	96-06	finition noire H	57,00

### Rétroviseur de rechange

Réf.	Véh.	A./constr.	Matériau	€
1511.01	CJ	76-86	acier inox H	30,00

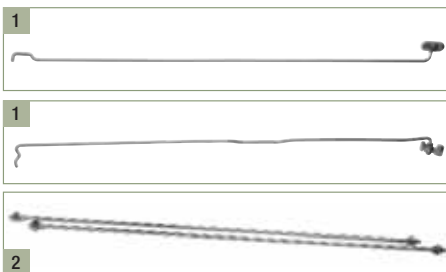

### Barres de support

Réf.	Véh.	A./constr.	Photo	€
1531.01	CJ	72-86	1 H	54,00
1531.10	YJ	87-95	1 H	54,00
1531.20	TJ	97-06	1 H	54,00
1531.02	CJ	72-86	2 H	59,00
1531.11	YJ	87-95	2 H	59,00
1531.21	TJ	97-06	2 H	59,00



### Serrure de capot

Réf.	Véh.	A./constr.	€
1521.01	CJ	76-86	H 48,00
1521.10	YJ	87-95	H 36,00
1521.20	TJ	96	H 48,00
1521.21	TJ	97-03	H 53,00



### Couvercle de différentiel

Réf.	Véh.	A./constr.	€
1535.01	CJ	41-86 D30, avant	H 110,00
1535.10	YJ, TJ	87-99 D30, avant	H 110,00
1535.02	CJ	75-81 D44, arrière	H 110,00
1535.11	YJ, TJ	87-06 D35, arrière	H 110,00
1535.03	CJ	76-85 AMC 20, arr.	H 110,00

# Accessoires

## Protections de bas de caisse, protections de seuil de porte ...



### Protections de seuil de porte

Réf.	Véh.	A./constr.	Matériau	Photo	F	€
1545.43	KJ	02-04	4 éléments acier inox éclairé avant	Photo 1	F	245,00
1545.44	KJ	02-04	4 éléments acier inox	Photo 2	F	118,00
1545.63	WJ	99-05	8 éléments acier inox éclairé avant	Photo 3	F	sur demande
1545.65	WJ	99-05	4 éléments acier inox	Photo 4	F	89,00
1545.67	WH	06	4 éléments acier inox	Photo 5	F	98,00



### Protections de seuil de porte

Réf.	Véh.	A./constr.	Matériau	H	€
1545.01	CJ5	55-83	acier inox	H	35,00
1545.02	CJ7,YJ	76-95	acier inox	H	37,00
1546.01	CJ7,YJ	76-95	aluminium, 15"	H	28,00
1546.02	CJ7,YJ	76-95	finition noire, 15"	H	28,00
1546.03	CJ7,YJ	76-95	aluminium, 24"	H	42,00
1546.04	CJ7,YJ	76-95	finition noire, 24"	H	43,00
1545.20	TJ	96-05	finition noire	H	27,00
1545.21	TJ	96-05	acier inox	H	37,00
1546.22	TJ	96-05	aluminium	H	42,00
1546.23	TJ	96-05	alu noir	H	43,00



### Protec. de bas de caisse latérales

Réf.	Véh.	A./constr.	Matériau	H	€
1524.10	YJ	87-95	acier inox	H	125,00
1524.20	TJ	96-05	acier inox	H	125,00



### Protections de seuil de porte

Réf.	Véh.	A./constr.	Matériau	H	€
51047-01	CJ7 + YJ	76-95	finition noire	H	41,00
51049-01	TJ	97-05	finition noire	H	41,00



### Protec. de bas de caisse latérales

Réf.	Véh.	A./constr.	Matériau	H	€
1524.42	KJ	02-04	acier inox	H	125,00
1524.20	TJ	96-05	4 élém. fin. chromée	F	228,00



### Cadre d'orifice de réservoir

Réf.	Véh.	A./constr.	Matériau	Photo	H	€
1536.01	CJ	78-86	acier inox	2	H	48,00
1536.10	YJ	87-95	acier inox	2	H	48,00
1536.20	TJ	96-05	m. plast. chromée	1	H	30,00
1536.21	TJ	96-05	acier inox	1	H	53,00
1536.23	TJ	97-05	alu noir	3	H	142,00
1536.24	TJ	97-05	aluminium	4	H	164,00



### Protections de bas de caisse

Réf.	Véh.	A./constr.	Matériau	H	€
1522.01	CJ7,YJ	76-95	acier inox, protections lat.	H122,00	
1522.02	YJ	87-95	acier inox, coins arrière	H	73,00
1549.20	TJ	96-05	acier inox, prot. arrière	H	70,00
1549.21	TJ	96-05	acier inox, protections lat.	H122,00	



### Airscoop

Réf.	Véh.	A./constr.	Photo	H	€
1568.01	CJ,YJ	78-95	verre fumé 1	H	36,00
1568.02	CJ,YJ	78-95	finition chromée 2	H	53,00
1568.20	TJ	96-97	verre fumé 1	H	46,00
1568.21	TJ	96-97	finition chromée 2	H	73,00
1568.22	TJ	98-05	verre fumé 1	H	36,00
1568.23	TJ	98-05	finition chromée 2	H	53,00

# Accessoires

## Rétroviseurs + enjoliveurs de poignée



### Enjoliveur de rétroviseur

Réf.	Véh.	A./constr.	Matériau	Photo		€
1510.43	KJ	02-04	plastique chromé	1	F	98,00
1510.63	WJ	99-05	plastique chromé	2	F	98,00
1510.65	WH	06	plastique chromé	3	F	124,00



### Enjoliveur de poignée de porte

Réf.	Véh.	A./constr.	Matériau	Photo		€
1504.45	KJ	02-04	5 élém. chrome avec poignées	1	F	218,00
1504.46	KJ	02-04	10 élém. chrome	2	F	69,00
1504.63	WJ	99-05	arrière acier inox	3	F	61,00
1504.65	WJ	99-05	arrière charnière chromée	5	F	37,00
1504.67	WH	06	arrière chrome	4	F	74,00
1504.69	WJ	99-05	arrière acier inox	6	F	59,00



### Kit de bouton de porte

Réf.	Véh.	A./constr.	Matériau		€
1504.68	WH	06	acier inox	F	49,00

### Protection de pare-chocs

Réf.	Véh.	A./constr.	Matériau	Photo		€
1574.44	KJ	02-04	acier inox 1	F	55,00	
1574.62	WJ	99-05	acier inox 2	F	154,00	



# Accessoires

## Enjoliveurs de calandre



### Enjoliveur de calandre

Réf.	Véh.	A./constr.	Matériau	Photo		€
1539.44	KJ	02-04	plastique chromé	1	F	sur demande
1539.45	KJ	02-04	acier inox	2	F	308,00
1539.62	WJ	99-03	plastique chromé	sans photo	F	sur demande
1539.64	WJ	99-05	acier inox	3	F	171,00
1539.67	WH	06	acier inox	4	F	171,00



### Cadre de projecteur

Réf.	Véh.	A./constr.		Matériau	Photo	€
1528.46	KJ	02-04	av. 2 pièces	plastique chromé	1	F 169,00
1528.47	KJ	02-04	arrière	plastique chromé	2	F 69,00
1528.48	KJ	02-04	arrière	plastique chromé	3	F 63,00



### Enjoliveur de calandre

Réf.	Véh.	A./constr.	Matériau		€
1514.40	XJ	88-90	plastique chromé	A	98,00
1514.41	XJ	91-96	plastique chromé	A	145,00
1514.42	XJ	97-01	plastique chromé	A	165,00
1514.44	KJ	02-04	plastique chromé		sur demande
1514.60	ZJ	92-95	plastique chromé	A	170,00
1514.61	ZJ	96-98	plastique chromé	F	170,00
1514.62	WJ	99-03	plastique chromé	F	170,00
1514.63	WJ	04-05	plastique chromé	F	198,00
1514.64	WH	06	plastique chromé		sur demande



### Grilles de protection de feu

Réf.	Véh.	A./constr.		Matériau	€
1558.63	WJ	99-05	avant	plastique chromé	F 82,00
1558.66	WJ	99-05	arrière	plastique chromé	F 82,00

# Accessoires

## Enjoliveurs et protections



### Enjoliveur de calandre

Réf.	Véh.	A./constr.	Matériau	Photo		€
1539.01	YJ	87-95	fin. chromée	1	H	125,00
1539.02	YJ	87-95	aluminium	2	H	125,00
1539.20	TJ	96-05	fin. chromée	1	H	125,00
1539.21	TJ	96-05	aluminium	2	H	125,00

### Enjoliveur de calandre

Réf.	Véh.	A./constr.	Matériau		€
1514.01	CJ	t./mod.	acier inox	H	178,00
1514.10	YJ	87-96	acier inox (sans cadre de projecteur)	H	193,00
1514.20	TJ	97-05	acier inox	G	199,00



### Cadre de projecteur

Réf.	Véh.	A./constr.	Matériau		€
1528.10	YJ	87-95	Etats-Unis, côté g.	fin. chromée	A 23,00
1528.11	YJ	87-95	Etats-Unis, côté droit	fin. chromée	A 23,00
1528.12	YJ	90-95	Europe, côté g.	fin. chromée	G 49,00
1528.13	YJ	90-95	Europe, côté droit	fin. chromée	G 49,00
1528.20	TJ	96-05	Europe, côté g.	fin. chromée	A 29,00
1528.21	TJ	96-05	Europe, côté droit	fin. chromée	A 29,00



### Protège-radiateur

Réf.	Véh.	A./constr.	Matériau		€
1523.01	CJ	76-86	acier inox	H	86,00
1523.02	CJ	76-86	finition noire	H	76,00
1523.10	YJ	87-95	acier inox	H	86,00
1523.11	YJ	87-95	finition noire	H	76,00
1523.20	TJ	96-05	acier inox	H	92,00
1523.21	TJ	96-05	finition noire	H	84,00

# Accessoires

## Grilles de protection de feux

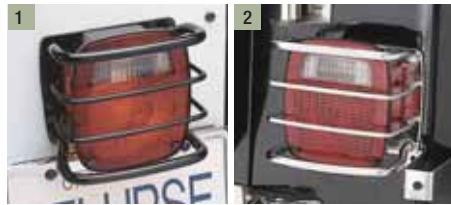

### Protections de feu arrière

Réf.	Véh.	A./constr.	Matériau	Photo		€
1556.02	CJ, YJ	76-95	finition noire, seulement proj. Etats-Unis	1	H	59,00
1556.10	CJ, YJ, TJ	76-05	acier inox, proj. Etats-Unis + Europe	2	H	76,00
1556.21	TJ	96-05	finition noire, seulement proj. Etats-Unis	1	H	59,00



### Grilles de protection de feu

6 éléments – projecteurs avant, feux arrière et feux clignotants

Réf.	Véh.	A./constr.	Matériau	Photo		€
1558.01	CJ	76-86	acier inox	3	H	69,00
1558.10	YJ	87-95	acier inox	3	H	69,00
1558.11	YJ	87-95	finition noire	3	H	50,00
1558.20	TJ	96-05	acier inox	3	H	69,00
1558.21	TJ	96-05	finition chromée	3	H	47,00
1558.22	TJ	96-05	finition noire	3	H	47,00



### Grilles de protection de feu

6 éléments – projecteurs avant, feux arrière et feux clignotants

Réf.	Véh.	A./constr.	Matériau	Photo		€
1558.12	YJ	87-95	acier inox, finition lisse	4	H	97,00
1558.13	YJ	87-95	finition noire, lisse	4	H	87,00
1558.23	TJ	96-05	acier inox, finition lisse	4	H	115,00
1558.24	TJ	96-05	finition noire, lisse	4	H	86,00



### Enjoliveurs de feu arrière

Réf.	Véh.	A./constr.	Matériau			€
1557.01	CJ, YJ	76-95	arrière, finition noire	(feux arr. Etats-Unis)	H	29,00
1557.02	CJ, YJ	76-95	arrière, finition carbone	(feux arr. Etats-Unis)	H	39,00
1557.03	CJ, YJ	76-95	arrière, finition chromée	(feux arr. Etats-Unis)	H	39,00
1557.20	TJ	96-05	arrière, finition noire	(feux arr. Etats-Unis)	H	29,00
1557.21	TJ	96-05	arrière, finition carbone	(feux arr. Etats-Unis)	H	39,00
1557.22	TJ	96-05	arrière, finition chromée	(feux arr. Etats-Unis)	H	39,00



### Revêtement en verre fumé

Réf.	Véh.	A./constr.	Utilisation		€
1555.10	YJ	87-95	feux arrière (Etats-Unis)	H	66,00
1555.11	YJ	87-95	proj. + feux clign. avant	H	77,00
1555.12	YJ	87-95	enjolveurs d'aile	H	87,00
1555.20	TJ	96-05	feux arrière (Etats-Unis)	H	66,00
1555.21	TJ	96-05	proj. + feux clign. avant	H	77,00
1555.22	TJ	96-05	enjolveurs d'aile	H	87,00

# Accessoires

## Pare-chocs, protection latérale



### Pare-chocs

Réf.	Véh.	A./constr.	Ø et matériau	photo		€
1542.44	KJ	02-04	80 mm acier inox	1	F	795,00
1542.45	KJ	02-04	80 mm acier inox	1	F	795,00
1542.46	KJ	02-04	60 mm acier inox	2	F	529,00
1542.47	KJ	05	60 mm acier inox	2	F	529,00
1542.61	WJ	99-03	80 mm acier inox	4	F	830,00
1542.62	WJ	04-05	80 mm acier inox	4	F	830,00
1542.63	WJ	99-05	60 mm acier inox	3	F	505,00
1542.64	WJ	99-03	60 mm acier inox	4	F	483,00
1542.65	WJ	04-05	60 mm acier inox	4	F	483,00
1542.66	WH	06	60 mm acier inox	3	F	527,00
1542.67	WH	06	60 mm acier inox	4	F	sur demande

### Protection anti-encastrement

Réf.	Véh.	A./constr.	Matériau	€
1542.91	KJ	02-04	acier inox H sur demande	
1542.92	WJ	99-05	acier inox F	574,00

### Kit de projecteurs longue portée

Réf.	Véh.	A./constr.	Matériau	€
1542.90			H	199,00



### Kit de tubes de protection latéraux

Réf.	Véh.	A./constr.	Ø et matériau	Photo		€
1534.44	KJ	02-04	75 mm acier inox	1	F	659,00
1534.45	KJ	05-06	75 mm acier inox	1	F	659,00
1534.47	KJ	02-04	60 mm acier inox	2	F	629,00
1534.48	KJ	05-06	60 mm acier inox	2	F	629,00
1534.49	KJ	02-04		4	F	sur demande
1534.64	WJ	99-05	75 mm acier inox	3	F	708,00
1534.67	WH	06	75 mm acier inox	3	F	709,00





# Accessoires

## Barres de protection ...



### Pare-chocs

TÜV

combiné avec la barre de protection « New Yorker »

Réf.	Véh.	A./constr.	Matériau	€
1543.01	CJ, YJ	87-96	acier inox, avec perforation	H 194,00
1543.02	CJ, YJ	87-96	acier inox, sans perforation	H 206,00
1543.20	TJ	97-05	acier inox, avec perforation	H 194,00

### Barre de protection « New Yorker »

TÜV

Réf.	Véh.	A./constr.	Matériau	€
1542.01	CJ	76-86	acier inox	H 443,00
1542.10	YJ	87-96	acier inox	H 443,00
1543.21	TJ	97-05	acier inox	H 485,00



### Enjoliveur avant

Réf.	Véh.	A./constr.	Matériau	€
1519.01	CJ	76-86	acier inox	H 106,00
1519.10	YJ	87-95	acier inox	H 106,00
1519.21	TJ	96-05	acier inox	H 107,00
1519.22	TJ	96-05	baguette d'écartem. p. barre de prot.	H 48,00

### Barre de protection « Californio »

TÜV

Réf.	Véh.	Ø	A./constr.	Matériau	€
1540.01	CJ	65	76-86	acier inox	H 495,00
1540.10	YJ	65	87-95	acier inox	H 495,00
1540.11	YJ	75	87-95	acier inox	H 660,00
1540.20	TJ	65	97-05	acier inox	H 495,00
1540.21	TJ	75	97-05	acier inox	H 660,00



### Winch Bumper

Réf.	Véh.	A./constr.	Matériau	Photo	€
42908.01	YJ	87-95		1 H	765,00
42901.01	TJ	97-06		1 H	765,00
42905.01	YJ/TJ	87-06		2 H	139,00
42906.00	YJ/TJ	87-06	acier inox	3 H	169,00
42906.01	YJ/TJ	87-06	acier, noir	3 H	129,00

### Pare-chocs «Rock Crusher Bumper» avant/latéral

Réf.	Véh.	A./constr.	Matériau	€
1533.10	YJ	87-95	acier, noir	H 189,00
1533.20	TJ	96-05	acier, noir	H 189,00

# Accessoires

## Protection latérale, marchepied, arceau de projecteurs



1



2



1

### Kit de tubes de protection latéraux



Réf.	Véh.	A./constr.	Ø et matériau	Photo		€
1534.11	YJ	87-95	75 mm acier inox	1	H	410,00
1534.13	YJ	87-95	75 mm, acier inox, avec plat./marchepied	2	H	489,00
1534.14	YJ	87-95	75 mm, avec plateau en aluminium	sans photo	H	650,00
1534.21	TJ	96-05	75 mm, acier inox	1	H	410,00
1534.23	TJ	96-05	75 mm, acier inox, avec plat./marchepied	2	H	489,00
1534.24	TJ	96-05	75 mm, avec plateau en aluminium	sans photo	H	650,00



2



### Marchepied



Réf.	Véh.	A./constr.	Matériau	Photo		€
1547.20	TJ	97-00	aluminium	1	J	230,00
1547.21	TJ	97-00	alu, noir	1	J	230,00
1547.22	TJ	97-00	acier inox	2	H	380,00
1547.23	TJ	01-04	acier inox		H	380,00

### Protection de marchepied

Réf.	Véh.	A./constr.	Matériau	H	€
1547.10	YJ	87-95	aluminium	H	100,00
1547.11	YJ	87-95	alu, noir	H	100,00

### Marchepied



Réf.	Véh.	A./constr.	Matériau	H	€
1550.10	YJ	87-95	alu, poli	H	194,00
1550.11	YJ	87-95	alu, noir	H	194,00
1512.20	TJ	96-05	alu, poli	H	194,00
1512.21	TJ	96-05	alu, noir	H	194,00



### Marchepied

Réf.	Véh.	A./constr.	Matériau	J	€
49307-01	CJ	76-86	noir	J	424,00
49309-01	CJ/YJ/TJ	87-03	noir	J	424,00



1



2

### Arceau de projecteurs



Réf.	Véh.	A./constr.	Matériau	Photo	H	€
1513.10	YJ	87-96	acier inox	photo 2	H	183,00
1513.13	CJ/YJ	87-95	finition noire	photo 1	H	186,00
1513.14	CJ/YJ	87-95	acier inox	photo 1	H	253,00
1513.20	TJ	96-05	acier inox	photo 1	H	253,00
1513.21	TJ	96-05	finition noire	photo 1	H	186,00

# .Accessoires

## Barres de protection arrière + porte-roues de secours



### Pare-chocs arrière double tube

Réf.	Véh.	A./constr.	Ø	Matériau	photo 1	H	€
1541.01	CJ	76-86	65 mm	deux élém.	acier inox	photo 1	345,00
1541.10	YJ	87-96	65 mm	deux élém.	acier inox	photo 1	345,00
1541.20	TJ	97-05	65 mm	deux élém.	acier inox	photo 1	345,00
1541.11	CJ, YJ, TJ	97-05	75 mm	deux élém.	acier inox	photo 1	450,00
1541.03	CJ/YJ	76-95	75 mm	en une pièce	acier inox	photo 2	470,00
1541.22	TJ	96-05	75 mm	en une pièce	acier inox	photo 2	470,00

### Kit de pare-chocs

Réf.	Véh.	A./constr.	Matériau	photo 1	H	€
1554.01	CJ, YJ, TJ	76-05	alu., couleur argent	photo 1	H	134,00
1554.02	CJ, YJ, TJ	76-05	acier, finition noire	photo 2	H	88,00
1554.03	CJ, YJ, TJ	76-05	acier inox, finition polie	photo 2	H	150,00
1549.02	CJ, YJ, TJ	76-05	aluminium, finition noire	photo 1	H	146,00

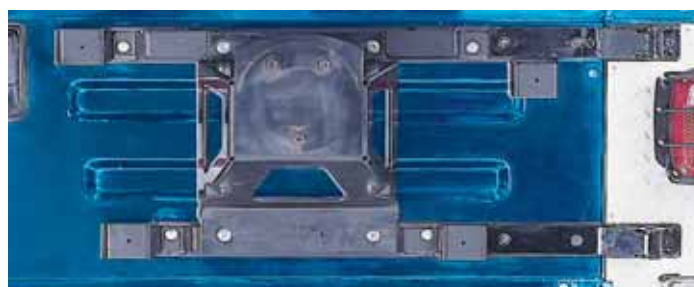

### Enjoliveur arrière

Réf.	Véh.	A./constr.	Matériau	H	€
1552.01	CJ	76-86	acier inox, finition lisse	H	93,00
1552.11	YJ	87-95	acier inox, finition lisse	H	93,00

### Renfort de ridelle

Réf.	Véh.	A./constr.	Matériau	H	€
1559.10	87-95	YJ	acier, noir pour pneus surdimensionnés	H	220,00



### Pare-chocs "Rock Crusher Bumper" arrière

Réf.	Véh.	A./constr.	Matériau	H	€
1533.12	YJ	87-95	acier, noir	H	300,00
1533.22	TJ	96-05	acier, noir	H	300,00

### Porte-roue de secours

Réf.	Véh.	A./constr.	Matériau	J	€
61950-01	YJ + TJ	87-04	noir	J	425,00

# Accessoires

## Boule de remorquage

1501	Boule de remorquage sans unité électrique				€
1501.01	78-86	CJ	fixe	H	386,00
1501.02	78-86	CJ	réglable en hauteur (60 mm) 2100 kg	H	450,00
1501.10	87-95	YJ	fixe	H	349,00
1501.11	87-95	YJ	réglable en hauteur (60 mm) 2100 kg	H	357,00
1501.20	96-03	TJ	démontable	H	437,00
1501.21	96-03	TJ	réglable en hauteur (60 mm) 2100 kg	H	384,00
1501.40	88-96	XJ	fixe	H	225,00
1501.41	88-96	XJ	réglable en hauteur	H	450,00
1501.43	88-96	XJ	démontable	H	320,00
1501.44	97-01	XJ	fixe	H	225,00
1501.45	02-05	KJ	démontable	H	418,00
1501.46	02-05	KJ	fixe	H	239,00
1501.60	92-98	ZJ	fixe	H	225,00
1501.65	99-04	WJ	fixe	H	225,00
1501.66	99-04	WJ	démontable	H	415,00
1501.68	05-06	WH	fixe	H	215,00
1501.69	05-06	WH	démontable	H	415,00
1501	Accessoires pour boule de remorquage				
1501.70	Platine d'adaptation pour boule de remorquage réglable en hauteur (60 mm)			H	78,00
1501.71	Platine d'adaptation pour boule de remorquage réglable en hauteur (110 mm)			H	78,00



## unités électriques

Réf.	Véh.	A./constr.		€
1702.02	tous		universel 7 pôles	H 40,00
1702.03	tous		universel 13 pôles	H 67,00
1702.04	tous		universel 13 pôles	H 67,00
1702.40	XJ	88-01	13 pôles	J 149,00
1702.45	KJ	02-05	13 pôles	J 135,00
1702.60	ZJ	92-98	13 pôles	J 145,00
1702.63	WJ	99-04	13 pôles	J 148,00
1702.66	WH	05-	13 pôles	J 82,00



## porte-bicyclette

Réf.	Véh.	A./constr.		€
1707.63	WJ	99-05	pour 2 bicyclettes	H 359,00
1707.64	WJ	99-05	kit de montage pour 3 ou 4 bicyclettes	H 84,00



## grille de métal

Réf.	Véh.	A./constr.		€
1707.42	KJ	02-05		H 197,00
1707.43	KJ	02-05	support pour fusil	H 112,00



## grille de métal

Réf.	Véh.	A./const.	photo		€
1707.65	WJ	99-01	1	H	197,00
1707.66	WJ	02-05	2	H	269,00
1707.67	WJ	99-05	support pour fusil	3	H 112,00

# .Accessoires

## Sofftops



### Bâche « Sunrider » Premium Bâche décapotable sans portes

Réf.	Véh.	A./constr.	Couleurs	€
51698/...	CJ7,YJ	76-95	01/09/15/37	H 898,00
51699/...	TJ	97-02	01/09/15/33/37	H 1039,00
51719/...	TJ	03-06	35/36	H 1039,00

### Bâche « Sunrider Flip Top » Bâche décapotable sans portes

Réf.	Véh.	A./constr.	Couleurs	€
44523/...	CJ7,YJ	76-95	09/15/37	H 699,00
44527/...	TJ	97-02	15/37	H 749,00

### Couleurs

Black Crush 01	Charcoal 09	Almond 14	Black Denim 15
Dark Tan 33	Black Dia 35	Khaki Dia 36	Spice 37

Attention :

la technique d'impression utilisée ne permet pas de garantir les couleurs !



### Bâche « Supertop » Bâche soft-top sans portes soft-top

Réf.	Véh.	A./constr.	Couleurs	€
51599/...	CJ7,YJ	76-95	09/14/15/37	H 789,00
51609/...	TJ	96-02	09/15/33/37	H 819,00
51709/...	TJ	03-06	35/36	H 839,00

### Bâche « Supertop »

Bâche soft-top avec portes soft-top en deux parties séparables

Réf.	Véh.	A./constr.	Couleurs	€
51595/...	CJ5	55-75	01/04/09/15	H 1025,00
51597/...	CJ5	76-83	01/04/05/07/ 09/15	H 1025,00
51598/...	CJ7	76-80	01/04/07/09/10/ 14/15	H 1075,00
51603/...	CJ7, YJ	80-95	09/14 /15/37	H 1115,00
51703/...	TJ	96-02	09/15/33/37	H 1235,00
51713/...	TJ	03-06	35/36	H 1235,00



# Accessoires

## Softtops

### Bâche « Supertop »

avec support et fenêtres amovibles pour demi-portes

Réf.	Véh.	A./constr.	Couleurs	€
51600/...	YJ	88-95	09/14/15/37 H	1049,00
51700/...	TJ	96-02	09/15/33/37 H	1075,00
51710/...	TJ	03-06	35/36 H	1075,00

### Bâche soft-top de rechange

sans support avec fenêtres amovibles pour demi-portes

Réf.	Véh.	A./constr.	Couleurs	€
51123/...	YJ	88-95	09/14/15/37 H	589,00
<b>fenêtres teintées</b>				
51119/...	YJ	86-87	01/14 H	570,00
51120/...	YJ	88-95	09/14/15/16/37 H	570,00
51121/...	TJ	96-02	15/33/37 H	725,00
51130/...	YJ Pavem.	88-95	09/15/37 H	459,00
51131/...	TJ Pavem.	96-02	09/33/37 H	499,00



### Bâche « Tigertop »

sans système de glissières, avec boutons-pression

Réf.	Véh.	A./constr.	Couleurs	€
51402/...	CJ2A/MB/WWII	41-49	01 H	839,00
51403/...	CJ3A/M38	48-53	01 H	839,00
51404/...	CJ3B	53-64	01 H	839,00
51405/...	CJ5	55-75	01/04 H	839,00
51407/...	CJ5	76-83	01/04/05/07 H	839,00
51408/...	CJ7	76-86	01/04/05/07/09 H	859,00



### Spreader Bar

(pour bâche soft-top d'origine)

Réf.	Utilisation	Couleur	€
1643.01	réglable	noir mat Photo 1	H 29,00
1643.02	pour rempl. la barre d'orig.	noir mat Photo 2	H 23,00

### Bâche « Halftop »

Réf.	Véh.	A./constr.	Couleurs	€
53808/...	CJ7, YJ	76-91	01/04/09/15 H	820,00
53818/...	YJ	92-95	09/15/37 H	820,00
53809/...	TJ	97-02	15/33/37 H (soft-top originale)	766,00
53819	TJ	97-02	15/33/37 H (avec hard-top)	820,00
53820/...	TJ	03-06	35/36 H (avec hard-top)	820,00
53810/...	TJ	03-06	35/36 H (soft-top originale)	820,00

### Couleurs

Black Crush 01	Tan 04	Nutmeg 07	Charcoal 09	Sand 10
Almond 14	Black Denim 15	Dark Tan 33	Black Dia 35	Khaki Dia 36
Spice 37				

Attention : la technique d'impression utilisée ne permet pas de garantir les couleurs !



### Fenêtres teintées

Réf.	Véh.	A./constr.	Couleurs	€
58120/...	YJ	88-95	09 / 14 / 15 / 37 H	228,00
(pour bâche soft-top de rechange 51120)				
58121/...	TJ	96-02	15 / 33 / 37 H	258,00
(p. bâche soft-top de rechange 51121 et soft-top d'origine)				
58599/...	CJ + YJ	76-95	01 / 09 / 15 / 37 H	228,00
(pour bâche « Supertop » 51598/51599/51600/51603)				

58698/...	CJ + YJ	76-95	01 / 09 / 15 / 37 H	228,00
(pour bâche « Sunrider » 51698)				
58609/...	TJ	96-02	09 / 15 / 33 / 37 H	258,00
(pour bâche « Supertop » 51609/51700/51703)				
58699/...	TJ	96-02	09 / 15 / 33 / 37 H	258,00
(pour bâche « Sunrider » 51699)				
58709/...	TJ	03-05	35 / 36 H	258,00



# Accessoires

## Bikinis



### Bikini « Strapless »

Réf.	Véh.	A./constr.	Couleurs	€
52517/...	CJ5	80-83	01	H 73,00
52518/...	CJ7	80-86	01/04/07/09/15	H 73,00
52509/...	YJ	86-91	01/09 /10/14/15	H 73,00
52519/...	YJ	92-95	09/15/37	H 73,00
52519/...	YJ	92-95	88/89/90	H 98,00
52521/...	TJ*	96-02	15/33/37	H 73,00
* Baguette de fixation pour bâche soft-top €				
51209/01	CJ/YJ	76-95		H 29,00
51210/01	TJ	96-02		H 29,00

### Couleurs

Black Crush 01	Almond 14	Tan 04	Black Denim 15	
Dark Tan 33	Nutmeg 07	Black Dia 35	Charcoal 09	Khaki Dia 36
Sand 10	Spice 37	Military 88	Urban 89	Desert 90

Attention : la technique d'impression utilisée ne permet pas de garantir les couleurs !

### Bikini « Header »

Réf.	Véh.	A./constr.	Couleurs	€
52525/...	TJ*	96-02	15/33/37	H 96,00
52528/...	TJ*	03-06	35/36	H 96,00
52528/...	TJ*	03-06	88/89/90	H 139,00
* Baguette de fixation pour bâche soft-top €				
51238/01	TJ	97-06		H 69,00

### Version « Safari »

Réf.	Véh.	A./constr.	Couleurs	€
52531/...	TJ*	96-02	15/33/37/88/89/90	H 142,00
52532/...	TJ*	03-06	35/36	H 142,00
52532/...	TJ*	03-06	88/89/90	H 199,00
52544/...	unlimited	04-06	35/36	H 179,00
* Baguette de fixation pour bâche soft-top €				
51238/01	TJ	97-06		H 69,00

### Version « Safari »

Réf.	Véh.	A./constr.	Couleurs	€
52529/...	YJ	92-95	09/15/37	H 117,00
52529/...	YJ	92-95	88/89/90	H 159,00
52530/...	TJ*	96-02	15/33/37	H 117,00
* Baguette de fixation pour bâche soft-top €				
51209/01	CJ/YJ	76-91		H 29,00
51210/01	TJ	96-02		H 29,00



**BESTOP**

### Bikini « Traditional »

Réf.	Véh.	A./constr.	Couleurs	€
52505/...	CJ5	55-75	01/04	H 79,00
52507/...	CJ5	76-83	01/04/05	H 79,00
52508/...	CJ7, CJ8, YJ	76-91	01/04/07/09	H 79,00
* Baguette de fixation pour bâche soft-top €				
51209/01	CJ/YJ	76-95		H 29,00



# .Accessoires

## Windjammer, duster, gaines matelassées d'arceau de sécurité

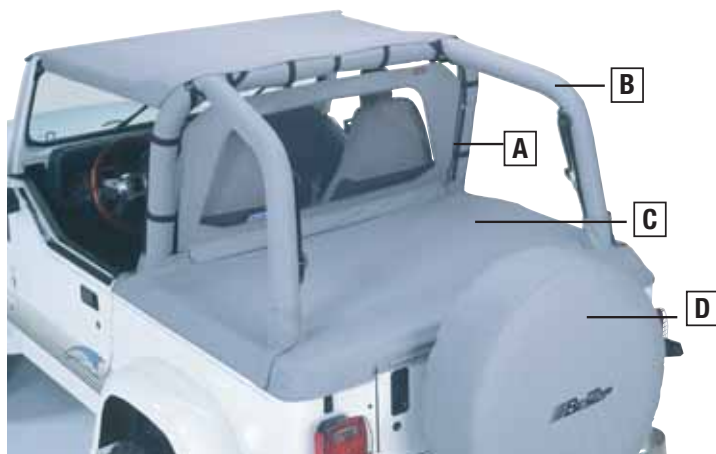

### A Bâche « Windjammer »

Réf.	Véh.	A./constr.	Couleurs		€
80028/...	CJ5, CJ7, CJ8, YJ	80-95	01/04/09/10/14/15/37	H	125,00
80030/...	TJ	96-02	15/33/37	H	125,00
80032/...	TJ	03-06	35/36	H	125,00

### B Gaine matelassée d'arceau de sécurité

Réf.	Véh.	A./constr.	Couleurs		€
80007/...	CJ5, CJ7	80-86	01/04/ 07/09/15	H	118,00
80008/...	YJ	86-90	09/14/15	H	139,00
80009/...	YJ	92-95	09/15/37	H	154,00
80020/...	TJ	96-02	15/33/37	H	205,00
80022/...	TJ	03-06	35/36	H	154,00

### Couleurs

Black Crush 01	Tan 04	Blue 05	Nutmeg 07	Charcoal 09	Sand 10
Almond 14	Black Denim 15	Dark Tan 33	Black Dia 35	Khaki Dia 36	Spice 37



Attention : la technique d'impression utilisée ne permet pas de garantir les couleurs !



### Kit de poignée passager

Réf.	Véh.	Photo		€
1627.01	tous les modèles	1	H	45,00
1627.02	tous les modèles	2	H	14,00

### C Couverture de plateau de chargement «Duster»

pour support de bâche soft-top d'origine

Réf.	Véh.	A./constr.	Couleurs		€
90002/...	YJ	86-91	09/10/14/15	H	112,00
90018/...	YJ	92-95	09/15/37	H	112,00
90019/...	TJ	96-02	15/33/37	H	112,00
90012/...	TJ	03-06	35/36	H	112,00

### en combinaison avec support de bâche Supertop

Réf.	Véh.	A./constr.	Couleurs		€
90003/...	CJ7, YJ	80-91	01/04/07/09/14/15	H	107,00
90008/...	YJ	92-95	09/15/37	H	107,00
90011/...	TJ	97-02	15/33/37	H	107,00

### sans support (en remplacement de hard-top)

Réf.	Véh.	A./constr.	Couleurs		€
90020/...	TJ	96-02	15/33/37	H	134,00
90022/...	TJ	03-06	35/36	H	139,00
90024/...	unlimited	04-06	35/36	H	185,00

### avec de système de glissières, sans support

Réf.	Véh.	A./constr.	Couleurs		€
90005/...	CJ7, YJ	80-91	01/09/15	H	179,00
90010/...	YJ	92-95	09/15/37	H	179,00

### D Housse de roue de secours - standard Etats-Unis

Réf.	Taille	Couleurs		€
61026/...	Ø 67,5 x 19 cm (26,5 x 7,5")	09/15/52	H	35,00
61028/...	Ø 205-215/75 (28,0 x 8,0")	04/09/14/15/33/35/36/37/52	H	35,00
61029/...	Ø 225-235/75 (29,0 x 9,0")	04/07/09/10/14/15/33/35/36/37	H	35,00
61030/...	Ø 225/70-245/75 (30,0 x 10,0")	04/07/09/10/14/15/33/35/36/37	H	35,00
61031/...	Ø 255-275/75 (31,0 x 11,0")	09/15/35/36/37	H	40,00
61033/...	Ø 285/75(33,0 x 11,0")	09/15/35/36/37	H	42,00



### Housse « Trail Cover »

Réf.	Véh.	A./constr.	Couleurs		€
81030/...	YJ	92-95	09/37	H	169,00
81031/...	CJ/YJ	76-91	09	H	169,00
81032/...	TJ	97-06	09/37	H	169,00
81034/...	unlimited	04-06	09/37	H	199,00



# Accessoires

## Portes



### Poignées de porte

Réf.	Véh.	A./constr.	Couleurs	€
51251/...	CJ/YJ	81-95	01 2 pièces	H 85,00
245-46	CJ	76-80	01 prix par unité	H 47,00



### Portes en deux parties séparables

Réf.	Véh.	A./constr.	Couleurs	€
51783/...	CJ7, YJ	81-95	01/09/15/37	H 519,00
51789/...	TJ	96-06	09/15/33/35/36/37	H 559,00

### Kit de demi-portes

Réf.	Véh.	A./constr.	Couleurs	€
53025/...	CJ5, CJ6	55-75	01	H 229,00
53027/...	CJ5	76-83	01	H 229,00
53028/...	CJ7, CJ8	76-80	01/04/07/09/15 H	229,00
53038/...	CJ7, YJ	81-95	01/09/15/37	H 229,00
53039/...	TJ	96-06	15/33/35/36/37 H	229,00

### Kit de douille à mortaise

Réf.	Véh.	€
51247.01	tous les mod., avec demi-portes	H 60,00



### Demi-portes en PRF

Réf.	Véh.	A./constr.	Couleurs	€
1503.01	CJ, YJ	76-95	noir	H 683,00

ne convient pas pour fenêtres amov. en PRF

### Glissières de demi-portes

Réf.	Véh.	A./constr.	Couleurs	€
1530.10	YJ	87-96	noir mat	H 32,00
1530.11	YJ	87-96	acier inox	H 47,00

### Tirant de porte

Réf.	Véh.	A./constr.	€
1577.01	CJ, YJ	76-95	H 10,00



### Kit de demi-portes

Réf.	Véh.	A./constr.	Couleurs	€
53738	YJ	87-95	09/15	J 995,00
53739	TJ	97-06	09/15	J 995,00



### Kit de boulon de serrure de porte

Réf.	Véh.	€
1526.15	CJ + YJ	H 76,00

# Accessoires

## Fenêtres amovibles



### Fenêtres amovibles avec fenêtres coulissantes pour demi-portes

Réf.	Véh.	A./constr.	Couleurs		€
51785/...	YJ	88-95	09 / 14 / 15 / 37	(pour bâche soft-top d'origine 51120)	H 565,00
51786/...	YJ	88-95	09 / 14 / 15 / 37	(pour tous les mod. « Supertop » et « Sunrider »)	H 565,00
51787/...	TJ	96-05	09 / 15 / 33 / 35 / 36 / 37	(pour bâche soft-top d'origine et 51121 / 51609 / 51699)	H 728,00



### Fenêtres amovibles en PRF

Réf.	Véh.	A./constr.		€
41487.01	TJ	97-05	J	980,00
41485.01	YJ	87-95	J	980,00



### Fenêtres amovibles pour demi-portes

Réf.	Véh.	A./constr.	Couleurs		€
51780/...	YJ	88-95	09 / 14 / 15 / 37	(pour bâche « Supertop » 51599 / 51698 / 57399/51600)	H 349,00
51790/...	TJ	96-05	09 / 15 / 33 / 35 / 36 / 37	(pour t. modèles « Supertop » et « Sunrider » 51609 / 51699 ainsi que la bâche soft-top d'origine)	H 394,00
51782/...	YJ	88-95	09 / 14 / 15 / 37	(pour bâche soft-top d'origine avec fenêtres rectangulaires)	H 405,00

### Sac de rangement bâche soft-top

Réf.	Véh.	A./constr.		€
1641.01	CJ + YJ	76-95	H	69,00



### Fenêtre amovible en PRF (avec fenêtres coulissantes) pour demi-portes d'acier avec hard-top

Réf.	Véh.	A./constr.	Couleurs		€
1507.20	TJ	96-02	côté gauche noir	H	725,00
1507.21	TJ	96-02	côté droit noir	H	725,00



### Kit « Door Jacket »

Réf.	Véh.	A./constr.	Couleurs	Utilisation		€
51665-01	CJ, YJ, TJ	76-05	01	pour portes d'acier	H	198,00
51660-01	YJ + TJ	87-05	01	pour fenêtres amovibles	H	89,00

### Sac de rangement (portes +fenêtres)

Réf.	Véh.	A./constr.	Photo		€
1641.02	CJ + YJ	76-95	1	H	74,00
1641.03	TJ	96-03	2	H	128,00

# .Accessoires

## Aménagement intérieur - sièges + housses de siège



### TrailMax THERMAL PRO

Siège confort – vinyle

Réf.	Véh.	A./constr.	Couleurs	Photo	H	€/unité
39736/...	CJ,YJ,TJ	76-02	01/09/15/33/37	Photo 1	H	579,00

Siège confort – tissu

Réf.	Véh.	A./constr.	Couleurs	Photo	H	€/unité
39746/...	CJ,YJ,TJ	76-02	09/15/33/37	Photo 2	H	600,00

### Siège « TrailMax PRO »

Siège confort – vinyle

Réf.	Véh.	A./constr.	Couleurs	Photo	H	€/unité
39336/...	CJ5,CJ7,YJ	80-95	01/09/15/33/37	Photo 1	H	435,00

Siège confort – tissu

Réf.	Véh.	A./constr.	Couleurs	Photo	H	€/unité
39346/...	CJ5,CJ7,YJ	80-95	09/15/37	Photo 2	H	462,00



### Siège «TrailMax SPORT» (rabattable)

Vinyle

Réf.	Véh.	A./constr.	Couleurs	Photo	H	€/unité
39337/...	CJ,YJ,TJ	80-02	01/04/09/15/37	Photo 1	H	350,00

Tissu

Réf.	Véh.	A./constr.	Couleurs	Photo	H	€/unité
39347/...	CJ,YJ,TJ	80-02	04/09/15/37	Photo 2	H	375,00

### Siège « TrailMax »

Fixe-vinyle

Réf.	Véh.	A./constr.	Couleurs	Photo	H	€/unité
39334/...	CJ,YJ,TJ	80-02	01/04/09/15/37		H	248,00



### Banquette arrière rabattable

Banquette arrière « TRAIL MAX » (vinyle)

Réf.	Véh.	A./constr.	Couleurs	Photo	H	€/unité
39333/...	CJ5,CJ7,YJ	55-95	01 / 04 / 09 / 15 / 37	4	H	373,00

Banquette arrière « TRAIL MAX » (tissu)

Réf.	Véh.	A./constr.	Couleurs	Photo	H	€/unité
39343/...	CJ5,CJ7,YJ	55-95	04 / 09 / 15 / 37	4	H	389,00
39341/...	TJ	97-02	15 / 33 / 37			

Banquette arrière (fixe)

Réf.	Véh.	A./constr.	Couleurs	Photo	H	€/unité
39353/...	CJ,YJ	55-95	01 / 04 / 09 / 15 / 37		H	295,00
39331/...	TJ	97-02	15 / 33 / 37		H	435,00

### TrailMax Aqua Sport

Fixe-vinyle

Réf.	Véh.	A./constr.	Couleurs	Photo	H	€/unité
39327/...	CJ7,YJ,TJ	76-02	09/15/37		H	470,00

# .Accessoires

## Aménagement intérieur - sièges + housses de siège



### Couleurs

Black Crush 01	Tan 04
Blue 05	Nutmeg 07
Charcoal 09	Sand 10
Almond 14	Black Denim 15
Dark Tan 33	Spice 37

Attention : la technique d'impression utilisée ne permet pas de garantir les couleurs !



### Banquette arrière rabattable

Réf.	Véh.	A./constr.	Couleurs	€
1603.10	YJ	86-95	noir	H 364,00
1603.11	YJ	86-95	gris	H 364,00
1603.12	YJ	86-95	black denim	H 364,00
1603.20	TJ	96-02	gris	H 375,00
1603.21	TJ	96-02	black denim	H 375,00
1603.22	TJ	96-02	spice	H 375,00

### Banquette arrière fixe

Typeikel-Nr.	Véh.	A./constr.	Couleurs	€
1604.01	CJ, YJ	55-95	noir	H 312,00
1604.02	CJ, YJ	55-95	gris	H 312,00
1604.03	CJ, YJ	55-95	black denim	H 312,00



### Accessoires pour siège « Bestop »

Réf.	Véh.	A./constr.	Couleurs	Utilisation	€
51256/...	TJ	97-02	01	Disp. d'adapt. de siège (avec sièges « Bestop »)	H 89,00
51253/...	CJ+YJ	76-95	01	Armature de siège gauche	H 240,00
51254/...	CJ+YJ	76-95	01	Armature de siège droite	H 240,00
51255/...	CJ+YJ	76-95	01	Glissières	H 135,00

1



2



### Housses de siège avant

Réf.	Véh.	A./constr.	Couleurs	€ /ensemble
29225/...	CJ5	65-79	15 (version courte)	H 137,00
29227/...	CJ5, CJ7, YJ	80-90	04 / 05 / 07 / 09 / 14 / 15	H 137,00
29224/...	YJ	91-94	09 / 15 / 37	H 137,00
29226/...	TJ	96-02	15 / 33 / 37	H 154,00
29228/...	TJ	03-06	35/36	H 154,00

### Housses de banquette arrière

Réf.	Véh.	A./constr.	Couleurs	€
29223/...	CJ5, CJ7, YJ	65-95	04 / 05 / 07 / 09 / 14 / 15 / 37	H 138,00
29221/...	TJ	96-02	15 / 33 / 37	H 138,00
29229/...	TJ	03-06	35 / 36	H 138,00

### Siège « sport » (Photo 1)

Réf.	Véh.	A./constr.	Couleurs	€
1601.01	CJ7, YJ	76-95	noir	H 420,00
1601.02	CJ7, YJ	76-95	gris	H 420,00
1601.03	CJ7, YJ	76-95	black denim	H 420,00
1601.20	TJ	96-02	noir	H 420,00
1601.21	TJ	96-02	gris	H 420,00
1601.22	TJ	96-02	black denim	H 420,00
1602.26	TJ	96-02	Disp. d'adapt. gauche	H 83,00
1602.27	TJ	96-02	Disp. d'adapt. droit	H 83,00

### Siège « confort » (Photo 2)

Réf.	Véh.	A./constr.	Couleurs	€
1602.01	CJ, YJ	76-95	noir	H 360,00
1602.02	CJ, YJ	76-95	gris	H 360,00
1602.03	CJ, YJ	76-95	black denim	H 360,00
1602.20	TJ	96-02	noir	H 360,00
1602.21	TJ	96-02	gris	H 360,00
1602.22	TJ	96-02	black denim	H 360,00
1602.26	TJ	96-02	Disp. d'adapt. gauche	H 83,00
1602.27	TJ	96-02	Disp. d'adapt. droit	H 83,00

# Accessoires

## Aménagement intérieur – Tapis



### Kit de tapis

avec couche isolante intégrée

Réf.	Véh.	A./constr.	Couleurs		€
1606.01	CJ7, YJ	76-95	noir	H	294,00
1606.02	CJ7, YJ	76-95	gris	H	294,00
1606.03	CJ, YJ	76-95	marron	H	294,00
1606.20	TJ	96-05	noir	H	294,00
1606.21	TJ	96-05	gris	H	294,00
1606.22	TJ	96-05	marron	H	294,00



### Kit de Tapis « Indoor/Outdoor »

lavable/à séchage rapide

Réf.	Véh.	A./constr.	Couleurs		€
1609.01	CJ, YJ	76-95	gris	H	218,00



### Tapis de sol, 4 éléments

Réf.	Véh.	A./constr.	Couleurs		€
1608.01	CJ7, YJ	76-90	noir	H	89,00
1608.02	CJ7, YJ	76-90	gris	H	89,00
1608.10	YJ	91-95	noir	H	89,00
1608.11	YJ	91-95	gris	H	89,00
1608.20	TJ	96-05	noir	H	89,00
1608.21	TJ	96-05	gris	H	89,00



### Tapis de sol « All Weather »

Réf.	Véh.	A./constr.	Couleurs		€
1572.01	universel	tous les modèles	noir caoutch. 2 éléments, avant	H	36,00
1572.02	universel	tous les modèles	noir caoutch. 4 éléments, avant+arrière	H	49,00



### Kit de tapis de sol en caoutchouc

Réf.	Véh.	A./constr.		€
1566.03	CJ	76-86	arrière	H 138,00
1566.11	YJ	87-95	arrière	H 117,00
1566.22	TJ	96-05	arrière	H 117,00
1566.25	TJ	03-05	arrière	H 138,00
1566.43	XJ	84-01	arrière	H 138,00
1566.52	KJ	02-	arrière	H 138,00
1566.63	ZJ	92-98	arrière	H 138,00
1566.66	WJ	99-	arrière	H 138,00

### Kit de tapis de sol en caoutchouc

Réf.	Véh.	A./constr.		€
1566.01	CJ	76-86	avant	H 117,00
1566.10	YJ	87-95	avant	H 97,00
1566.20	TJ	96-05	avant	H 97,00
1566.40	XJ	84-94	avant	H 117,00
1566.41	XJ	95-01	avant	H 117,00
1566.50	KJ	02	avant	H 117,00
1566.60	ZJ	95	avant	H 117,00
1566.61	ZJ	96-98	avant	H 117,00
1566.64	WJ	99-	avant	H 117,00

### Kit de tapis de sol en caoutchouc

Réf.	Véh.	A./constr.		€
1566.02	CJ	76-86	arrière	H 125,00
1566.12	YJ	87-95	arrière	H 125,00
1566.21	TJ	96-05	arrière	H 145,00
1566.42	XJ	84-01	arrière	H 125,00
1566.51	KJ	02-	arrière	H 125,00
1566.62	ZJ	92-98	arrière	H 125,00
1566.65	WJ	99-	arrière	H 125,00

# Accessoires

## Aménagement intérieur - Système audio



### Système audio « Sound Bar »

6 haut-parleurs incl.

Réf.	Véh.	A./constr.	Couleurs	€
1635.10	YJ, TJ	87-01	noir, mat. plast. H	373,00
1635.11	YJ, TJ	87-01	coussins noir mat H	373,00
1635.12	YJ, TJ	87-01	coussins gris H	373,00
1635.13	YJ, TJ	87-02	coussins spice H	373,00
1635.14	YJ, TJ	87-02	coussins camel H	373,00

### Couleurs

Black Crush 01	Charcoal 09	Black Denim 15	Dark Tan 33	Spice 37
----------------------	----------------	----------------------	-------------------	-------------

Attention : la technique d'impression utilisée ne permet pas de garantir les couleurs !

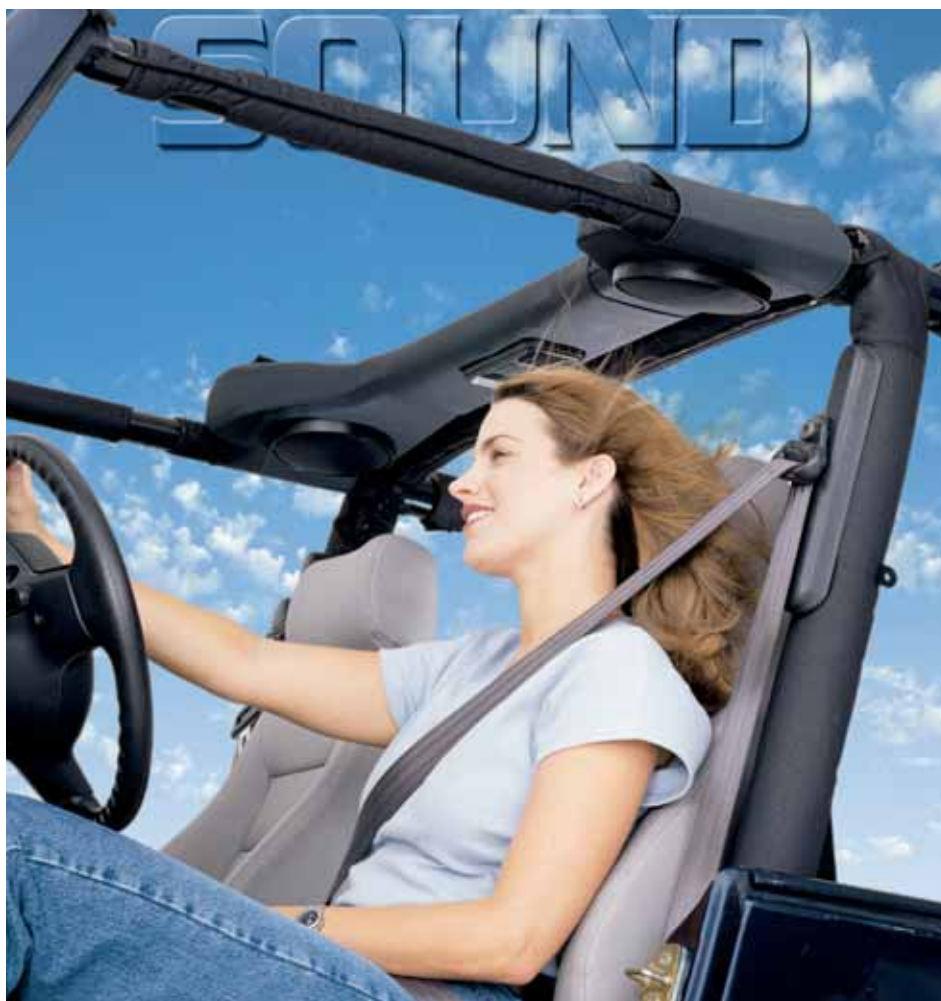

### Kit de haut-parleurs

Réf.	Véh.	A./constr.	€
1569.01	CJ, YJ	76-95 sans haut-parleurs H	125,00
1569.02	CJ, YJ	76-95 avec haut-parleurs H	178,00



### Kit de haut-parleurs

Réf.	Véh.	A./constr.	€
1569.20	TJ	97-02 sans haut-parleurs H	125,00
1569.21	TJ	97-02 avec haut-parleurs H	178,00



### Système audio « Sound Bar »

Réf.	Véh.	Couleurs	€
63715	t. mod.	09 / 15 / DELUXE 33 / 37 550 W	H 685,00

### Couleurs

Charcoal 09	Black Denim 15	Dark Tan 33	Spice 37
----------------	----------------------	-------------------	-------------

Attention : la technique d'impression utilisée ne permet pas de garantir les couleurs !

# Accessoires

## Consoles + caisses de rangement



### Console « Mega »

Réf.	Véh.	A./constr.	Couleurs	H	€
1612.01	CJ, YJ	76-95	noir	H	163,00
1612.02	CJ, YJ	76-95	gris	H	163,00
1612.03	CJ, YJ	76-95	black denim	H	163,00
1612.04	CJ, YJ	76-95	spice	H	163,00



### Caisse de rangement arrière avec serrure

Réf.	Véh.	A./constr.	Couleurs	H	€
1624.01	CJ, YJ	76-95	noir	H	152,00
1624.02	CJ, YJ	76-95	black denim	H	152,00
1624.03	CJ, YJ	76-95	gris	H	152,00
1624.04	CJ, YJ	76-95	spice	H	152,00
1624.23	TJ	96-02	gris	H	152,00
1624.24	TJ	96-02	saddle	H	152,00

### Couleurs



Attention: la technique d'impression utilisée ne permet pas de garantir les couleurs !



### Sac de rangement arrière

Réf.	Véh.	A./constr.	Couleurs	H	€
1626.01	universel	t./mod.	noir	H	36,00

### Console compacte

Dimensions : L x L x H : 59,6 cm x 22,0 cm x 31,5 cm

Réf.	Véh.	A./constr.	Couleurs	H	€
1613.01	CJ, YJ	76-95	noir	H	135,00
1613.02	CJ, YJ	76-95	gris	H	135,00
1613.03	CJ, YJ	76-95	black denim	H	135,00
1613.04	CJ, YJ	76-95	spice	H	135,00



### Porte-gobelet d'adaptation

Réf.	Véh.	A./constr.	Couleurs	H	€
1509.01	universel	t./mod.	noir	H	9,00



### Vide-poche

Réf.	Véh.	A./constr.	Couleurs	H	€
1508.01	CJ, YJ	80-95	pour banquette arrière rabattable	H	84,00

# Accessoires

## Consoles + caisses de rangement



### Console « Trailmax »

Réf.	Véh.	A./constr.	Couleurs	€
81675/...	CJ, YJ	52-95	01 / 04 / 09 / 15 / 37	H 175,00
L x L x H = 61 x 26 x 35				



### Console centrale

Réf.	Véh.	A./constr.	Couleurs	€
81507/...	CJ5, CJ7, YJ	76-95	01/04/05/ 07/09/14/ 15/37	H 124,00
81508	CJ, YJ	76-89	01/04/07/ L x L x H = 60x24x32	09/14/15 H 124,00



### Console « Trailmax Pro » avec éclairage et branchement électrique

Réf.	Véh.	A./constr.	Couleurs	€
81677/...	CJ, YJ	52-95	01 / 04 / 09 / 15 / 37	H 216,00
L x L x H = 61 x 26 x 35				

### Couleurs

Black Crush 01	Tan 04	Blue 05	Nutmeg 07
Charcoal 09	Sand 10	Almond 14	Black Denim 15
Dark Tan 33	Spice 37		

Attention: la technique d'impression utilisée ne permet pas de garantir les couleurs !



### Sac de rangement latéral

Réf.	Véh.	A./constr.	Couleurs	€
54108/...	YJ, TJ	92-05	09 / 15 / 33 / 37	H 86,00

### Sacs de rangement latéraux (paire)

Réf.	Véh.	A./constr.	Couleurs	€
54105/...	CJ5, CJ7, YJ	76-91	01 / 09 / 15	H 98,00

### Sac « Tailgate Organizer »

Réf.	Véh.	A./constr.	Couleurs	€
54120/...	YJ	86-95	09 / 15 / 37	H 84,00
54122/...	TJ	97-02	15 / 33 / 37	H 68,00



### Instatrunk

Réf.	Véh.	A./constr.	€
42624.01	YJ	87-95	H 165,00
42632.01	TJ	97-04	H 165,00



### Extendatrunk Cage

(seulement en combinaison avec Extendatrunk)

Réf.	Véh.	A./constr.	€
42627.01	YJ, TJ	87-05	H 395,00



### Extendatrunk

Réf.	Véh.	A./constr.	€
42625.01	YJ	87-95	H 371,00
42633.01	TJ	97-04	H 371,00



# Accessoires

## Aménagement intérieur – Planche de bord



### 1 Support de cadre de pare-brise

Réf.	Véh.	A./constr.	Matériau	€
1560.01	CJ, YJ	76-96	fin. chromée H	30,00

### 2 Boutons de cadre

Réf.	Véh.	A./constr.	Matériau	€
1561.01	CJ	t. mod.	fin. chromée H	42,00

### 3 Poignée passager

Réf.	Véh.	A./constr.	Matériau	€
1562.01	CJ	t. mod.	acier inox H	46,00

### 4 Panneau de tablier tachymétrique

Réf.	Véh.	A./constr.	Matériau	€
1563.01	CJ	76-86	acier inox H	45,00

### 5 Garniture de colonne de direction

Réf.	Véh.	A./constr.	Matériau	€
1564.01	CJ	76-86	acier inox H	24,00

### 6 Couvercle boîte à gants

Réf.	Véh.	A./constr.	Matériau	€
1590.02	CJ	76-86	acier inox H	45,00



### Revêtement de planche de bord

Réf.	Véh.	A./constr.	Matériau	€
1565.10	YJ	87-95	acier inox H	105,00



### Clinomètre

Réf.	Véh.	€
1576.01	universel	H 32,00



### Décor bois

teinte claire				
Réf.	Véh.	A./constr.	€	
1565.11	YJ	87-96 9 éléments H	335,00	



### Décor simili-bois

teinte foncée				
Réf.	Véh.	A./constr.	€	
1565.12	YJ	87-95 3 éléments H	88,00	



### Décor simili-bois

simili-bois				
Réf.	Véh.	A./constr.	€	
1565.20	TJ	96-02 3 éléments H	118,00	

# Accessoires

## Hard-tops + galeries de toit



### Hard-top « Bestop »

Réf.	Véh.	A./constr.	Couleurs		€
41499/...	YJ	86-95	01	version Targa, 2 éléments	J 2930,00
41509/...	TJ	96-02	01	version Targa, 2 éléments	J 2930,00

### Hardtoplift

Réf.	Véh.	A./constr.		€
1573.01	CJ,YJ	76-95 pour mont. avec un disp. de levage	H	219,00

### Rack Tray

Réf.	Véh.	A./constr.	Matériau	Dimensions	Photo		€
1537.10	YJ	87-95	acier, noir	60 x 95 cm	1	H	293,00
1537.12	YJ	87-95	acier, noir	45 x 90 cm	2	H	293,00
1537.20	TJ	96-02	acier, noir	60 x 95 cm	1	H	293,00
1537.22	TJ	96-02	acier, noir	45 x 90 cm	2	H	293,00

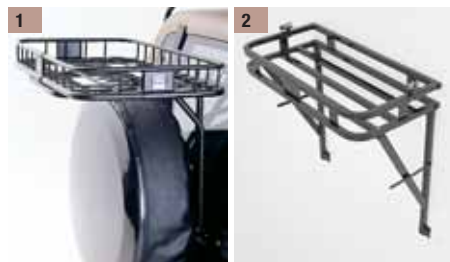

### Rack Tray (sans kit de montage)

Réf.	Véh.	A./constr.	Couleurs		€
41444.01	YJ/TJ	87-05	01 H		149,00



### Kit de montage „upper Cargo”

Réf.	Véh.	A./constr.	Couleurs		€
41407.01	YJ	92-95	01 H		90,00
41408.01	TJ	97-02	01 H		90,00



### Kit de montage „Tailgate”

Réf.	Véh.	A./constr.	Couleurs		€
41411.01	YJ,TJ	87-05	01 H		149,00



### Kit de montage „Cockpit”

Réf.	Véh.	A./constr.	Couleurs		€
41403.01	YJ,TJ	87-05	01 H		90,00



### Kit de montage „lower Cargo”

Réf.	Véh.	A./constr.	Couleurs		€
41406.01	YJ,TJ	92-02	01 H		95,00



### Galérie

Réf.	Véh.	A./constr.	Couleurs		€
41430.01			01 H		640,00

# .Accessoires

## Hardtop Storage + manuels

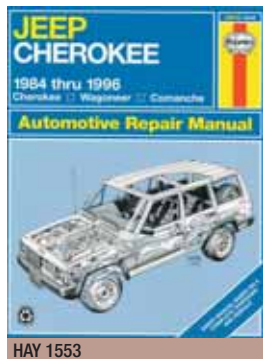

## Manuels de réparation

Réf.	Type	Langue	Pays	€
HAY 412	CJ	en anglais	F	36,00
HAY 1777	YJ, XJ	en anglais	F	36,00
BV 1203	YJ, XJ	en allemand	G	22,50
HAY 1553	XJ	en anglais	F	36,00
HAY 50025	ZJ	en anglais	F	36,00
16007	CJ,YJ	en allemand	F	50,00



## Hardtop Storage

Réf.	Type	A./constr.	H	€
42801.01	YJ, TJ	87-06 (sans Hardtop Cover)	H	440,00



## Hardtop Cover

Réf.	Type	A./constr.	H	€
42802.09	YJ, TJ	87-06 (1 pièce Hardtop)	H	175,00
42803.09	YJ, TJ	87-06 (2 pièces Hardtop)	H	195,00



**BESTOP**

# Accessoires

## Bâche soft-top et Hardtops Suzuki + Toyota

### SUZUKI bâche soft-top de rechange 1 élément

SUZUKI Grand Vitara					
Réf.	Véh.	A./constr.	Couleurs	Type	€
51366/...	Grand Vitara	99-02	01/02/30	standard	H 565,00
SUZUKI Vitara : Attention !!! Ne pas utiliser avec bâche « Fast Top ».*					
Réf.	Véh.	A./constr.	Couleurs	Type	€
51362/...	Vitara	88-01	09/15/52	standard	H 358,00
51137/...	Vitara	88-01	15/52	Pavement End's®	H 259,00
51361/...	SJ 410/413	tous les mod.	01/09/15/52	standard	H 348,00
51133/...	SJ 410/413	tous les mod.	01/15/52	Pavement End's®	H 248,00
SUZUKI Vitara : Attention !!! Ne pas utiliser avec bâche « Fast Top ».*					
Réf.	Véh.	A./constr.	Couleurs	Type	€
51364/...	Vitara	96-99	01/02	standard simili-cuir	F 499,00
71626/...	Vitara	96-99	40/66/78	standard (vinyle)	F 499,00

\*Les bâches « Fast Top » sont fixées à l'avant sur le cadre de pare-brise à l'aide de boutons-pression!

### SUZUKI - bâche « Sunport » 2-éléments

SUZUKI Vitara : Attention !!! Ne pas utiliser avec bâche « Fast Top ».*					
Réf.	Véh.	A./constr.	Couleurs	Type	€
51762/...	Vitara	88-01	15/52		F 539,00
51761/...	SJ 410/413	tous les mod.	06/15/52		F 449,00

\*Les bâches « Fast Top » sont fixées à l'avant sur le cadre de pare-brise à l'aide de boutons-pression!

### Toyota BJ/FJ 40/42

Bâche « Tigertop »					
Réf.	Véh.	A./constr.	Couleurs	Type	€
51440/...	BJ/FJ 40/42	64-84	01	pour portes d'acier	H 785,00
51443/...	BJ/FJ 40/42	64-84	01	avec portes soft-top	H 1099,00
Bikini « Traditional »					
Réf.	Véh.	A./constr.	Couleurs	Type	€
52540/...	BJ/FJ 40/42	64-84	01	pour arceau de sécurité d'orig.	H 99,00
Baguette de fixation de bâche soft-top					
Réf.	Véh.	A./constr.	Couleurs	Type	€
51209/...	BJ/FJ 40/42	64-84	01		H 36,00
Demi-portes					
Réf.	Véh.	A./constr.	Couleurs	Type	€
53030/...	BJ/FJ 40/42	64-84	01		H 245,00

### SUZUKI-Hard-tops (Pavement End's®)

SUZUKI Vitara					
Réf.	Véh.	A./constr.	Couleurs	Type	€
47635/...	Vitara	88-94	01/02		F 1635,00
47637/...	Vitara	95-98	01/02		F 1635,00
47639/...	Vitara	99-02	01/02		F 1420,00
47653/...	SJ 410/413	tous les mod.	01/02		F 1635,00
47655/...	SJ 410/413	tous les mod.	01/02	version sport	F 1635,00

! Les hard-tops Pavement Ends® fournis n'ont pas de lunette arrière dégivrante et pas de galerie de toit!

### SUZUKI - Bikini « Traditional »

SUZUKI Vitara : Attention !!! Ne pas utiliser avec bâche « Fast Top ».*					
Réf.	Véh.	A./constr.	Couleurs	Type	€
57262/...	Vitara	88-03	15/52		F 105,00
57261/...	SJ 410/413	tous les mod.	15/52		F 105,00

\*Les bâches « Fast Top » sont fixées à l'avant sur le cadre de pare-brise à l'aide de boutons-pression!



#### Couleurs

Black Crush 01	Black Denim 15	White Denim 52
----------------	----------------	----------------

Attention: la technique d'impression utilisée ne permet pas de garantir les couleurs !



#### Couleurs

Black Crush 01	White 02
----------------	----------

Attention: la technique d'impression utilisée ne permet pas de garantir les couleurs !



# Accessoires

## Eclairage



### Projecteur « Rallye » en acier inox (sans ampoule)

Projecteur longue portée

Réf.	Dimensions	Profondeur	Matériau	€/unité
1776	Ø 211 mm	130 mm	acier inox H	95,00

Projecteur antibrouillard

Réf.	Dimensions	Profondeur	Matériau	€/unité
1777	Ø 211 mm	130 mm	acier inox H	95,00



### Projecteur « Terminator » en acier inox

Projecteur longue portée

Réf.	Dimensions	Profondeur	Matériau	€/unité
1800	Ø 155mm	103 mm	acier inox H	66,00



### Projecteur « canon » en acier inox

Réf.	Dimensions	Profondeur	Matériau	€/unité
1778	Ø 158 mm	130 mm	acier inox H	59,00



nouveau!



nouveau!

### Projecteurs à verre clair

Réf.	Véh.	Dimensions		€/
0824.02	CJ	76-86	*	A 68,00
0824.13	YJ	87-95	14 x 20 mm *	A 68,00
0824.22	TJ	97-05	14 x 20 mm *	A 68,00

\* il est nécessaire d'effectuer des modifications



nouveau!

### Super Baya

Projecteur longue portée

Réf.	Dimensions	Profondeur	Matériau	€/unité
ASP 1200	Ø 122 mm	98 mm	acier chromé A	38,00

# Accessoires

## Eclairage



### Projecteur «Rallye Dakar» (sans marque d'homologation)

Réf.	Dimensions	Profondeur	Matériau	€/unité
648	Ø 160 mm		acier inox H	59,00



### Projecteur d'acier inox (sans ampoule)

Projecteur longue portée				
Réf.	Dimensions	Hauteur	Matériau	€/unité
1771	L 200 mm	120 mm	acier inox H	56,00
Projecteur antibrouillard				
Réf.	Dimensions	Hauteur	Matériau	€/unité
1774	L 200 mm	120 mm	acier inox H	56,00



### Kit de projecteurs en acier inox (sans ampoules)

Kit de projecteur longue portée				
Réf.	Dimensions	Hauteur	Matériau	€
1782	L 147 mm	77 mm	acier inox H	76,00
Kit de projecteur antibrouillard				
Réf.	Dimensions	Hauteur	Matériau	€
1783	L 147 mm	77 mm	acier inox H	76,00
Kit de projecteur antibrouillard (avec réflecteur jaune)				
Réf.	Dimensions	Hauteur	Matériau	€
1784	L 147 mm	77 mm	acier inox H	76,00

### Lampes halogènes - type «SUPER WHITE Xenon »

Type « Super white Xenon H1 »				
Réf.	Quantité	Type		€
9100	2 unités	H1 - 12 Volts	55 W H	16,00
9101	2 unités	H1 - 12 Volts	*100 W H	16,00
Type Super white H3				
Réf.	Quantité	Type		M
9105	2 unités	H3 - 12 Volts	55 W H	16,00
9106	2 unités	H3 - 24 Volts	70 W H	16,00
9110	2 unités	H3 - 12 Volts	*100 W H	16,00
9111	2 unités	H3 - 12 Volts	*130 W H	17,00
9112	2 unités	H3 - 24 Volts	*100 W H	16,00
Type « Super white H4 »				
Réf.	Quantité	Type		€
9120	2 unités	H4 - 12 Volts	60/55 W H	17,00
9121	2 unités	H4 - 24 Volts	75/70 W H	19,00
9125	2 unités	H4 - 12 Volts	*100/80 W H	19,00
9126	2 unités	H4 - 12 Volts	*140/100 W H	20,00
9127	2 unités	H4 - 24 Volts	*100/80 W H	20,00
Type « Super white H7 »				
Réf.	Quantité	Type		€
9130	2 unités	H7 - 12 Volts	55 W H	21,00
9131	2 unités	H7 - 24 Volts	70 W H	22,00
9135	2 unités	H7 - 12 Volts	*100 W H	22,00
9136	2 unités	H7 - 24 Volts	*100 W H	22,00
Type « Super white »				
Réf.	Quantité	Type		€
9150	2 unités	9004 - 12 Volts	65/45 W H	26,00
9151	2 unités	9004 - 12 Volts	*100/80 W H	28,00
Type « Super white »				
Réf.	Quantité	Type		€
9155	2 unités	9005 - 12 Volts	65 W H	26,00
9156	2 unités	9005 - 12 Volts	*100 W H	28,00
Type « Super white »				
Réf.	Quantité	Type		€
9160	2 unités	9006 - 12 Volts	55 W H	26,00
9161	2 unités	9006 - 12 Volts	*100 W H	28,00
Type « Super white »				
Réf.	Quantité	Type		€
9170	2 unités	9007 - 12 Volts	65/55 W H	26,00
9171	2 unités	9007 - 12 Volts	*100/80 W H	28,00
Lampes veilleuses « Super white » à culot métallique				
Réf.	Quantité	Type		€
9180	2 unités	12 Volts	4 W H	4,00
Lampes veilleuses « Super white » à culot en verre				
Réf.	Quantité	Type		€
9181	2 unités	12 Volts	5 W H	4,00

\* sans homologation UE pour la route



H1-ampoule



H3-ampoule



H4-ampoule



H7-ampoule



9004-ampoule



9005-ampoule



9006-ampoule



9007-ampoule

# .Chrysler autres

## Voyager



### Essieux

0155	Moyeu de roue		€
0155.80	91-95	avant, pneus 14"	F 178,00
0155.81	91-95	avant, pneus 15"	F 178,00
0155.82	87-90	avant, pneus 15"	F 178,00
0155.83	96-00	avant, pneus 15"	F 210,00
0155.84	01-05	avant, pneus 15"	F 218,00
0155.86	97-05	arrière 4 WD	F 368,00
0155.87	97-05	arrière 2 WD	F 178,00

autres modèles sur demande

0124	Kit de roul. de roue (5 élém.)+bague d'étanchéité		€
0124.80	85-95	essieu arrière	F 54,00

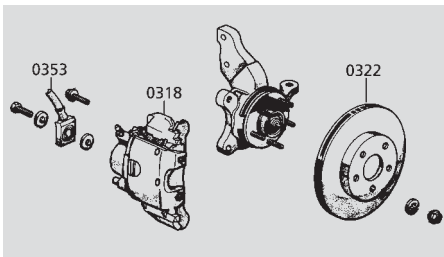

### Freins - essieu avant

0318	Etrier de frein		€
0318.86	91-95	14" droit	E 146,00
0318.87	91-95	14" gauche	E 146,00
0318.88	91-95	15" droit	E 146,00
0318.89	91-95	15" gauche	E 146,00
0318.90	96-00	15" droit	E 118,00
0318.91	96-00	15" gauche	E 118,00

### Freins - essieu arrière

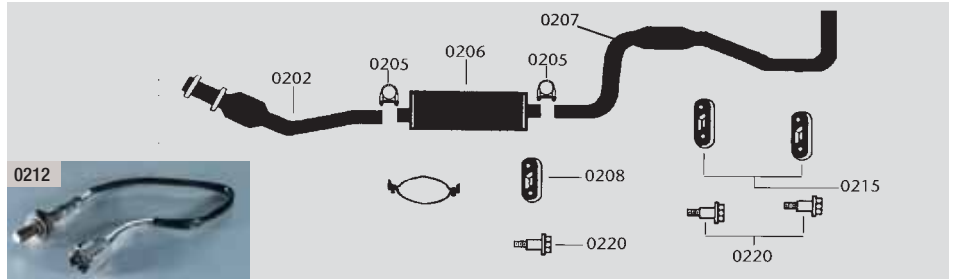

### Système d'échappement

0202	Tube de sortie et pot catalytique		€
0202.80	91-95	3.0-l.	F 295,00
0202.81	91-95	3.3-l.	F 348,00

autres modèles sur demande

0205	Collier de tuyau d'échappement		€
0205.01	t./mod.	Ø 2" = 50 mm	A 2,50
0205.02	t./mod.	Ø 2,25" = 57 mm	A 2,50

0206	Silencieux (pot de détente)		€
0206.77	91-95	2.5-l.	F 93,00
0206.78	91-95	3.0-l.	F 93,00
0206.79	91-95	3.3-l.+3.8-l. emp. court	F 93,00
0206.82	91-95	3.3-l.+3.8-l. emp. long	F 93,00
0206.83	91-95	3.3-l.+3.8-l. emp. court, AWD	F 93,00
0206.84	91-95	3.3-l.+3.8-l. emp. long, AWD	F 93,00
0206.85	94-97	2.4-l. emp. court	F 93,00
0206.86	94-97	3.3-l.+3.8-l. emp. court	F 93,00
0206.87	96-97	3.3-l.+3.8-l. emp. long	F 93,00
0206.88	96-97	3.3-l.+3.8-l. emp. court, AWD	F 93,00
0206.89	96-97	3.3-l.+3.8-l. emp. long, AWD	F 93,00
0206.90	92-95	2.5-l.-mot. Diesel emp. court	F 93,00
0206.91	92-95	2.5-l.-mot. Diesel emp. long	F 93,00

0207	Tube de sortie (en aval du pot de détente)		€
0207.77	87-90	2.5-l.	F 102,00
0207.78	91-95	2.5-l.	F 102,00

0207.79	87-90	3.0-l.	emp. court	F 102,00
0207.80	87-90	3.0-l.	emp. long	F 102,00
0207.81	87-90	3.3-l.	emp. court	F 102,00
0207.82	87-90	3.3-l.	emp. long	F 102,00
0207.83	91-95	3.0-l.	emp. court	F 102,00
0207.85	91-95	3.0-l.	emp. court, AWD	F 102,00
0207.86	91-95	3.0-l.	emp. long, AWD	F 102,00
0207.87	91-95	3.3-l.+3.8-l.	emp. court	F 102,00
0207.88	91-95	3.3-l.+3.8-l.	emp. long	F 102,00
0207.89	91-95	3.3-l.+3.8-l.	emp. court, AWD	F 102,00
0207.90	91-95	3.3-l.+3.8-l.	emp. long, AWD	F 102,00
0207.91	96-97	2.4-l.	y compr. silencieux	F 102,00
0207.92	96-97	3.3-l.+3.8-l.	emp. court	F 102,00
0207.93	96-97	3.3-l.+3.8-l.	emp. long	F 102,00
0207.94	96-97	3.3-l.+3.8-l.	emp. court, AWD	F 102,00
0207.95	96-97	3.3-l.+3.8-l.	emp. long, AWD	F 102,00

0208	Joint de collecteur d'éch. (culasse)		€
0208.80	91-98	tous les modèles	H 14,00

0212	Sonde à oxygène		€
0212.80	89-95	4 voies	F 84,00
0212.81	96	4 voies, en amont du pot cat.	F 84,00
0212.82	96	4 voies, en aval du pot cat.	F 84,00

0215	Joint de collecteur d'éch. (tube de sortie)		€
0215.80	91-98	tous les modèles	H 14,00

0220	Vis de joint de collecteur		€
0220.80	91-98	tous les modèles	H 3,00

NOTE: emp. court : empattement = 2,85 m emp. long : empattement = 3,00 m AWD: transmission intégrale

0321	Plaquettes de frein		€
0321.80	84-86	roues 14"	D 58,00
0321.81	87	système Kelsey Hayes	D 58,00
0321.82	87	système de frein. ATE	D 58,00
0321.83	88	roues 15"	D 58,00
0321.84	88-90	roues 14"	D 58,00
0321.85	89-90	roues 15"	D 58,00
0321.86	91-95	roues 14"	D 58,00
0321.87	91-94	roues 15"	D 58,00
0321.88	95	roues 15"	D 58,00
0321.89	96-00		D 58,00
0321.90	01-04	4WD	E 78,00
0321.92	01-04	2WD	E 78,00

0322	Disque de frein		€
0322.80	87-90	roues 14"	E 59,00
0322.81	87-90	roues 15"	E 59,00
0322.82	91-95	roues 14"	E 59,00
0322.83	91-95	roues 15"	E 59,00
0322.84	96-00		E 59,00

0353	Flexible de frein avant		€
0353.82	91-95	droit, ABS	A 42,00
0353.83	91-95	gauche, ABS	A 42,00
0353.84	92-95	droit, sans ABS	A 49,00
0353.85	92-95	gauch, sans ABS	A 49,00
0353.86	96-00	droit	A 49,00
0353.87	96-00	gauche	A 49,00

0301	Mâchoires de frein		€
0301.80	84-95	tous les modèles 2 WD	E 50,00
0301.82	96	tous les modèles 2 WD	D 56,00
0301.83	97-05		D 56,00

0302	Cylindre de roue		€
0302.80	90-95	2 WD	E 30,00
0302.81	96-99	2 WD	E 30,00

0307	Plaquettes de frein		€
0307.80	97-00	essieu arrière	E 78,00
0307.81	01-05	essieu arrière	E 78,00

0308	Disque de frein		€
0308.80	97-05	essieu arrière	H 79,00

0309	Mâchoires de frein (frein à main)		€
0309.80	97-00		E 59,00
0309.82	01-05		E 72,00

0310	Tambour de frein		€
0310.80	87-95	roues 15"	F 129,00
0310.81	90-95	roues 14"	F 129,00
0310.82	91-93	4 WD	F 148,00
0310.84	96-00		F 129,00

0354	Flexible de frein arrière		€
0354.82	91-95	sans ABS	A 37,00
0354.83	94-95	avec ABS	A 37,00
0354.84	96-97	avec AWD	A 44,00
0354.85	96-97	sans AWD	A 44,00

# .Chrysler autres

## Voyager

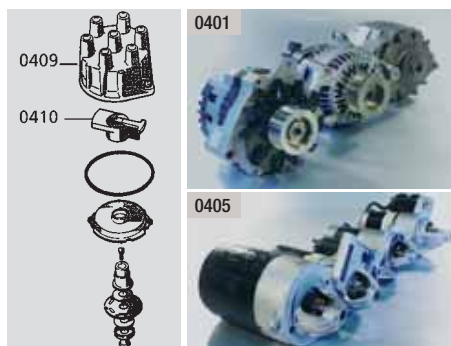

### Équipement électrique

0419	Bougie d'allumage	€
0419.80	88-95 2.5-l.	D 2,50
0419.81	87-95 3.0-l.	D 2,50
0419.82	90-95 3.3-l.+3.8-l.	D 2,50
0419.83	96-00 2.4-l.	D 2,50
0419.84	96-00 3.3-l.+3.8-l. 2 électr. en platine	A 9,00
0419.85	01-05 2.4-l.	E 3,80
0419.86	01-05 3.3-l.	A 9,00
0469	Capteur MAP (de dépression)	€
0469.80	87-90 2.5-l.+3.0-l.	A 80,00

### Train roulant

jusqu'à a/constr. 95

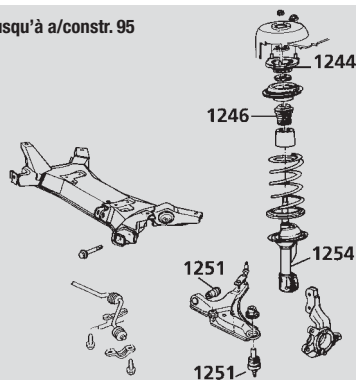

0479	Capteur de point mort haut	€
0479.80	90-93 6 cyl. 3.3-l.	G 91,00
0479.81	94 6 cyl. 3.3-l.	G 63,00
0401	Alternateur	€
0401.80	90-95 6 cyl.	H 364,00
0401.81	90-95 6 cyl. 120 Amp.	H 364,00
0405	Démarrateur	€
0405.80	88-94 3.0-l.	A 250,00
0405.81	91-99 3.3-l.	A 250,00
0405.82	91-94 2.5-l. mot. à essence	A 250,00
0409	Tête de distributeur	€
0409.80	86-93 2.5-l.	A 13,00
0409.81	87-93 3.0-l.	A 19,00
0410	Doigt distributeur	€
0410.80	86-93 2.5-l.	A 12,00
0410.81	87-93 3.0-l.	A 12,00
0416	Fil de bougie	€
0416.81	84-89 3.0-l.	A 72,00
0416.82	90-95 3.0-l.	A 72,00
0416.83	96-97 3.0-l.	A 72,00
0416.84	90-95 3.3-l.+3.8-l.	A 45,00
0416.85	96-97 3.3-l.+3.8-l.	A 58,00
0416.86	91-95 2.5-l.	A 33,00
0416.87	96-97 2.4-l. 16V	A 57,00
0416.88	98-99 2.4-l. 16V	A 74,00

1254	Jambe de suspension	€
1254.80	90-95 avant	A 100,00
1254.81	96-00 avant	A 122,00
1244	Coupelle d'amortisseur	€
1244.80	86-91	A 47,00
1248	Vis excentrique	€
1248.80	86-95	A 19,00
1251	Pivot de fusée	€
1251.80	84-92 avant	A 14,00
1253	Douille	€
1253.80	84-90	A 14,00
0161	Boulon d'essieu inférieur	€
0161.80	84-90	A 53,00
0161.81	91-96	A 60,00
0161.82	97-00	A 60,00
0513	Amortisseur	€
0513.80	84-95 arrière	E 76,00
0513.81	97-00 arrière	A 76,00

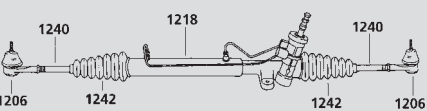

### Direction

1206	Rotule de barre d'accouplement droite	€
1206.80	84-95	F 58,00
1206.81	96-00	F 50,00
1206.82	01-05	F 50,00
1207	Rotule de barre d'accouplement gauche	€
1207.80	84-95	F 58,00
1207.81	96-00	F 50,00
1207.82	01-05	F 50,00
1218	Boîtier de direction	€
1218.80	89-90	A 553,00
1218.81	91-95	A 553,00
1242	Soufflets (avec dir. ass.)	€
1242.80	86-95 gauche et droit	A 11,00
1240	Barre d'accouplement	€
1240.80	86-95 intérieure	D 46,00
1240.81	96-00 intérieure	D 46,00

### Système d'alimentation/Filtres

0907	Actuateur de ralenti	€
0907.80	86-89 2.5-l.	A 89,00
0907.81	89 3.0-l.	A 89,00
0907.82	91 3.3-l.	A 89,00
0907.83	90 3.3-l.	A 89,00
0907.84	93-94 3.0-l.	A 89,00
0907.85	92-95 3.3-l.	A 89,00
0915	Filtre à air	€
0915.80	87-95 2.5-l.+3.3-l.+3.8-l.	E 10,00
0915.81	87-95 3.0-l.	E 12,00
0915.82	96-97 2.4-l.+3.3-l.+3.8-l.	E 12,00
0915.83	95-97 mot. Diesel à turbo	D 13,00
0915.84	98-00 3.3-l.+3.8-l.	E 12,00
0915.86	01-05 mot. à essence	E 16,00
0915.87	01-05 mot. Diesel à turbo	E 16,00
L601	Filtre à huile BV (+ joint d'étanchéité)	€
L601.80	BV à 3 vitesses	A 20,00
L601.81	BV à 4 vitesses	A 20,00
0918	Filtre à carburant	€
0918.80	86-95 mot. à essence	D 21,00
0918.81	96-01 Grand Voyager	D 36,00

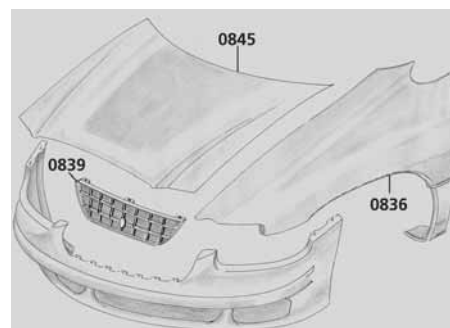

### Carrosserie

0805	Balai d'essuie-vitre avant	€
0805.80	85-93 18" = 46 cm	F 9,00
0805.81	94-95 gauche, 22" = 56 cm	F 14,00
0805.82	94-95 droit, 18" = 46 cm	F 14,00
0805.84	96-98 28" = 71 cm	F 18,00
0806	Balai d'essuie-vitre arrière	€
0806.80	85-93 16"	F 11,00
0806.81	91-97 18"	F 9,00
0834	Feu arrière	€
0834.80	91-95 gauche, Etats-Unis	A 58,00
0834.81	91-95 droit, Etats-Unis	A 58,00
0834.82	96-00 gauche, Etats-Unis	A 79,00
0834.83	96-00 droit, Etats-Unis	A 79,00
0836	Aile	€
0836.80	84-88 gauche	A 156,00
0836.81	84-88 droite	A 156,00
0836.82	91-95 gauche	A 156,00
0836.83	91-95 droite	A 156,00
0836.84	96-98 gauche	A 156,00
0836.85	96-98 droite	A 156,00
0839	Calandre	€
0839.80	87-90	A 100,00
0839.81	91-95 peinture argent	A 100,00
0845	Capot-moteur	€
0845.80	84-90	A 255,00
0845.81	91-92	A 255,00
0845.82	93-95	A 357,00
0845.83	96-98	H 260,00
0848	Vérin de hayon	€
0848.80	84-90	A 45,00
0848.81	91-95	A 50,00

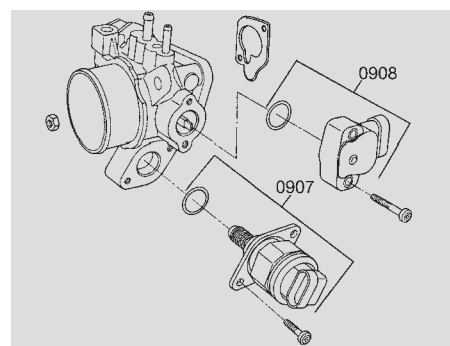

0918.82	96-01 Voyager, version courte	D 36,00
0918.83	93-95 2.5-l. mot. Diesel	H 26,00
0918.84	96-98 2.5-l. mot. Diesel	H 26,00
0918.87	02-05 2.5-l. mot. Diesel	H 26,00
0919	Pompe à carburant	€
0919.80	91-93 tous les modèles	sur demande
0919.81	91-93 4 WD 3.3-l.	sur demande
0919.82	94-95 avec AWD	sur demande
0919.83	89-90 avec 2 WD	sur demande



# .Chrysler autres

## Voyager

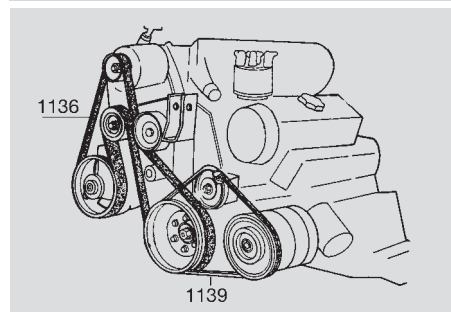
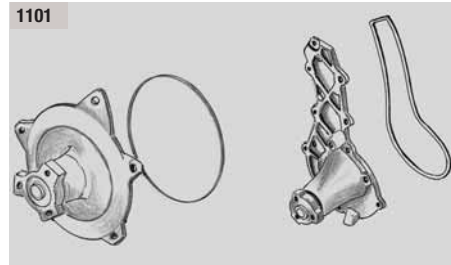

### Système de refroidissement

1101	Pompe à eau + joint d'étanchéité	€
1101.80	89 2.5-l.	E 82,00
1101.81	90-92 2.5-l.	E 69,00
1101.82	87-95 3.0-l.	E 162,00
1101.83	90-95 3.3-l.+3.8-l.	E 81,00
1101.84	96-98 3.3-l.+3.8-l.	E 81,00
1101.85	96-99 3.0-l.	A 210,00
1101.86	99 3.3-l.	E 92,00
1101.87	00 3.3-l.	E 92,00
1101.88	01 3.3-l.+3.8-l.	E 92,00
1101.89	95 2.5-l. mot. Diesel	F 108,00
1101.90	96 2.5-l. mot. Diesel	F 108,00
1101.91	97-99 2.5-l. mot. Diesel	F 108,00

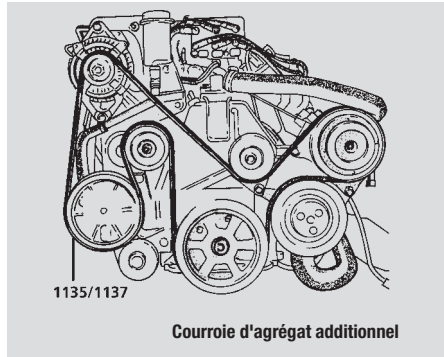

1101.92	97-01 2.4-l.	E	105,00
1101.93	01 3.5-l.	E	127,00
1101.95	00-05 2.0-l.+2.4-l.	E	105,00
<b>1102</b>	<b>Durite de refroidissement supérieure</b>	€	
1102.81	90-95 supérieure, 3.3-l.	A	26,00
1102.82	93-95 supérieure, 3.3-l.+3.8-l. HD	A	26,00
1102.83	93-95 supérieure, 3.3-l.+3.8-l. Std	A	26,00
1102.84	96-98 supérieure, 3.3-l.+3.8-l.	A	26,00
1102.88	87-89 supérieure, 3.0-l.	A	26,00
1102.89	90-92 supérieure, 3.0-l.	A	26,00
1102.90	93-95 supérieure, 3.0-l.	A	26,00
1102.91	96-97 supérieure, 3.0-l.	A	26,00
1102.94	96-97 supérieure, 2.4-l.	A	26,00
1102.96	87-89 supérieure, 2.5-l. mot. à ess.	A	26,00
1102.97	90-92 supérieure, 2.5-l. mot. à ess.	A	26,00
1102.98	93-95 supérieure, 2.5-l. mot. à ess.	A	26,00
<b>1103</b>	<b>Durite de refroidissement inférieure</b>	€	
1103.80	91-92 inférieure, 3.3-l.	A	28,00
1103.81	93-95 inférieure, 3.3-l.+3.8-l.	A	28,00
1103.82	96 inférieure, 3.3-l.+3.8-l.	A	28,00
1103.86	90-91 inférieure, 3.0-l. 4 vit.	A	28,00
1103.87	92 inférieure, 3.0-l. 3 vit.	A	28,00
1103.88	92 inférieure, 3.0-l. 4 vit.	A	28,00
1103.89	93-95 inférieure, 3.0-l. 3 vit.	A	28,00

1103.90	93-95 inférieure, 3.0-l. 4 vit.	A	28,00
1103.91	96 inférieure, 3.0-l.	A	28,00
1103.94	96 inférieure, 2.4-l.	A	28,00
1103.97	91-92 inférieure, 2.5-l.	A	28,00
1103.98	93-95 inférieure, 2.5-l.	A	28,00
<b>1135</b>	<b>Courroie plate, avec clim.</b>	€	
1135.80	90-95 3.3-l.+3.8-l.	A	33,00
1135.81	96-99 3.3-l.+3.8-l.	A	33,00
1135.82	87 2.5-l. mot. à essence	A	38,00
1135.83	88 2.5-l. mot. à essence	A	18,00
1135.84	89-95 2.5-l. mot. à essence	A	18,00
1135.85	96 2.5-l. mot. à essence	A	22,00
<b>1136</b>	<b>Courroie plate alternateur, direction ass. et galet tendeur</b>	€	
1136.80	87-90 3.0-l.	A	58,00
1136.81	91-95 3.0-l.	A	28,00
1136.82	96 3.0-l.	A	28,00
<b>1137</b>	<b>Courroie plate, sans clim.</b>	€	
1137.80	90-95 3.3-l.+3.8-l.	A	35,00
1137.81	96-99 3.3-l.+3.8-l.	A	35,00
1137.82	96 2.5-l. mot. à essence	A	32,00
<b>1138</b>	<b>Courroie plate pour dir. ass.</b>	€	
1138.80	96 2.5-l. mot. à essence	A	20,00
<b>1139</b>	<b>Courroie trapèz. pour compresseur</b>	€	
1139.80	87-90 3.0-l.	A	12,00
1139.81	91-92 3.0-l.	A	12,00
1139.82	93-95 3.0-l.	A	12,00
1139.83	96-99 3.0-l.	A	12,00
1139.84	87-89 2.5-l. mot. à essence	A	12,00
1139.85	90 2.5-l. mot. à essence	A	12,00
1139.86	91-95 2.5-l. mot. à essence	A	12,00
<b>1140</b>	<b>Courroie trapézoïdale pour dir. ass.</b>	€	
1140.80	87-95 2.5-l. mot. à essence	A	12,00
<b>1141</b>	<b>Courroie de distribution</b>	€	
1141.80	87-96 3.0-l.	A	61,00
1141.81	87 2.5-l. mot. à essence	A	44,00
1141.82	88 2.5-l. mot. à essence	A	44,00
1141.83	89-95 2.5-l. mot. à essence	A	44,00
1141.84	96 2.5-l. mot. à essence	A	79,00



### Moteur / Joints de moteur

Joints d'étanchéité - 2.5-l. mot. à essence		
<b>1314</b>	<b>Kit de joints</b>	€
1314.80	Kit de joints supérieurs - 2.5-l. mot. à ess.	A 74,00
1314.85	Kit de joints inférieurs - 2.5-l. mot. à ess.	A 73,00
<b>Joints d'étanchéité - moteur 3.0-l.</b>		€
1301.80	88-96 Joint de couvre-culasse	A 23,00
1302.80	88-96 Joint de culasse	A 35,00
1303.80	88-96 Joint de carter inférieur	A 13,00
1304.80	88-96 Joint de collecteur d'admission	A 30,00
1305.80	88-96 Kit de joints de carter de distribution	A 9,00
1307.80	88-96 Joint de pompe à eau - papier	A 5,00

1307.81	88-96 Joint de pompe à eau - joint torique	A	4,00
1308.80	88-96 Joint de boîtier de thermostat	A	3,00
1310.80	88-96 Joint de collecteur d'éch.	A	64,00
1312.80	88-96 Bague d'étanchéité arrière	A	34,00
1313.80	88-96 Bague d'étanchéité avant	A	14,00
1314.81	88-96 Kit de joints supérieurs	A	169,00
1314.82	88-96 Kit de joints inférieurs	A	56,00
1360.94	88-96 Vis de culasse	A	64,00
<b>Joints d'étanchéité - moteur 3.3-l.</b>		€	
1301.90	90-96 Joint de couvre-culasse	A	25,00
1302.90	90-96 Joint de culasse droit	A	21,00
1302.91	90-96 Joint de culasse gauche	A	21,00
1303.90	90-96 Joint de carter inférieur	A	26,00
1304.90	90-96 Joint de collecteur d'admission	A	48,00
1305.90	90-96 Kit de joints de carter de distribution	A	15,00
1307.90	90-96 Joint de pompe à eau	A	4,00
1308.90	90-96 Joint de boîtier de thermostat	A	3,00
1310.90	90-96 Joint de collecteur d'échappement	A	10,00
1312.90	90-96 Bague d'étanchéité arrière	A	19,00
1314.90	90-96 Kit de joints de culasse	A	120,00
1314.91	90-96 Kit de joints inférieurs	A	65,00
1360.93	90-96 Vis de culasse	A	64,00
<b>1340</b>	<b>Filtre à huile</b>	€	
1340.80	86-90 2.5-l.+3.3-l.	D	7,00
1340.81	90 3.0-l.	D	7,00
1340.82	91-95 2.5-l.+3.3-l.	D	7,00
1340.83	95 mot. Diesel à turbo	D	9,00
1340.84	96-98 2.4-l.	D	7,00
1340.86	96-97 2.5-l.+3.3-l.	D	7,00
1340.87	96-97 mot. Diesel à turbo	D	9,00
1340.88	98-04 mot. Diesel à turbo	D	9,00

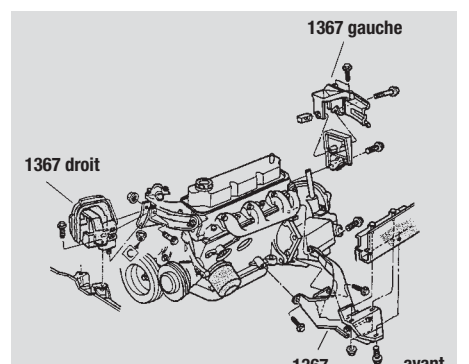

### Tampons en caoutchouc

			€
1367.80	84-90 2.5-l. mot. à essence, avant	A	25,00
1367.81	84-90 2.5-l. mot. à essence, avant dr.	A	52,00
1367.82	91-95 2.5-l. mot. à essence, avant g.	A	72,00
1367.83	87-89 3.0-l. avant	A	66,00
1367.84	90-95 3.0-l. avant	A	66,00
1367.85	90-95 3.0-l. avant droit	A	92,00
1367.86	87-89 3.0-l. avant droit	A	52,00
1367.87	90-95 3.3-l.+3.8-l. avant	A	66,00
1367.88	90-95 3.3-l.+3.8-l. avant droit	A	92,00